

Örökség és módszer • A muzeológiai kutatások metodikai készletéről

zati, iptörténeti stb.) mellett a helytörténeti gyűjtemények, sőt a nagy országos múzeumok többsége is rendelkezik számos technikátörténeti tárgyi emlékekkel. A műszaki emlékek tudományos feldolgozása, kiállítása, vagy a tudásközvetítő, múzeum-pedagógiai programkínálatban történő integrálása mégis gyakran hiányzik a múzeumok kínálatából. Érdekes, hogy eközben a mai látogatói igényekre jól reflektáló interaktív, a látogatók aktívan bevonó nem hagyományosan élmények edukációs Ezzel a gyűjteményekkel szemben ugyanakkor az alapvető elvárás, hogy a jelen technikai megoldásainak, innovációinak bemutatása, a megújulás, ipari és technológiai fejlődés ismét felhívásával kapcsolatos élményszerű átadások a múzeumok, szervezetek számára is új eszközöket használnak, amelyek segítenek a szolgáltatások hatékonyabb ellátását. Az emberiség műszaki fejlődésének története elsősorban sokszor idegen, nehezen feldolgozható, a múzeumi munkára felkészítő szakirányú képzésekben alig van megfigyelhető. Közben a múzeumi munkában a technikatörténeti emlékek, a múlt innovációi, a feltalálók története vagy a hozzájuk kapcsolódó tárgyak – a sikeres tudományos feldolgozást követően – magukban kínálják a demonstráció célú és interaktív, kipróbálható (hands-on) edukációs kiállítási és múzeum-pedagógiai tartalmak létrehozását. A műszaki innovációk ugyanis könnyen értelmezhetőek az adott kor társadalmi kihívásaira adott sikeres válaszokként. Tanulmányunkban azt mutatjuk be, hogy a műszaki gyűjtemé-



# Örökség és módszer

## A muzeológiai kutatások metodikai készletéről

ISBN 978-963-490-558-5  
9 789634 905585



STUDIA FOLKLORISTICA ET ETHNOGRAPHICA 88.

---

ÖRÖKSÉG ÉS MÓDSZER



# ÖRÖKSÉG ÉS MÓDSZER

*A muzeológiai kutatások metodikai  
készletéről*



Debrecen, 2023

Studia Folkloristica et Ethnographica 88.

Debreceni Egyetem Néprajzi Tanszék  
Tradíció és Edukáció 3.

*Sorozatszerkesztő:*  
Bartha Elek

*A kötetet lektorálta:*  
Kemecsi Lajos

*Szerkesztő:*  
Bihari Nagy Éva

Készült az HUN-REN-DE Néprajzi Kutatócsoport kutatási programja keretében, a Debreceni Egyetem fejlesztése a felsőfokú oktatás minőségének és hozzáférhetőségének együttes javítás érdekében. EFOP-3.4.3-16-2016-00021 pályázat támogatásával.  
A kötet a Néprajzi Múzeum és a Debreceni Egyetem Néprajzi Tanszékének közös kiadásában jelent meg.



Néprajzi Múzeum  
Museum of Ethnography



HUN-REN-DE  
Néprajzi Kutatócsoport

ISBN 978-963-490-558-5  
ISSN 0138-9882

*Borítóterv:* M. Szabó Monika  
*Nyomdai munka:*  
Kapitális Kft., Debrecen  
Tulajdonos: Kapusi József

# Tartalom

---

## MÚZEUM – EMBER – TECHNIKA

Biczó Gábor: Franz Boas múzeumantropológiai munkássága, módszertana és hatása.....	9
Zsigmond Gábor: Kortárs kihívások és múzeumi válaszok. <i>Új eszközök és megközelítések a technikátörténeti kutatások felől</i> .....	27

## MÚZEUM ÉS ÉPÍTÉSZET

Kavecsánszki Máté: Az épített muzeális örökség oktatásának módszertana a néprajzi képzésben.....	45
Kavecsánszki Gyula: A felmérés és ábrázolás problémái a népi építészetben.....	75

## MÚZEUMÜGY – KIHÍVÁSOK

Berényi Marianna: Virtuális kiállítás vagy online galéria? <i>Egy definícióra kész múzeumi műfaj</i> .....	99
Csiki Tamás: Vidéki múzeumügy a boldog békeidőkben.....	119
Pozsony Ferenc: A népi kultúra reprezentációja Székelyföldön és Moldvában.....	135
<i>A székelyföldi múzeumok néprajzi kiállításai</i> .....	135
<i>A csángó tárgyi kultúra kutatása és múzeumi reprezentációja</i> .....	182
Marinka Melinda: Nemzetiségi gyűjtemények néprajzi feltárása és hasznosítása.....	199
Szabó Henriett: A nagyecsed helytörténeti gyűjtemény, mint a lokális imázstermelés kitüntetett színtere.....	228

## MŰHELY – ÖRÖKSÉGÁTADÁS – LEHETŐSÉGEK

Bálint Zsuzsa: A virtuális múzeumok szerepe a néprajzoktatásban.....	249
Bihari Nagy Éva: Gasztronómia és múzeum. Rejtett dimenziók a táplálkozástudományban.....	266



# Múzeum – ember – technika

---

Biczó Gábor  
Zsigmond Gábor





## Franz Boas múzeumantropológiai munkássága, módszertana és hatása

---

BICZÓ GÁBOR

### Bevezetés

Amint az közismert Franz Boas (1858–1942) a modern kulturális antropológia szemléletének kialakulását meghatározó szerzőként került be a tudománytörténeti pantheonba.

Tevékenysége igen szerteágazó és az antropológiatudomány minden területén maradandó volt. A német származású és a 19. század utolsó harmadában még Németországban nevelkedett tudóst sokoldalú műveltsége tette alkalmassá arra, hogy a mai értelemben vett modern szociokulturális antropológia elméleti és módszertani alapjainak lerakásában megkerülhetetlen szemlélyé váljon.

Az eredetileg természettudományi területre készülő Boas érdeklődése az észak-amerikai bennszülöttek kultúrája iránt 1885–86-ban mélyült el, amikor Adolf Bastian<sup>1</sup> (1826–1905) asszisztenseként Berlinben az Etnográfiai Múzeumban dolgozott. A fiatal tudós itt azt a feladatot kapta, hogy a Johan Adrian Jacobsen<sup>2</sup> (1853–1947) által az északnyugati partvidék indián közösségeiben felgyűjtött tárgyakat és műalkotásokat múzeumi kiállításra előkészítse. Boast a munka és a tárgyakból áradó kifinomult kultúrát megtestesítő szellemi hatás

---

<sup>1</sup> Bastian munkássága és elsősorban az emberiség pszichikai egységének tana a korai antropológiában fontos iránymutató elmélet volt és Boasra is nagy hatást gyakorolt. Például a mentális műveletek, a tér és az idő képzetének univerzálisan megfigyelhető jellemvonásai vagy a számfogalom és a számosság hasonlósága a különböző kultúrákban olyan hipotézis, melynek bizonyításához szükséges ismeretek kutatása óriási lökést adott az etnológiai vizsgálatoknak, elsősorban a nem európai primitív társadalmak tanulmányozásának. (a témával kapcsolatban vö. Köpping, Klaus Peter (2005).

<sup>2</sup> Jacobsen norvég származású etnográfiai gyűjtő volt, aki a 19. század végén bennszülöttek között végzett toborzásokat világszerte, hogy etnográfiai showműsorok keretében mutassák be a távoli kultúrák képviselőit az európai közönségnek. (Hartmut Lutz mit Kathrin Gollmuß und Greifswalder Studierenden, 2007.)

lenyűgözte és döntő szerepet játszott abban, hogy formálódó érdeklődése véglegesen a kulturális antropológia melletti elkötelezettséggé fejlődjön.<sup>3</sup>

A tárgyak és a múzeum iránti korai elköteleződése azonban egész pályájára kihatott. Jól tükrözi mindezt, hogy Boas a kivándorlást követően annak ellenére, hogy hivatalosan a Clark Egyetem docense volt, folyamatosan vállalt muzeológiai munkát.

Ebben az időszakban vált pártfogójává Frederic W. Putnam, aki korának egyik legjelesebb múzeumantropológiai személyisége volt, és a Harvard Egyetemhez tartozó intézménynek, az archeológiai és etnológiai gyűjtésekre specializálódott Peabody Múzeumnak a vezetőjeként tevékenykedett. Putnam sok fiatal kutatót, és többek között az észak-amerikai őslakós közösségekből is választott maga mellé segítőként. Amikor 1891-ben megbízást és kinevezést kapott az 1893-as Chicagói Világkiállítás antropológiai szekciójának megszervezésére, akkor az ifjú Boas emelte maga mellé helyettesnek.

Döntésében kétségtelenül fontos szerepet játszott az a tény, hogy Boas olyan szakember volt, aki alig 30 esztendősen két jelentős és hosszútávú sikeres terepmunkát tudott maga mögött. Boas első nagy kutatása 1883–84-ben került megvalósításra, amikor a Baffin szigeteken található skót bálnavadász telepről kiindulva egy éven keresztül tanulmányozta az inuit eszkimók speciális kultúrája és az arktikus környezeti körülmények közötti összefüggéseket. A rendkívül jól dokumentált expedícióról fennmaradt anyagok tanulsága szerint Boas részletes leírásokban rögzítette a kultúra komplex rendszerét és ebben a szellemi kultúra jelenségei mellett kitüntetett szerepet kaptak az inuit tárgyi kultúra elemeinek feltárása is.<sup>4</sup> A kutatásról fennmaradt sajátkezű rajzok, az eszközökről készített vázlatok tanulsága szerint az antropológiai tudományos tevékenységet már ebben a korai időszakában is a tanulmányozott kultúra sajátosságai iránti érdeklődése határozta meg. Szemlélete szemben állt a korszakban szinte egyeduralmú evolucionista megközelítéssel, amely a kultúrákat a képzeletbeli egyetemes fejlődésskála egy meghatározott fejlődésszintjén kívánta azonosítani és értelmezni.

Boas a múzeumantropológiára gyakorolt hatásának elemzése összetett kérdés, amely legalább három jól elkülöníthető szempont alapján vizsgálható. Egyfelől kérdés, hogy munkásságának korai időszakában a „bennszülött” kultúrák kiállítási térben megvalósított reprezentációjával kapcsolatban milyen eredeti megoldásokkal élt kortársaival összevetésben. Másrészt kérdés, hogy

<sup>3</sup> Vö. Jacknis 1988: 75; Vö. Glass 2017: 72–88.

<sup>4</sup> Vö. Knötsch, Carol Cathleen: Franz Boas' Research Trip to Baffin Island 1882–1884. In *Polar Geography and Geology*, Vol. 17. Nr.1. 3–54.

az Egyesült Államokban töltött első évtizedében a különböző múzeumokban és gyűjteményekben végzett muzeológusi munka miként járult hozzá akadémiai antropológiai nézeteinek fejlődéséhez, a partikularista látásmód megfogalmazásához és a korszakban legnépszerűbb elmélettel, az evolucionizmussal szemben nyíltan vállalt fellépéshez. Végül tisztázásra vár, hogy 1905 után, amikor hivatalos múzeumi tevékenysége véget ért, miként érvényesült múzeumantropológiai tapasztalatainak hatása munkásságában. Boas életrajzának tükrében a sorolt kérdésekre irányuló válaszkíséret szempontjai összemosódnak, egymástól elválaszthatatlanok.

## Boas múzeumantropológiai munkássága és elméleti háttere az 1880-as évek második felében

Boas az amerikai kulturális antropológia történetének igen fontos időszakában érkezett az Egyesült Államokba. Bevándorló és rendkívül ambíciózus fiatalemberként és a sajátos kortárs német szellemtudományi műveltséggel tarsolyában egészen más perspektívából közelített a kultúrák értelmezésének kérdéséhez mint amerikai tudóstársai. Alig egy év tartózkodást követően koncepcionális elveket érintő levélváltásba került a korszak egyik nagytekintélyű amerikai etnológusával, a kulturális areák elméletének egyik megfogalmazójával Otis Tufton Masonnal.<sup>5</sup> A levélváltásra a *Science* című lap hasábjain került sor és apropója egy Mason 1886-ban írt cikke volt.

Mason az Egyesült Államok Nemzeti Múzeumában szervezett kiállítások kapcsán felmerülő elméleti kérdés összefüggésében fogalmazta meg gondolatait.<sup>6</sup> Ennek lényege, hogy az amerikai „bennszülöttek” szétszórta és egymástól távoli területeken megtelepedett törzseiben sok hasonló felfedezés figyelhető

---

<sup>5</sup> Mason (1838-1908) korának kétségtelenül elismert etnológusa volt, aki több múzeumban végzett kurátori feladatokat. Ezek közül kiemelkedik a Smithsonian Intézetben végzett munka, ahol tevékenysége elméleti hozadékként fogalmazta meg a kulturális areák elméletét. Ennek lényege, hogy Észak-Amerika bennszülött kultúráit a földrajzi térben megfigyelhető elterjedésük alapján kívánta osztályozni. Az area fogalmának tudományos műveleti korlátaira azonban már a közvetlen kortársak is rámutattak. A fogalom jelentéstartalma szerint olyan konkrét és világos földrajzi határokkal jellemezhető területet jelöl, amelyet éppen az elválasztó határvonalak definiálnak egységként. A kulturális area Mason felfogásában olyan földrajzilag pontosan azonosítható terület, amelynek kulturális jellemvonásai egységesek. Az elképzeléssel szemben megfogalmazott etnográfiai érvek azonban éppen azt mutatták ki, hogy a valóságban a kultúrák egymásmellett élése, érintkezése olyan átmeneti kulturális zónákat teremt, amelyek esetében az area fogalmának lényegét képező éles földrajzi határvonal nem értelmezhető.

<sup>6</sup> Buettner-Janusch 1957: 318–324.

meg. Mason szerint a hasonló felfedezések – azonos funkciójú tárgyak – esetében vagy a hasonló ok játssza a legfőbb szerepet, vagy a népek és az általuk termelt kulturális elképzelések térbeli migrációja.<sup>7</sup> Feltevéséből arra a gyakorlati jelentőségű következtetésre jutott, hogy a látogatóközönség számára a múzeumi kiállítást funkcionálisan összetartozó tárgycsoportok rendszereként kell megszervezni. Úgy vélte, hogy az egyszerűbb tárgyrendszerektől az összetettebb technikai rendszerek irányába egyfajta fejlődésfolyamatba beágyazva kell a különböző kultúrákból származó tárgyakból összeállított azonos funkciójú tárgyegyütteseket bemutatni.<sup>8</sup>

Mason elképzelésének elméleti megalapozottsága összhangban állt a korszak evolucionista antropológiájának alapvető tételeivel. Edward Burnett Tylor és kortársai szerint az emberi civilizáció kibontakozásáig tartó történeti fejlődésfolyamat leírható sajátos fejlődésszakaszok lineáris rendjeként. Az úgynevezett unilineáris fejlődés lényege, hogy az egyes kultúráknak szükség-szerűen ugyanazon fejlődéslépcsőkön kell átesnie. A korabeli evolucionizmus logikai szükségszerűségként határozta meg a kultúrák egyetemes fejlődéstörvényét. Az elképzelés a múzeumi kiállítótérbe történő átültetésének lehetséges módja, ha a különböző kultúrák azonos fejlődésszintjeit reprezentáló és azonos funkciójú tárgyait egymás mellett mutatjuk be, amit Mason nézetei szerint az alapoz meg, hogy a külső hasonlóságot mutató tárgyak hasonló okok miatt keletkeznek. Az evolucionista muzeológia szemléleti megközelítésének alkalmazása Mason szerint azt eredményezi, hogy a látogató összehasonlítási lehetőséget és rálátást nyer a kultúrák közötti összefüggések egyetemes szabályaira.

Boas az elképzelés ellenében írt észrevételeit 1887 májusában publikálta és egyben ekkor fogalmazta meg történeti partikularista muzeológiai szemléletének alapvetését.<sup>9</sup>

*„Nem érthetünk egyet Mason professzor etnológiai kutatásainak legfontosabb alapelveivel. A hasonló felfedezések okainak felsorolásakor egyet, amely elképzelésének egész rendszerét alátámasztja, kifejezték: a különböző okok hasonló okozatokat eredményeznek. Az valóban nagyon ritka esemény, hogy a hasonló okok létezése bizonyíthatja a hasonló felfedezéseket, ...”<sup>10</sup>*

Boas szerint a hasonló etnológiai jelenségek kialakulásának hátterében a különböző okok szerepe sokkal valószínűbb. Álláspontja szerint az ember

---

<sup>7</sup> Buettner-Janusch 1957: 318.

<sup>8</sup> Mason 1886: 246–251.

<sup>9</sup> Mason 1886: 485–486.

<sup>10</sup> Boas 1887: 485.

egyetlen közös biológiai szempontból figyelemreméltó nembeli adottsággal rendelkezik, jelesül a megfelelő – tehát gyakorlati értelemben funkcionális – cselekvésre késztettség hajlamával. Ez azonban olyan általánosság, ami nem alapozhatja meg a külsődleges tulajdonságaikat tekintve hasonló jelenségek egyetemes közös okokra történő visszavezethetőségének tételét. Boas meggyőződése, hogy az etnológiai jelenségeket a maguk egyediségében kell tanulmányozni abban a történeti-kulturális kontextusban, amelynek termékeként megfigyelhetjük azokat.

Ebből következik, hogy felfogásában a jelenségek külső formája helyett a kontextuális jelentésükre és az ezt reprezentáló egyediségükre kell koncentrálni. A kulturális jelenség megértésének a kulcsa a kultúrában található és nem tart számot semmilyen más külső feltételre, csupán az adott kultúra minél teljesebb ismeretére. Éppen ezért a múzeumi kiállítás logikája – Boas az észak-amerikai bennszülött közösségek példájára hivatkozik – megköveteli, hogy a tárgye gyűttesek bemutatására törzsenként, tehát az önmagukban teljes kulturális komplexumok összefüggésében, azaz holisztikus szemlélettel kerüljön sor.<sup>11</sup>

Boas holizmusa mélyen a korabeli német szellemfilozófiai műveltségében gyökerezett. A 19. század utolsó harmadában kiteljesedett neokantiánus tudományfilozófia erőteljesen rányomta bélyegét a korszak német tudományosságára. Wilhelm Windelband az úgynevezett idiografikus tudományok megkülönböztetésével azokat a tudásterületeket, amelyek ismerettárgya nem sztenderdizálható, elméleti és módszertani szempontból is elhatárolta az úgynevezett nomotetikus tudományoktól.<sup>12</sup> Az alapvető különbség a két tudománytípus között, hogy az idiografikus tudományok – beleértve az etnológiát – olyan egyedi jelenségek vizsgálatát tekintik feladatuknak, amelyek egyedisége általános törvényszerűségek keretében nem írható le. A kultúra jelenségvilága idiografikus, ami azt jelenti, hogy megismerése a sajátyszerűségeinek az adott kulturális feltételek szerinti leírása alapján lehetséges. Boas ezt a megközelítést a népek kultúrájának múzeumokban történő bemutatását alátámasztó alapelvként kezelte.

---

<sup>11</sup> Boas 1887: 485.

<sup>12</sup> Wilhelm Windelband (1848-1915) az idiografikus tudományok megkülönböztetésével elsősorban arra törekedett, hogy ne kerüljön sor a természettudományok alkalmazott módszertanának kritikátlan átvételére, mivel ez az úgynevezett szellemtudományokban (*Geisteswissenschaften*) téves következtetéseket eredményez. Tágabb összefüggésben arra hívja fel a figyelmet, hogy a természettudományok területén kidolgozott tudomány- fogalom nem alkalmas az emberi ismerethorizont minden részterületén.

*„Egy nép művészetének és jellemző stílusának a megértése csak teljesítményének mint egésznek a tanulmányozásán keresztül lehetséges.”<sup>13</sup>*

Boas elképzelése tehát az antropologizált múzeumi térről azt jelentette, hogy a tárgyakat a törzsek életét reprezentáló komplex jelenetek megtervezett részeként, a kulturális kontextus teljességének imitációjával kell előállítani.

Mason válaszában Boas felvetésének létjogosultságát elutasította, közheyles általánosságnak minősítette és a továbbiakban is határozottan kiállt a hasonló funkciójú tárgyegyüttesek földrajzi-regionális elvek alapján történő múzeumi rendszerezésének elve mellett. A Masonnal folytatott vita Boas múzeumantropológiai elképzeléseinek további lendületet adott és segített elképzeléseinek tudatosításában.

## A Chicagói Világkiállítás szerepe Boas szemléleti fejlődésében

Az 1893-as világkiállítás Boas múzeumi munkásságában az önálló szemléleti elképzelések megvalósításának az időszaka volt. Az esemény a múzeumi kiállítások installációjának egy új formájában, az úgynevezett „élő csoportok” (life group) alkalmazásában áttörést hozott.<sup>14</sup> A tárgyak életszerű látványvilágának a megtervezéséhez már az 1870-es évektől használtak felöltöztetett próbababákat egyes kísérletező kedvű amerikai múzeumokban, de ezek csak egyedi figurák voltak. A világkiállításon vált általánossá, hogy a mindennapi élet jeleneit vagy rítusokat beöltöztetett figurák drámai erejű beállításával mutattak meg a nagyközönségnek.

A megoldás kedvezett Boas szemléleti megközelítésének a kulturális komplexitás múzeumi ábrázolását célzó törekvéseinek, és egyúttal lökést adott az etnográfiai gyűjtőexpedíciók további térnyerésének. Ennek a kiállításokon bemutatni kívánt néprajzi anyagok mennyiségi szükséglete volt az egyik oka. Emellett az is fontos szerepet játszott a folyamatban, hogy az „élő csoport” beállítása, megtervezése, antropológiai hitelessége elsősorban a gyűjtők, a terepkutató etnográfusok szakértelmére támaszkodott. A kultúrák hiteles megismerése és bemutatása az elvégzett terepmunka minőségének a függvénye volt.

---

<sup>13</sup> Boas 1887: 485.

<sup>14</sup> Vö. Jacknis 1988: 81.

Az „élő csoport” elterjedése az etnográfiai kiállításokon más tudományterületek eredményeinek múzeumi megjelenítési megoldásaival kapcsolatos analógiákra enged következtetni. Például a természettudományi témájú kiállításokon ekkortájt vált divattá az élőhelyek komplex bemutatása, vagy a történeti és művészeti tematikájú kiállítások esetében az egyes korszakokat bemutató termek alkalmazása. Az „élő csoportok” az etnográfiai gyűjtések eredményeinek kulturális antropológiai szemléletű bemutatására tett funkcionális-kontextuális és holisztikus szemléletű elrendezések.<sup>15</sup> Mindez azt jelentette, hogy a kiállításokat tervező szakemberek a kulturális összefüggésrendszerben bemutatott tárgyakat egyfajta értelmezésként tették láthatóvá a látogatók számára. Az értelmező munka szakmai kompetenciáját a tereptapasztalatok szolgáltatták.

A világkiállítás tapasztalatai azt mutatták, hogy az „élő csoportok” a látogatók körében hirtelen hatalmas népszerűsége tettek szert, ami Boas mentort, Frederic Putnamet arra ösztönözte, hogy önálló sorozatot tervezzen a Pebody Múzeumban. Boas a világkiállítás antropológiai gyűjteményének összeállításához végzett terepkutatásoknak ugyan nem volt személyes résztvevője, ám elsősorban az antropológiai terepmunkák szervezőjeként és a kutatóteamek irányítójaként fontos szerepe volt a megvalósulásban. A kiállítás bezárását követően még kilenc hónapot dolgozott az anyag a chicagói Field Columbian Múzeumba történő átszállításán abban a reményben, hogy véglegesítik állásában. A rendkívül hektikus életperiódus következő szakaszába, 1894 őszén újabb terepmunkát végzett az északnyugati partvidék télköszöntő táncünnepeinek dokumentálása céljából.<sup>16</sup> A gyűjtőút egész antropológiai karrierjének legintenzívebb részvevőes megfigyelésre alapozott kutatását valósította meg. Ez a kutatása Boas antropológiai szemléletének kibontakozásában kétségtelenül fontos mérföldkő volt, amit a felgyűjtött anyagból 1895-ben megrendezett kiállítás koncepciója és megvalósítása jól tükröz.

Múzeumantropológiai felfogásának lényegi eleme volt, hogy a kiállított tárgyakat komplex életképek és jelenetek rendszerében, az „élő csoport” módszertani keretei között képzelte el, mintegy a kutatási megfigyeléseit élethű hitelességgel ábrázoló látványvilág megidézésével. A felöltöztetett és beállított próbabákkal a megfigyelt rítusok pontos vizuális reprezentációjára törekedett. Az installáció megszerkesztésének munkafolyamatát megörökítő híres fotók nem egyszerűen a szakszerű múzeumi munka bizonyítékai, hanem a

---

<sup>15</sup> Jacknis 1988: 82.

<sup>16</sup> Jacknis 1988: 76.



boasi tudományos világképnek a múzeumba történő átültetésére tett eredeti kísérletéről árulkodnak.



(Forrás: [https://www.researchgate.net/figure/Franz-Boas-posing-for-figure-in-United-States-National-Museum-exhibit-entitled-Hamatsa\\_fig9\\_325142279](https://www.researchgate.net/figure/Franz-Boas-posing-for-figure-in-United-States-National-Museum-exhibit-entitled-Hamatsa_fig9_325142279))

Boas célja az volt, hogy az ábrázolt kultúra komplex világát átélhető formában tárja a látogató elé. Az 1895-ös atlantai kiállítás munkafotóján Boas a kanadai kwakiutl indiánok hamatsa ceremóniájának ábrázolására készített jelenethez pózol.<sup>17</sup> A bennszülött kulturális gyakorlat hiteles bemutatásához hamatsa táncosként áll modellt, aki éppen kiemelkedik a természetfeletti világot reprezentáló kannibál szellem, Baxbaxwalanuxsiwae szájából.

---

<sup>17</sup> A hamatsa a kawakiutl indiánok titkos beavatási szertartása, amely a téli ünnepek középpontjában álló esemény. A beavatásban érintettek az erdőben eltöltött időt követően egy kannibál szellemtől megszállottan térnek vissza a közösségbe, ahol előadják rituális táncukat. A kwakiutl elnevezés eredetileg csupán a Fort Rupert erőd környékén élő megnevezése volt Kwakw̓ka'wakw indiánok egy csoportjának. Boas, aki legtöbb terepmunkáját ebben a közösségben végezte, nagy szerepet játszott abban, hogy a kwakiutl népnév általános használatban terjedt el.



(Forrás: <https://www.flickr.com/photos/runningafterantelope/3001644803>)

Boas szemléleti megközelítésének újdonsága, hogy egy kulturális jelenség, például egy ceremónia múzeumi környezetben történő átültetésének a hiteles tárgyi miliő csupán az egyik feltétele. Mindemellett legalább ennyire fontos az installáció szellemi tartalmának tudatos tervezése, aminek előfeltétele a kulturális jelenség belülről, lényegében émikus pozícióból történő ábrázolása. Ez azt jelenti, hogy az antropológiai megértésemény a „bennszülöttek” fogalmi és szemléleti alapállására épül. Erre csak az a kutató képes, aki kulturális antropológiai megközelítéssel a „bennszülött” életvilágot annak belső feltételei mentén igyekszik megérteni, és az így azonosított jelentéstartalmat rekonstruálni. Boas korai időszakának a múzeumantropológia módszertanára gyakorolt hatása nem csupán a „bennszülött” kultúrák tárgyi és szellemi világának hiteles bemutatása szempontjából figyelemreméltó. Látásmódja magára az antropológiatudomány fejlődésére is jelentős hatást gyakorolt azzal, hogy a múzeumot az antropológia tudományterületi kutatásainak egyenlő értékű helyeként gondolta el.

Boas korai múzeumantropológiájának fontos részét képezte egyik legfontosabb személyéhez köthető elméleti elképzelése, a kulturális relativizmus kidolgozása. A modern antropológiában a kulturális relativizmus címkével jelölt szemléletmód a tudomány művelésének egyszerre intencionális értékelve és módszertani jelentőségű alapszabálya. Leegyszerűsítve, a kulturális relati-

vizmus értelemtartalma arra a meggyőződésre utal, hogy bármely kultúra megértésének kulcsát magában a kultúrában kell keresni: az előfeltevészerűen bevont „hitek”, a hipotézisek, a sematizmusok és a modellek alkalmazása a tiszta megismerést korlátozó eszközök. Mindez azt is jelenti, hogy a kultúrák önmagukban álló komplex univerzumok, melyek értékét nem más kultúrákkal történő összevetésük eredményeként határozhatjuk meg, hanem önmagukban: minden kultúra abszolút egyedi és megismételhetetlen entitás. Ezek szerint egy kultúra megismerése párhuzamosan feltételezi értékeinek az elismerését evidenciaként és a tudomány alapállásából következő intelligibilis viszonyulást a kultúra partikuláris sajátosságához. Másként fogalmazva, egy kultúra tanulmányozásakor az antropológiai megértésének a kulcsa soha nem abban áll, hogy miben hasonlít más kultúrákhoz, hanem attól függ, hogy mit jelent értékhordozó különeműsége, és miként teljesül mindez az eseti körülményeknek – társadalmi szabályai, értékrendje és kulturális gyakorlatainak – a vonatkozásában.<sup>18</sup>

Boas megközelítése az etnográfiai gyűjtőmunka eredményeinek kulturális antropológiai szemléletű múzeumi megjelenítésével kapcsolatban mindenestre meggyőző volt, hisz pártfogója Frederic W. Putnam elérte, hogy Boast az American Museum megbízta egy az atalantaihoz hasonló szemléletű, de az egész északnyugati partvidék törzseit bemutató „élethű” kiállítás létrehozásával. A hivatalos múzeumi karrier tetőpontját 1896 januárjában érte el, amikor Boast kinevezték a múzeum etnológiai és szomatológiai asszisztens kurátorának.

## Boas és a Jesup expedíció

Boas 1897-ben az Amerikai Természettörténeti Múzeum elnökének, a nagytekintélyű és roppant befolyásos Morris K. Jesupnak egy ambiciózus kutatási tervet vázolt fel. Elképzelése az volt, hogy az Észak-Pacifikum területén a kulturális folyamatok kölcsönhatásait kell tanulmányozni. Úgy ítélte meg, hogy északkelet ázsiai és északnyugat amerikai színtereken párhuzamos terpkutatás az őslakos közösségekben alkalmas eszköz a hasonló földrajzi környezetben kialakuló kulturális variációk tanulmányozására. Jesup, aki az expedíció főszponzora volt Boas elképzeléseit messzemenően támogatta. A bizalom eredményeként Boas 1897–1902 között a kutatások szakmai irányítá-

---

<sup>18</sup> Vö. Biczó 2019: 43–61.

sát, a közreműködő szakemberek kiválasztását és a kutatási tervek meghatározását végezve vezette a szerteágazó gyűjtőmunkát.<sup>19</sup>

Boas múzeumi munkásságának legtermékenyebb időszaka a látszólag teljes mértékben pozitívnak tetsző körülmények ellenére számtalan olyan nehézséget tartogatott, amelyek az 1900-as évek közepére megalapozták az aktív muzeológusi tevékenységgel történő szakítását. A feszültség Boas múzeum-antropológiai elképzeléseiből fakadt. Felfogásában a múzeum elsősorban a tudományos munka eredményeinek a bemutatását szolgáló háttérintézmény. Másként fogalmazva a múzeum funkcióit, intézményesült feladatrendszerét a tudomány céljainak a szolgálata kell, hogy meghatározza. Nézetei számos ponton ütköztek az olyan nagytekintélyű intézmények, mint az Amerikai Természet-történeti Múzeum hagyományaival és identitásával.

Az amerikai múzeumi kultúra a 19. század közepétől dinamikusan fejlődött, amikor a középosztályi társadalmi kereslet a kulturális szolgáltatások iránt fokozatosan vált egyre intenzívebbé. A múzeumi struktúra roppant hierarchikus jellege azonban olyan rugalmatlan rendszert eredményezett, ami a Boashoz hasonlatos újító szemléletű szakembereknek nem igen kedvezett. Esetében ez konkrétan azt jelentette, hogy bár a grandiózus és szakmailag hatalmas kihívást jelentő Jesup-projekt irányítását adminisztratív értelemben kézben tartotta, azonban a múzeumi szervezeten belüli logisztikai, technikai és a sikeres kiállítások megvalósításához nélkülözhetetlen fizikai támogatást gyakran nélkülözte.

Mindez már a századforduló tájékán egyre több személyes konfliktusban mutatkozott meg. Boas esetében ez az összefüggés személyes vonatkozásait tekintve ugyan elhanyagolható volt, de mivel a szakmai munkájában hátráltatta, ezért elégedetlenségének, például a Morris K. Jesupnak címzett leveleiben is hangot adott. Igénye a hatékonyabb munka érdekében döntéshozói jogkörének a kiszélesítésére vonatkozott, illetve a közvetlen tanácskozási lehetőségre az intézmény vezetőjével.<sup>20</sup> Boas határozott fellépésében nyilván ösztönözte az, hogy 1899-től a Columbia Egyetem Antropológia Tanszékén véglegesítették állásában. A látszólag talán mellékes részletkérdésnek tetsző problémák mögött komoly koncepcionális törésvonal húzódott meg.

---

<sup>19</sup> Bár Boas maga a szervezőmunka, az ezzel járó adminisztrációs feladatok és a beérkező anyagok feldolgozásában végzett elfoglaltságai miatt viszonylag keveset tartózkodott terepen, de néhány fontos az északnyugati törzsek kultúrájáról írt tanulmányt sikerült az időszakban publikálnia. Az expedíció keretében végzett kutatásainak eredményeit foglalta össze például Brit-Columbia indiánjainak arcfestészetét, valamint elsősorban a kwakiutl indiánokat bemutató írásaiban. (Boas 1974: 107–118; Vö. még György 2003: 107–112.)

<sup>20</sup> Jacknis 1988: 85–86.

A szakmai nézetkülönbségek egyik vetülete a tudomány múzeumi térnyerésének, ha úgy tetszik terjeszkedésének a kérdése volt. Boas fellépése és érvelése a hagyományos múzeumintézményi szervezet működésének látens kritikájaként érvényesült. A múzeumot alapvetően logisztikai, szervezési feladatokat ellátó szolgáltató intézményként elgondoló múzeumi adminisztráció megközelítéséhez képest Boas a tudományos szempontok érvényesítését tekintette meghatározó tényezőnek. A másik fontos törésvonal a korabeli múzeumi szemléletet átható evolucionista megközelítés és Boas történeti partikularizmusa között húzódott. Az összefüggések részleteire a múzeum etnológiai kiállításainak funkcióival kapcsolatban a századfordulón kiobbant vita elemzése világíthat rá.

## Kinek szól a kiállítás?

Boas felfogásában a múzeum három párhuzamos célt szolgált: a szórakoztatást, az oktatást és a kutatást.<sup>21</sup> Általánosan megfogalmazva, a kiállításokat úgy szabad megtervezni, hogy azok vagy egyidejűleg megfeleljenek mindhárom célnak, vagy a nagyközönség, illetve a speciális szolgáltatásokat nyújtó szakkiállításokat eltérő koncepció alapján, eltérő fizikai megvalósulási formában külön kell megszervezni. Nézeteit Morris K. Jesup egyáltalán nem osztotta, ezért Boasnak a múzeum funkcionális komplexitására vonatkozó elképzeléseit figyelmen kívül hagyva nehezményezte például, hogy a nagyközönséget célzó látványos etnográfiai installációk, az „élő csoportok” miért csak kevés információs tájékoztatócímkével vannak ellátva.<sup>22</sup> Nézzük röviden Boas komplex múzeumi kiállításokkal kapcsolatos funkcionális felfogásának részleteit azért, hogy érthetővé tegyük a pályájában a századforduló első évtizedének derekán beállt törést, amikortól a gyakorlati múzeumantropológiai feladatoktól elfordulva kizárólag akadémiai munkának szentelte karrierjét.

Boas a múzeum legfontosabb céljának azt tekintette, hogy a látogatók kilencven százalékát kitevő szórakoztatást kereső többség, a nagyközönség igényeit kielégítsék.

---

<sup>21</sup> Boas múzeumantropológiai karrierjének utolsó periódusában általános összefüggésekben is kifejtette nézeteit az etnológiai múzeumi kiállítások elméleti és gyakorlati-módszertani kérdéseiről. A témát feldolgozó legismertebb szöveg hely egy 1907-ben a *Science* lapjain publikált átfogó tanulmánya: *Some Principles of Museum Administration*. (Vö. Boas 1907: 921–933.)

<sup>22</sup> Jacknis 1988: 86.

*„Az emberek akik pihenést és kikapcsolódást keresnek nebezményezik a módszeres utasításokat mialatt ők csupán némi érzelmi szempontból izgalmasat keresnek. Csodálni vágnak és azt, hogy valami nagyszerű és csodálatos lenyűgözze őket. Amennyiben a kiállítás alapkonceptiója elégséges világossággal hangsúlyozza ki mindezt, akkor valami nagyszerű igazság gyakorolhat hatást rájuk anélkül, hogy eme pillanat bármi különösebb erőfeszítést követelne tőlük.”<sup>23</sup>*

Boas a nagyközönségnek kifejezetten látványos kiállításokat tervezett, ahol a látványvilág megalkotása elsősorban a közönség szórakoztatását szolgálta. Ugyanakkor ez nem jelentette azt, hogy lemondott volna a közönség tanításáról, amit leginkább a módszeres ismeretterjesztés gyakorlatának nevezhetünk. Az „élő csoportoknál” a beállítás, a figurák elrendezése, a jelenet koncepciója a laikus közönség számára első pillantásra nyilvánvaló átláthatóság jegyében került kimunkálására. Ebben a törekvésében a látvány drámaiságát minden esetben a terepmunkatapasztalat eredményeinek függvényében az antropológiai hitelességre törekvés jegyében dolgozta ki. Szándékát jól tükrözi egy kwakiutl ceremóniális táncjelenet bemutatását megörökítő fotó, ami a Smithonian Intézetben tervezett kiállítás egyik figurájának elkészítésekor a modellalkotás igényével személyesen előadott jelenet során készült.

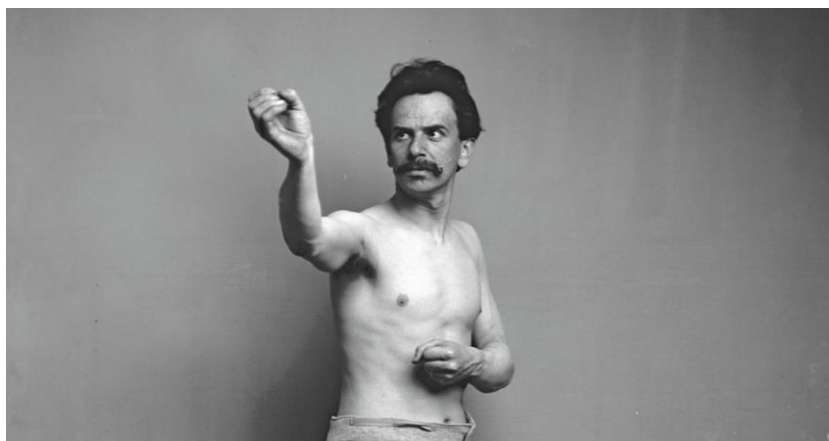

*Franz Boas kwakiutl táncost imitál*

(Forrás: <https://magazine.columbia.edu/article/genius-work-how-franz-boas-created-field-cultural-anthropology>)

Boas a tömegmúzeumról alkotott felfogása, ami a szakszerűség és a kulturális fogyasztás keresleti szükségletének a párhuzamos kielégítését szolgálta, kétségtelenül újszerű megközelítése volt az etnográfiai gyűjtőmunka bemutatásának.

---

<sup>23</sup> Boas 1907: 922.

A múzeumot az oktatási-képzési szándékkal látogató közönség igényeinek kielégítése sokkal komplikáltabb feladat. Boas meggyőződése szerint számukra speciális és kisebb volumenű kiállítások létrehozása lehet a célravezető, illetve eleve kisebb intézményeknek kell specializálódniuk a feladat megoldására. Elképzeléseinek részleteit pontosan világítja meg egy Morris K. Jesupnak írt levél tartalma. *The Educational Functions of Anthropological Museums* (1905) korszerű szemlélete nem csupán Boas múzeumpedagógiai nézeteinek az összefoglalása, de egyúttal gyakorlati útmutató a képzési célokat megvalósító etnográfiai kiállítások tervezéséhez.<sup>24</sup>

A válaszlevél formában megírt szakmai állásfoglalás egy éppen készülõben lévõ perui tematikájú kiállítással kapcsolatos kérés elutasítását alátámasztó érvek sorozata. Amint az Boas levelébõl kiderül Jesup minden antropológiai kiállítást egy egységes és egyszerűen belátható alapelv mentén kívánt megszervezni.<sup>25</sup> Boas szövegének elején leszögezi, hogy érveit kiállítási koncepciójának védelme érdekében kizárólag az oktatási célok figyelembevételével fogalmazza meg. Az érvelés elsõ felében arról ír, hogy milyen generális különbség mutatható ki a nagyobb és kisebb gyűjteményeket bemutató múzeumok céljai és feladatai között. Mivel az Amerikai Természettörténeti Múzeum összefoglaló jellegű antropológiai kiállításokat valósít meg, ezért alkalmas arra, hogy párhuzamosan mutasson be különböző kultúrák azonos funkciójú tárgyhasználatára jellemző eseteket, alkalmat kínálva ezzel az összehasonlításra. A megközelítés azért is hasznos a látogató szemszögébõl, mert így mód nyílik arra, hogy megértse egy-egy kulturális jelenség szellemi háttérét képezõ koncepcionális különbség részleteit. Boas ebbõl a megközelítésbõl a komplex kiállítások fontos funkciójának tekinti a felsõoktatási hallgatók, tanárok és mûvészek igényeinek a kielégítését. A kisebb múzeumok kisebb kiállításai csak általános összefüggések reprezentációjára alkalmasak, ezért egészen eltérõ funkciókkal jellemezhetõk.

Boas a közönség különbözõ csoportjainak eltérõ igényeihez alkalmazkodva jól érthetõ módszertani jelentõségű megoldással élt. A múzeum rendelkezésére álló nagyobb kiállító terekben az általános, komplex és átfogó, elsõsorban a kulturált szórakozást keresõ közönség számára készült összeállításokat mutatták be. Az Amerikai Természettörténeti Múzeum kisebb kiállítóhelyiségeit pedig a speciális kulturális összefüggéseket kidolgozó gyűjtemények számára és elsõsorban az érdeklõdõ szakmai közönség számára tartották

<sup>24</sup> Vö. Boas 1974: 297–300; A témát Boas a *Some Principles of Museum Administration* című cikkében ugyancsak hosszan részletezte.

<sup>25</sup> Boas 1974: 297.

fenn.<sup>26</sup> Boas határozottan és elvi alapon érvelt Jesupnak az egységes múzeumantropológiai séma ellen.

*„Amennyiben az ön kritikája az egységes séma hiányára céloz, akkor be kell vallanom, hogy nem is létezik efféle uniformizmus. Nem létezik, mert minden gyűjtemény egy speciális kérdés megvilágítását szolgálja. (...) Természetesen az egész probléma a Múzeum funkciójával kapcsolatos felfogásunk függvénye. Van egy épületünk 24 szép nagy csarnokkal. (...) A nagyközönseget tanítani egy nyolccsarnokos épület bőségesen elegendő volna, de ugyanakkor egy kis múzeum nem vonzana tömegeket. A Múzeum nagysága az, ami idehozza őket. Azért jönnek, hogy csodáljanak, lássanak és szórakozzanak. Mi pedig majdnem akaratuk és vágyaik ellenére oktatjuk őket. Ahhoz, hogy antropológiát tanítsak a nagyközönségnek csupán egyetlen csarnokra van szükségem, de ahhoz, hogy lenyűgözzem őket azszal a ténnyel, hogy nem népünk a civilizáció egyetlen lefőcsúszottja, és hogy az emberi értelem mindenütt találékony, ahhoz mély benyomást keltő anyagból összeállított nagy kiállításra van szükségem.”<sup>27</sup>*

Boas kifinomult és a közönség különböző csoportjainak az igényeit szem előtt tartó megközelítésének érdekessége, hogy mindezt képes volt összhangba hozni egy koherens antropológiaelméleti paradigmával. A tudományosan végiggondolt és etnográfiai anyagokat bemutató kiállítások tehát a gyűjtőmunka egyik végeredményeként párhuzamosan szolgálják a nagyközönség, a szakmai érdeklődők és nem utolsósorban a tudományos munkát végző antropológusok céljait.

Boas a múzeumantropológia legfontosabb feladatának azonban kétségtelesenül a tudományos kutatás előmozdítását tekintette.<sup>28</sup> Állítása szerint a múzeumban végzett kutatások, amelyek visszahatnak magára a tudományra, végsősoron a múzeum létjogosultságának legmagasabb minőségű visszaigazolásával szolgálnak.<sup>29</sup> A nagy múzeumi gyűjteményekben felhalmozott anyagi kultúrát reprezentáló tárgyak és az ezekhez köthető ismeretek tudományos vizsgálata nem csupán lehetőség, de Boas felfogásában egyenesen feladat. Elsősorban azért, mert a kutató számára itt a kultúrák elemzésének alapját ké-

---

<sup>26</sup> A megoldásra kiváló példa volt a Múzeum épületében az Észak-Pacifikus Csarnokban Boas által megtervezett kiállítás. Itt egy 1883-ban Brit-Columbiában megvásárolt haida indián kenu volt a fő látványosság. Boas a csarnokban az északnyugati partvidék törzseinek művészeti és használati tárgyait kulturális közösségként mutatta be ügyelve a kulturális relativista és partikuláris szemléletű múzeumkoncepció érvényesítésére. 1899-ben, amikor a kiállítást megnyitották, akkor a haida kenu a mennyezetről lógatták le a csarnok központi folyosója fölött. 1908-ban Boas után következő kurátor, Carl Wissler – az amerikai diffuzionizmus elméletének vezető kutatója – a kenu áthelyezte oly módon, hogy a kövekre fektetett kenu különböző az északnyugati partvidékről származó törzseket reprezentáló méretarányos figurákkal rakta tele. (Vö. Coffee 1991: 31–33.)

<sup>27</sup> Boas 1974: 299.

<sup>28</sup> Boas 1907: 921.

<sup>29</sup> Boas 1907: 929.



pező nyersanyag koncentrált formában áll rendelkezésre. A múzeumban végzett antropológiai tudományos munka tehát praktikus szempontokat figyelembe véve a tudomány magas szintű művelésére kínál esélyt, hisz a kutató szinoptikus elemzői perspektívát foglalhat el. A párhuzamosan rendelkezésre álló és több kultúra működését reprezentáló anyag vizsgálata a tudományos munka szempontjából ideális kiinduló helyzet.

A tudományos kutatás színtereként elgondolt múzeum Boas esetében tényleges gyakorlati bizonyítást nyert. Miután 1899-ben teljes professzori állást nyert a Columbia Egyetemen, igyekezett felsőoktatási szakmai tevékenységét részben a múzeumban végezni. Etnológiai kurzusokat szervezett hallgatói számára és előadását a gyűjteményekből vett tárgyakkal demonstrálta, sőt 1902-ben a muzeológusoknak tartott speciális előadásokat.

Boas a múzeumban végzett tudományos munkáját a kulturális antropológia módszertani sajátosságaihoz igazította és lényegében az oktatótevékenységet összekapcsolta a kutatással. Például nyáron a múzeum keretei között szervezett terepmunkára előszeretettel vont be végzett hallgatókat, akik így képezhették magukat, illetve kutatási eredményeiket beépítették a kiállításokba és szakmai publikációkba.

Ennek a sokoldalúan előnyös gyakorlatnak egyik kiemelkedő példája volt Alfred Kroeber karrierje, aki Boas tanítványaként a múzeum és Morris K. Jesup anyagi támogatásával szervezte meg azt a síksági indiánok körében – elsősorban az arapahó kultúra tanulmányozására fókuszáló – végzett kutatását, ami később a doktori értekezésének is fontos részét képezte.<sup>30</sup>

Az 1900-as évek elején Boas múzeumfelfogása olyan tudatosan végiggondolt komplex koncepcióvá fejlődött, amely szükségszerűen vezetett az Amerikai Természettörténeti Múzeum vezetőivel és muzeológus szakembereivel konfrontációhoz, akik egészen más szemlélettel közelítettek az intézmény feladatrendszeréhez. A különbség egész egyszerűen az összetett funkciójú antropológiai múzeum és az egyszerűen az etnográfiai anyag felgyűjtésére, tárolására és kiállítására redukált intézményi koncepciók közötti nézetkülönbségként értékelhető. 1905-ben az egyik nagytekintélyű múzeumvezető (Hermon Carey Bumpus<sup>31</sup>), Jesup jobbkeze egyenesen azt nyilatkozta, hogy a

*„múzeum terepexpedícióinak nem kell tudományos célokat teljesíteni, csupán a kiállítási anyagokban mutatkozó hézagok kitöltésére kell fókuszálni...”*<sup>32</sup>

<sup>30</sup> Jacknis 1988: 89.

<sup>31</sup> Bumpus (1862–1943) biológus, az összehasonlító zoológia korabeli szaktekintélye.

<sup>32</sup> Idézi Jacknis 1988: 89.

Bár Boas eleinte hitt abban, hogy a nézetek harmonizálhatóak, azonban 1904 májusára annyire ellehetetlenültnek érezte helyzetét, hogy benyújtotta lemondását. A múzeum adminisztratív vezetőivel a szakításhoz vezető összeütközés alapvető oka az volt, hogy a modern múzeum működésének összetett funkcionális egészként elgondolt és személyéhez kapcsolt elképzelését a szakemberek többsége a tudomány és az egyetem a múzeum bekebelezésére irányuló kísérleteként értékelte. Ettől függetlenül Boas nézetei a tudománytörténet tanulsága szerint a modern szociokulturális antropológia és a tudományos igényrel elgondolt múzeumkoncepció egyik prototípusaként mindkét terület fejlődésére hatalmas hatást gyakoroltak.

## Felhasznált irodalom

BICZÓ Gábor

2019 *A „Mi” és a „Másik”*. L’Harmattan, Budapest.

BOAS, Franz

1907 Some Principles of Museum Administration. *Science*, Vol. 25. Nr. 650. 921–33.

1974 The Educational Functions of Anthropological Museums. In George W. Stocking (ed.): *Boas Reader*. Chicago–London: The University of Chicago Press. 297–300.

1887 The occurrence of similar inventions in areas widely apart. *Science*, Vol. ns-9, Issue 224. 485–486.

BUETTNER-JANUSCH, John

1957 Boas and Mason: Particularism versus Generalization. *American Anthropologist*, Vol. 59. Nr. 2. 318–324.

COFFEE, Kevin

1991 The Restoration of the Haida Canoe Life Group. *Curator the Museum Journal*, 1991. március, 31–43.

GLASS, Aaron

2017 Drawing on Museums: Early Visual Fieldnotes by Franz Boas and the Indigenous Recuperation of the Archive. *American Anthropologist*. Vol. 120. No. 1. 72–88.

GYÖRGY Péter

2003 *Az eltörölt hely – Múzeum*. Budapest: Magvető

HARTMUT Lutz mit KATHRIN Gollmuß und GREIFSWALDER Studierenden (Hg.)

2007 Abraham Ulrikab im Zoo. *Tagebuch eines Inuk 1880/81*, Wesel

JACKNIS, Ira

1988 Franz Boas and Exhibits. On the Limits of Museum Methods in Athropology. In George Stocking (ed.) *Objects and Others. Essays on Museum and Material Culture.*, Madison: University of Wisconsin Press. 75–88.

KASTEN, Erich – DÜRR, Michael

- 2016 Jochelson and the Jesup North Pacific Expedition: A New Approach in the Ethnography of the Russian Far East. In Kasten, Erich – Dürr, Michael (ed.) *Waldemar Jochelson „The Koryak”* Fürstenberg/Havel: Kulturstiftung Sibirien. 9–34.

KÖPPING, Klaus Peter

- 2005 *Adolf Bastian and the Psychic Unity of Mankind*. Münster. Lit Verlag.

MASON, Otis Tufton

- 1886 Resemblances in Arts Widely Separated. *The American Naturalist*. Vol. 20. Nr. 3. 246–251.

# Kortárs kihívások és múzeumi válaszok

## *Új eszközök és megközelítések a technikatörténeti kutatások felől*

---

ZSIGMOND GÁBOR

### Bevezetés

Technikatörténeti gyűjtemény vagy technikatörténeti tárgye gyűjtes szinte minden múzeumban van. A kifejezetten műszaki témájú múzeumok (közlekedési, bányászati, ipartörténeti stb.) mellett a helytörténeti gyűjtemények, sőt a nagy országos múzeumok többsége is rendelkezik számos technikatörténeti tárgyi emlékekkel. A műszaki emlékek tudományos feldolgozása, kiállítása, vagy a tudásközvetítő, múzeumpedagógiai programkínálatban történő integrálása mégis gyakran hiányzik a múzeumok kínálatából. Érdekes, hogy eközben a mai látogatói igényekre jól reflektáló interaktív, a látogatót a kiállítás tartalmába aktívan bevonó megoldások és módszerek hagyományosan éppen a műszaki gyűjtemények edukációs eszköztárából érkeztek. Ezekkel a gyűjteményekkel és múzeumokkal szemben ugyanis már létrehozásukkor is alapvető elvárás volt a múlt és egyúttal a jelen technikai fejlődésének, találmányainak, innovációnak a megismertetése, bemutatása, a megértés segítése. Ma a gazdasági, ipari és technikai fejlődés felgyorsulásakor ismét felismerhetjük, hogy korunk kihívásaival kapcsolatos tudás hiteles és élményszerű átadásának meghatározó terei a múzeumok. Ebben a gyorsan változó info-kommunikációs térben a múzeumok is új eszközöket kapnak kézhez, amelyek segítik szolgáltatásaik fejlesztését és feladataik hatékonyabb ellátását.

Az emberiség műszaki fejlődésének története elsősorban sokszor idegen, nehezen feldolgozható, a múzeumi munkára felkészítő szakirányú képzésekben alig kap megfelelő hangsúlyt, miközben a mindennapi életünk szerves részét alkotó technikatörténeti emlékek, a múlt innovációi, a feltalálók történetei vagy a hozzájuk kapcsolódó tárgyak – a sikeres tudományos feldolgozást

követően – magukban kínálják a demonstrációs célú és interaktív, kipróbálható (hands-on) edukációs kiállítási és múzeumpedagógiai tartalmak létrehozását. A műszaki innovációk ugyanis könnyen értelmezhetőek az adott kor társadalmi kihívásaira adott sikeres válaszokként. Tanulmányunkban azt mutatjuk be, hogy a műszaki gyűjtemények az innovatív és interaktív szemléltető és oktató tartalmak első fejlesztői voltak a XIX. század múzeumalapításai idején. Rávilágítunk arra is, hogy ezek a kiállítási és edukációs gyakorlatok ma az info-kommunikációs fejlődés eszköztárával hogyan fejleszthetők tovább. Bemutatjuk, hogy napjaink innovációs környezete és a negyedik ipari forradalom<sup>1</sup> milyen feladatokat és lehetőségeket kínál a múzeumoknak, mind a megszűnő hagyományos ipari tevékenységek megőrzése, mind a korunk kihívásait érintő társadalmi párbeszéd terén, mind pedig a múzeumi szolgáltatások – elsősorban a kiállítási és edukációs tartalmak – létrehozásához és fejlesztéséhez használható eszközöket (például info-kommunikációs és smart megoldások) illetően.

Általánosságban kiemeljük még, hogy korunk fejlődésének kérdéseivel való foglalkozás nem a műszaki muzeológia kizárólagos terepe, a műszaki fejlődés kutatása, megértése, kiállítása, bemutatása kapcsán azonban természetesen a műszaki gyűjtemények bő évszázados gyakorlata, és a technikatörténeti kutatások fontossága kiemelendő. A hazai múzeumokban őrzött technikatörténeti gyűjtemények feldolgozásához ráadásul ma alig sikerül megfelelő műszaki muzeológusokat alkalmazni, a műszaki végzettségű szakemberek jellemzően a piaci szektorban találják meg számításaikat, miközben a bölcsészettudományi szakokon – ideértve a muzeológiai képzéseket is – a technikatörténet oktatása, a műszaki muzeológiai gyakorlatok továbbadása alig-alig – ha egyáltalán – szerepel a curriculumban. Ebben a tanulmányban arra is kísérletet teszünk, hogy rávilágítsunk a technikatörténet komplexitására, a műszaki fejlődés kutatásának fontosságára. Az innováció az emberiség egyik csúcsteljesítménye, ami megváltoztatta mindennapi szokásainkat, a távolság leküzdésének módjait, a munkahelyeket és az otthonokat, sőt még az időről és térről alkotott fogalmainkat, vagy az idő és a tér használatát is.<sup>2</sup> A műszaki gyűjteményekkel való foglalkozás, a kutatási és bemutatói módszertanok bővítése és fejlesztése nemcsak annak érdekében

---

<sup>1</sup> Az első ipari forradalom kezdetét a gőzgép XVIII. század végi feltalálásától számítják, a másodikat a tömegtermelés, illetve az első gyártósorok megjelenésétől, vagyis az 1870-es évekre szokás tenni. A harmadik ipari forradalom az automatizálás megjelenésével indult el az 1960-as évek legvégén, majd a digitalizáció és hálózatosodás megjelenésével beszélhetünk egy újabb, negyedik ipari forradalomról, amelynek kezdeti időszakát napjainkban éljük.

<sup>2</sup> Zsigmond 2020: 10.

fontos, hogy a múzeumokban őrzött technikatörténeti emlékeket tudományos és múzeumi szempontok szerint feldolgozzuk, hanem azért is, hogy az emberi fejlődés mozgatórugóit, a technikai újítások társadalmi és gazdasági hatásait, az innováció mindennapi életünkre gyakorolt hatásait közérthetően el tudjuk mesélni a látogatóknak, ezzel is segítve napjaink kihívásainak megértését. Ezekhez segít hozzá a technikatörténeti gyűjtemények megismerése és átfogó kutatása, a műszaki múzeumokban kezdetektől fogva alkalmazott megoldások feltérképezése, korunk műszaki fejlődésének megértése, valamint az újabb és újabb innovatív eszközök múzeumi célú használatának feltérképezése.

## A technikatörténeti, műszaki múzeumok, mint a demonstráció és edukáció klasszikus terei

Eredendően a műszaki múzeumoknak nemcsak a műszaki fejlődés történeti emlékeinek megőrzése volt a célja, hanem kezdettől fogva az is, hogy a bennünket körülvevő technológiai változásokhoz kapcsolódó adaptációs képességek fejlesztésének aktív szereplői legyenek, ami kifejezetten jövőbemutató és társadalmilag fontos cél.

Az első nyilvánosság által látogatható műszaki gyűjtemények kortárs innovációs kiállítások anyagaira építkezve jöttek létre. A híres londoni Science Museum az első, 1851-ben megrendezett londoni világkiállítás nyomán született meg. Az 1873-as bécsi világkiállítás adta a lökést a bécsi Technische Museum für Industrie und Gewerbe megalapításához. Az 1881-es párizsi nemzetközi elektrotechnikai kiállítás kínált inspirációt a müncheni Deutsches Museum létrehozásához. Az 1896-os budapesti városligeti millenniumi kiállítás ösztönözte a magyar Közlekedési Múzeum megalapítását. Az Egyesült Államok első műszaki múzeumainak megnyitását Chicago-ban és Detroitban ugyancsak ipari kiállítások élményei alapozták meg. Ezek a múzeumok az adott korszak innovációit kezdték bemutatni, hangsúlyosan kezelve az edukációs és demonstrációs célú bemutatást, a kortárs jelen tudományos eredményeinek megértését.<sup>3</sup>

A magyar Közlekedési Múzeum első igazgatója, Bánovits Kajetán a múzeum alapításának évében, 1899-ben – ma is érvényes – komplex célokat

---

<sup>3</sup> Ferguson 1965: 30–31.

fogalmazott meg az első hazai műszaki múzeum<sup>4</sup> missziójával és feladataival kapcsolatban:

*„a múzeum továbbfejlesztése okvetlenül szükséges és pedig úgy a multra, mint jelenre és jövőre nézve. A multra szükséges, mert a kép hírsége egyébként hiányos maradna; sürgősen szükség pedig azért, mert minél inkább távolodunk el a multtól, annál nebezebbé válik a még hiányzó tárgyak, vagy legalább azok mintáinak megszerzése. De szükséges a jelenre nézve is mert a haladás teljes mérvé csak úgy ítélhető meg, ha mindazt mit eddig elértünk, a multtal szembeállítatjuk.”*

Szerinte az új múzeum

*„arra szolgál, hogy a nagyközönségben és az iskolai ifjúságban a közlekedési ügy (továbbá a posta és távbeszélő) iránti érdeklődést felkeltse és ezekre, valamint a közlekedési eszközökre (és a posta távirda és távbeszélő berendezésekre) vonatkozó ismereteket szemléltető úton terjessze, a szakoktatást pedig előmozdítsa.”<sup>5</sup>*

A múlt, a jelen és a jövő megértése, a demonstrációs és oktatási célok, a szakképzés támogatása tehát a hazai gyakorlatban is kezdettől fogva jelen van. Ez a szemlélet később tovább is erősödött. Az Oskar von Miller által már 1903 óta szorgalmazott, majd 1925-ben meg is nyitott, müncheni Deutsches Museum volt az első modern műszaki múzeum, ahol már interaktív elemekkel mutattak be egyes működésbe hozható eszközöket, és a kiállításokat tudatosan alakították ki a szórakozás és kíváncsiság felkeltése céljával.<sup>6</sup> Ahogyan von Miller, a múzeum alapítója megfogalmazta, feladatuk az ismeretterjesztés, az oktatás és a szórakoztatás egységének megteremtése volt, azzal a céllal, hogy a történeti fejlődést és a tudományos eredményeket érthetővé tegyék. A legfontosabbnak azt tekintette, hogy a tudomány és a technika történeti fejlődésének bemutatásán túl minél szélesebb társadalmi kör számára befogadhatóvá tegyék a tudományos eredményeket. Miller az ismeretterjesztés, oktatás és múzeumi szórakoztatás kombinációjával egyúttal egy progresszív tudásközvetítői-múzeumpedagógiai koncepciót vázolt fel.<sup>7</sup> A második ipari forradalom idején elindult tömegtermelésnek köszönhetően

---

<sup>4</sup> Vitatható lehet ez a megjelölés annyiban, hogy 1883-ban létrejött egy Technológiai Iparmúzeum, amihez a Magyar Nemzeti Múzeumban 1808 óta őrzött műszaki tárgyak egy része is került, ám ez az intézmény csak a nevében számított műszaki múzeumnak. Az intézményt hamarosan összevonták az Ipartanodával, majd a millennium után tevékenysége átalakult, inkább a jól jövedelmező anyagvizsgálatokkal foglalkozott, múzeumként nem sikerült megszervezni működését.

<sup>5</sup> Molnár 1994: 36.

<sup>6</sup> Ferguson 1965: 41.

<sup>7</sup> Koltai 2011: 21.

a XX. század elejére már számos találmány és technikai eszköz a mindennapi élet szerves részévé vált. Ezek valódi működése azonban a felhasználó emberek többsége számára nem volt érthető. Az új találmányok és eszközök bemutatása, a megértését segítő demonstrációs eszközök használata egyre inkább a műszaki múzeumok alapvető kellékárának részévé vált. Ezek a múzeumok azt is gyorsan felismerték, hogy az élményszerű oktatás rendkívül népszerű a látogatók körében. A Deutsches Museum interaktív kiállítási koncepciója adta az ötletet Julius Rosenwaldnak, hogy elindítsa a chicago-i Museum of Science and Industry megalapítását, amelynek az 1893-as világkiállítás egyik megmaradt épülete adott otthont, és amelynek legfőbb deklarált célja – ha utólagosan szemlélve eleinte jelentős vargabetűkkel is – már a tömegek szórakozva tanítása lett.<sup>8</sup>

Kezdetben az a nézet tűnt általánosnak, hogy az ipari kiállítások az ipar és kereskedelem promóciójáról szólnak, a műszaki múzeumok célja pedig elsősorban az oktatás.<sup>9</sup> Ez utóbbihoz kapcsolódott – lényegében annak részeként – a demonstrációs eszközök használata, majd az interaktivitásra, a kipróbálható, hands-on élményekre építő kiállítások, amelyek vélhetően éppen ezekben a múzeumokban születhettek meg és váltak meghatározóvá a múzeumi interpretációban. Noha a kortárs újítások bemutatása idővel háttérbe szorult, továbbra is fontos maradt az az edukációs szemlélet, miszerint a múlt innovációi inspirálják a jövőről való gondolkodást. Ez napjainkban is újra meghatározó szemléletként ismerhető fel a nemzetközi műszaki muzeológiában, és egyre általánosabban a múzeumi világban.

A bemutatott szemléleten, a demonstrációs, interaktív bemutatási formákon, napjaink és a jövő kérdéseiről való diskurzuson túl ma már egyre több tényező formálja a múzeumi gyakorlatokat. Noha ma is fontos egy kiállítás interaktivitása, ám az információhoz való hozzáférés az online és okostelefonos világban már egyre jobban megoldott, így egyre fontosabbá válik az érdeklődés mobilizálása. A legfrissebb megközelítésben Michael John Gorman, a müncheni Biotopia múzeum alapító vezetője, a Ludwig Maximilian University professzora – az érdeklődés mobilizálása kapcsán – amellet érvel, hogy nem elég a műszaki múzeumok egyébként is jellemzően interaktív kiállításainak fejlesztése az egyre látványosabb interpretáció érdekében, hanem ezeknek a múzeumoknak még inkább holisztikusan kell témaválasztásaikhoz nyúlni, és olyan intenzív diskurzus tereivé válniuk, ahol a tudományos tények bemutatásán túl széles körű párbeszéd alakul ki a tu-

---

<sup>8</sup> Ferguson 1965: 42.

<sup>9</sup> Ferguson 1965: 44.



dósok, művészek, döntéshozók és látogatók között. Ez a megközelítés azt állítja, hogy az interaktivitást már szinte alapvetőnek kell tekinteni, és inkább a részvételiségre kell helyezni a hangsúlyt. Utóbbi esetben az eszközök használata (interakció) helyett a látogatók az élmény megteremtésének részeseivé (participáció) válnak.<sup>10</sup> A participatív múzeum gondolata is még fiatalnak számít, Nina Simon 2010-ben a részvételi muzeológiáról megjelent könyve (Participatory Museum) óta foglalkoztatja egyre inkább a múzeumi élmény megteremtésével foglalkozó szakembereket. Mindeközben egyre általánosabb nézetnek számít, hogy napjaink múzeumaiban már nemcsak a tudományos tények és a tárgyak bemutatása a lényeges, hanem a múzeumoknak olyan közösségi terekké kell válniuk, ahol a kutatók, a tárgyak és a látogatók között dialógus és interakció jön létre, továbbá az emberi aspektusok, társadalmi kérdések egyre inkább a kiállítások fókuszaiba kerülnek.

## Kortárs kihívások és múzeumi válaszok

### A NEGYEDIK IPARI FORRADALOM ÉS A MÚZEUMOK

Ma az ún. negyedik ipari forradalom hajnalán a globalizáció, urbanizáció, digitalizáció, hálózatosodás, a kiber-fizikai rendszerek, az okos megoldások, a big data, az IoT (Internet of Things), a mobilitás átalakulása, a globális innovációs verseny és mindezek társadalmi, gazdasági, környezeti hatásai (például az éghajlatváltozás, energiakérdések, jövedelmi egyenlőtlenségek) az egyének (látogatók) mindennapjaira ható tényezők. Ezek a kérdések a belátható jövőnk fő kérdései, amelyek mindennapi életünkre hatással bírnak. A történelmi ismereteinkből – nem utolsósorban a megőrzött technikatörténeti emlékeknek és kutatásoknak köszönhetően – pontosan tudjuk, hogy minden ipari forradalom jelentős strukturális hatásokkal járt a gazdasági és a társadalmi folyamatok alakulására, sőt az egyének mindennapi életére, szokásaira. Ez minden bizonnyal így fog történni a negyedik ipari forradalom idején is. A múzeumok pedig mint diszkurzív társadalmi terek nem mentesülhetnek ezeknek a múzeumi látogatókat is érintő változásoknak a bemutatásától, szembe kell nézniük a közösségeiket érintő társadalmi kérdésekkel. Napjainkban a múzeum és a társadalom közötti diskurzusban nehéz

---

<sup>10</sup> Gorman 2020: 107–111.

megkerülni olyan témákat, mint a negyedik ipari forradalom, az átalakuló gazdaságok, munkanélküliség, társadalmi problémák, szegénység, migráció, globalizációs kihívások, urbanizáció, környezetszennyezés, vagy akár a járványok.

A múzeumok a múlt emlékeinek és tapasztalatainak kutatása révén a tudás hiteles közvetítő tereiként felelősek és képesek is a társadalom különböző rétegeit elérni. Amint láthattuk, a műszaki gyűjteményekben már megszületésük óta jelen van ez a fajta edukációs cél, amit korán megtámasztottak a bonyolult összefüggéseket érthetőbbé tevő demonstrációs és interaktív elemekkel. Az elmúlt években számos olyan múzeum jött létre, amelyek korunk aktuális kihívásait helyezik középpontba, a múlt és a jelen tudását a jövő kihívásainak megértésére koncentrálják. Ilyen misszióval nyílt meg állami finanszírozásban például a 2021-ben átadott Museum of the Future Dubajban, vagy vállalati finanszírozásban a 2016-ban elkészült koreai Hyundai Motorstudio Goyangban. Nem egyszer valamilyen jelentős világeseményhez kapcsolódó beruházásként születtek meg ilyen intézmények, például a Museum of Tomorrow Rio de Janeiróban a 2016-os olimpiai építkezésekhez kapcsolódóan. Ezek a múzeumok a legkorszerűbb tudományos kérdésekre, a fenntarthatóságra, az űrkutatásra, globális ökoszisztémákra, az urbanizációs kihívásokra fókuszáló tematikával, jövő-orientált szemlélettel ismertetik meg a látogatókat.<sup>11</sup> A technológiai, társadalmi és tudományos kérdések iránti egyre nagyobb látogatói figyelmet már visszaigazolja a látogatottsági statisztikák is. Több nemzetközi mérés összegzése alapján jól látható a történeti és természettudományi múzeumok látogatottságának közel két évtizede tartó emelkedése.<sup>12</sup>

A negyedik ipari forradalom nemcsak felelősségteljes feladatot kínál a múzeumoknak a társadalmi edukáció terén, hanem egyúttal kitűnő lehetőséget is arra, hogy a technikatörténeti kutatások és korunk innovációinak megismerése révén kiállítási témájukat népszerű elemekkel bővítsék. Ezekhez – amint erre később még kitérünk – a gyors technológiai fejlődés nemcsak témát, hanem eszközöket is kínál. Ugyanakkor korunk ipari átalakulásának van egy másik aspektusa is, ami a mai muzeológia számára szintén feladatokat kínál: az ipari örökség menedzsmentje.

A hagyományos iparágakkal rendelkező országokban jelentős változások zajlottak le az elmúlt néhány évtizedben, számos globális gazdasági folyamatnak köszönhetően Európában sorra épült le a nehézipar és más ha-

---

<sup>11</sup> Zsigmond 2022a.

<sup>12</sup> Varga 2017: 94.

gyománys iparágak (pl. bányászat, kohászat, textilipar), az ipari termelés helyszíneit a gazdasági szereplők elkezdték a kevésbé fejlett országokba telepíteni. Magyarország számos pontján is megfigyelhető, hogy megannyi gyárépület, üzemi csarnok, bányaterület zárt be, egy-egy kisebb régió, falvak, városok élete alakult át. A téma igazán releváns az egykori iparvárosokban és olyan korábban jelentősnek számító ipari régiókban, mint Észak-Magyarország, Baranya egy része, vagy éppen Budapest külvárosi területei. Az ipari örökség a kulturális örökség hagyományos elemeihez képest globálisan is fiatal szakterületnek számít, és Magyarországon is még gyerekcipőben jár. Az ipari örökség kutatása, feldolgozása és bemutatása kapcsán érdemes mindekeleltt rögzíteni az alapvető fogalmi kereteket. Egy 2003-ban elfogadott nemzetközi definíció szerint az ipari örökség az ipari kultúra olyan maradványaiból áll, amelyek történelmi, technológiai, társadalmi, építészeti vagy tudományos értéket képviselnek. Ezek a maradványok épületekből, gépekből, műhelyekből, malmokból, gyárakból, bányákból, feldolgozási és finomítási helyszínekből, raktárépületekből, energiatermelési-, átviteli és felhasználási helyekből, a közlekedés valamennyi infrastruktúrájából állnak, továbbá ide kapcsolódnak az iparhoz kapcsolódó társadalmi terek, legyenek azok lakhatási, vallási vagy oktatási helyek.<sup>13</sup> Már a fogalmi meghatározásból is érezhető, hogy a téma nem csupán a műszaki muzeológia számára jelent kihívást és feladatot. Éppen ezért egy ilyen komplex muzeológiai kihíváshoz a kulturális örökség megőrzésének gyakorlatából több módszertani elemet is érdemes megvizsgálni és használni. A gyáripari produktumok megőrzése, restaurálása és kiállítása, vagy az ipari helyszínek védelme, a gyári archívumok műszaki dokumentációinak feldolgozás és digitalizálása a műszaki muzeológia hagyományos feladatai közé sorolhatók. Ugyanakkor már ezek is sokszor komplex szemléletet jelentenek, igényelnek társadalom- vagy gazdaságtörténeti kutatásokat, gondoljunk csak egy-egy hagyományos iparág helyi identitásképző szerepére, például a miskolci, diósgyőri, ózdi nehéziparra, amely nagyjából kétszáz éven át határozta meg ennek a térségnek az arculatát, generációkon át adott megélhetést az itt élőknek. Említhetjük a selmeci diákhagyományokat, a kékfestés hagyományát, vagy a magyar üvegművességet is, amelyek ma már az UNESCO szellemi kulturális örökségi listáján is helyet kaptak.<sup>14</sup> A szellemi kulturális örökség (intangible heritage) gondozásának gyakorlatából pedig érdemes módszertani elemeket átemelni az ipari örökség kutatásához a hagyományok, rítusok, a sajátos szóhasználatok és

---

<sup>13</sup> NTC 2003: 2–3.

<sup>14</sup> SZKÖ 2022.

kifejezések megőrzése és helyes dokumentálása érdekében. Készültek már fontos adatrögzítések például a magyar tengerészek szaknyelvi és szlengki-fejezéseiről, vagy a kocsisipar, kovácmesterség, háziipar regionális szókincséről.<sup>15</sup> Hasonlóan fontosak az antropológiai megközelítések, a munkásélet kutatása, oral history interjúk készítése az identitást érintő kérdések feltérképezéséhez éppúgy, mint például egyes megőrzött tárgyi emlékek működésének megértéséhez vagy későbbi demonstrációs célú működtetéséhez.<sup>16</sup>

Az ipari fejlődés és az ipari örökség tanulmányozása, kutatása és bemutatása rendkívül komplex feladatokat és lehetőségeket kínál korunk muzeológusai számára. A megváltozó, kihaló ipari tevékenységek dokumentálása, az épített és tárgyi emlékek megőrzése, a hagyományok és a szóhasználat rögzítése, a megszűnt iparágakra jellemző munkásélet tanulmányozása, az elmúlt évtizedek és napjaink technológiai fejlődésének társadalmi hatásainak bemutatása, korunk innovációs kihívásainak történeti kontextusban való megismertetése talán a legfontosabb – és minden bizonnyal még csak nem is teljeskörűen felsorolt – új feladatok a muzeológusok számára.

#### A FENNTARTHATÓSÁG DIMENZIÓI ÉS A MÚZEUMOK

Korunk technológiai fejlődésének egyik legégetőbb kihívása a fenntarthatóság. Az Egyesült Nemzetek Szervezete (ENSZ) 1987-ben megjelent Brundtland-jelentése már foglalkozott a fenntarthatóság kérdésével és definiálta, hogy

„a fenntartható fejlődés egy folyamat, illetve szervezési elv, amely kielégíti a jelen szükségleteit anélkül, hogy csökkentené a jövő generációk képességét, hogy kielégítsék saját szükségleteiket.”<sup>17</sup>

Az ENSZ az elmúlt években részletesen kidolgozta a fenntarthatósággal kapcsolatos célokat is – például a minőségi oktatás, fellépés az éghajlatváltozás ellen, felelős fogyasztás és termelés stb. –, amelyeket az ENSZ tagállamai, így Magyarország is elfogadott. A Múzeumok Nemzetközi Tanácsa, az ICOM<sup>18</sup> is napjaink egyik legnagyobb kihívásaként fogalmazta meg a fenntarthatósági

---

<sup>15</sup> Zsigmond 2022: 12–13.

<sup>16</sup> Jászberényi–Zsigmond 2019: 124.

<sup>17</sup> EUR-Lex 2023

<sup>18</sup> International Council of Museums, Múzeumok Nemzetközi Tanácsa. Az 1946-ban alapított ICOM hivatalos kapcsolatban áll az UNESCO-val és konzultatív státusza van az ENSZ Gazdasági és Társadalmi Tanácsában. ICOM-MNB 2023.

célok elérését, és egyúttal rámutatott a világ kulturális és természeti örökségének védelmében meghatározó szerepet betöltő múzeumok jelentőségére és feladataira is.

A fenntarthatósági kihívások korunk valamennyi emberét érintik, a felgyorsult technikai fejlődés és a negyedik ipari forradalom idején pedig lényeges kérdés, hogy milyen innovatív válaszok születnek ezekre a kihívásokra. Az ICOM hangsúlyozza, hogy a múzeumok kiváló helyzetben vannak ahhoz, hogy foglalkozzanak a fenntarthatóság kérdéseivel, hiszen képesek a közösségekkel együttműködve felhívni a közvélemény figyelmét, támogatni kutatásokat, megvalósítani kiállításokat és edukációs programokat.<sup>19</sup> A Múzeumi Világnap már 2020 óta minden évben az ENSZ által kidolgozott 17 fenntarthatósági cél valamelyikéhez kapcsolódik. (2020-ban „Múzeumok az egyenlő esélyekért: sokféleség és inklúzió”, 2021-ben „A múzeumok jövője: felépülés és újratervezés”, 2022-ben a „Múzeumok hatalma” hívószavakkal.) A 2023-as Múzeumi Világnap (május 18.) középpontjában a fenntarthatóság szó került („Múzeumok, fenntarthatóság, jólét”). Nem véletlen, hogy a múzeum hivatalos új definíciójába is bekerült a „fenntarthatóság” szó.<sup>20</sup>

Mindezek mellett a fenntarthatóság a múzeumok mindennapi gyakorlatának is részét képezheti. A fenntarthatóság számos múzeum számára jelent hétköznapi kihívásokat, például a kormányzati, vállalati és egyéni támogatások csökkenése; a demográfiai mutatók változása; az információtechnológia gyors fejlődése; az energetikai piac szerkezetváltozásai mind egyre égetőbb kérdésekké válnak az intézmények számára is. A fenntarthatóság gazdasági, környezeti, társadalmi dimenziói és a kulturális fenntarthatóság kérdései egyszerre vannak jelen a múzeumok életében. Természetesen a műtárgyraktárak klimatikus viszonyainak biztosítása, az állományvédelemmel kapcsolatos kérdések, a pénzügyi fenntarthatóság nehézségei egyenként is súlyos kihívások, jelen írásban leginkább a társadalmi és kulturális fenntarthatóságra fókuszálunk. A társadalmi fenntarthatóság alatt értjük a múzeumok elköteleződését a társadalmi felelősségvállalás irányába a közösségfejlesztések terén. Ugyanennyire fontosak a társadalom valamennyi csoportjának elérésére tett törekvések,

<sup>19</sup> ICOM 2019.

<sup>20</sup> A 2022-ben az ICOM prágai konferenciáján több ezer múzeum, több, mint száz ország hosszú előkészítő nemzetközi munka után fogadott el új múzeum definíciót, amelynek hivatalos magyar fordítását az ICOM Magyar Nemzeti Bizottsága készítette el: „A múzeum a társadalom szolgálatában álló nem profitorientált, állandó intézmény, amely kutatja, gyűjti, megőrzi, értelmezi és kiállítja a tárgyi és szellemi örökséget. A múzeum a nyilvánosság számára nyitott, hozzáférhető és befogadó, elősegíti a sokszínűséget és a fenntarthatóságot. Etikusan, szakszerűen és a közösségek részvételével működik és kommunikál, változatos tapasztalatot nyújtva az oktatás, a szórakozás, a reflektív gondolkodás és a tudásmegosztás terén.” ICOM MNB 2023.

amelyek révén a múzeumok fontos közösségi terekké válnak, továbbá kiemelendő az a szerepvállalás, amit a múzeumok különböző programok és foglalkozások, az érzékenyítés, az edukáció révén vállalnak egy-egy közösség vagy hátrányos helyzetű csoport életében. <sup>21</sup> A kulturális fenntarthatóság pedig azon alapul, hogy a jelen generáció csak olyan mértékben használja a kulturális örökséget, hogy az ne korlátozza a jövő nemzedékeit a hozzáférésben, a megértésben és a megélésben. A múzeumok megőrzik közösségeik örökségét, és képesek biztosítani a kulturális tőke felhalmozódását, átadását és produktív felhasználásának lehetőségét a jövő generációk számára.<sup>22</sup>

A múzeumok a fenntarthatósági kihívásokkal kapcsolatos társadalmi diskurzusoknak nyilvánvaló és hatékony terei, a tudományosan hiteles tartalmak élményszerű és tömegek számára érthető bemutatása révén megbízható ismereteket képesek átadni a társadalom széles rétegei és a jövő generációja számára. A fenntarthatóság kutatási, kiállítási és edukációs programok lehetőségét és feladatát kínálja napjaink múzeumi szakembereinek, egyúttal arra is készíti őket, hogy a mindennapi gyakorlatokban megtalálják a fenntartható eszközöket és megoldásokat a működés támogatásában vagy a szolgáltatások fejlesztésében.

#### IKT ÉS SMART LEHETŐSÉGEK A MÚZEUMI KIÁLLÍTÁSI ÉS EDUKÁCIÓS TARTALMAK FEJLESZTÉSÉBEN

A gyors technológiai fejlődés jelentősen befolyásolja napjaink gazdaságát, ideértve a kulturális turizmust és a múzeumokat is. Mindeközben nem szabad elfelejtenünk, hogy a látogatók igényei és elvárásai is folyamatosan változnak. A turizmusban, a kulturális örökségi helyszínek menedzsmentjében, a múzeumok működésében is megjelentek az info-kommunikációs (IKT) eszközök és ún. smart megoldások.

Az IKT eszközök használatát az elmúlt években a COVID-19 világjárvány is felgyorsította, és gondolkodásra készítette a múzeumok vezetőit. A két és fél éven át tartó világjárvány arra kényszerítette a múzeumi világot, hogy online tartalmakkal próbáljon kapcsolatban maradni közönségével, és gyorsan kellett online tartalomelőállítónak válniuk olyan információ- és kommunikációtechnológiai eszközöket használva – például a látogatókkal való kapcsolattartásban, online kereskedelmi és edukáció tartalmak fejlesztésében.

<sup>21</sup> Ásványi–Fehér–Jászberényi 2022: 203–204.

<sup>22</sup> Fehér 2023.

tésével, virtuális kiállítások létrehozásával –, amelyeket korábban egyáltalán nem, vagy csak kevésbé alkalmaztak.<sup>23</sup> Online konferenciák, webinárok, virtuális múzeumi séták, aktív közösségi médiakampányok készültek. Az IKT eszközök intenzívebb használatával és az ebből fakadó új tudásközvetítő, tudásmegosztó módszerek alkalmazásával még nem tudjuk pontosan hogyan változnak meg az örökség bemutatásának, megértésének, befogadásának módjai, ugyanakkor ezek az eszközök egyre inkább megjelennek a modern múzeumi környezetben, és a múzeumi beruházások, fejlesztések kapcsán is egyre többet hallhattunk róluk.

Az új muzeológia a gyűjteményről már a gyűjteménnyel való kapcsolatra helyezi a múzeumi élmény fókuszát, a digitális technológiák pedig lehetővé teszik ennek a kapcsolatnak a megvalósítását a fizikai mellett a virtuális térben is. Ilyen értelemben ezek a technológiák a múzeumokat egyfajta hibrid terekké képesek formálni, számos lehetőséget nyitva ki a tudásmegosztás, a látogatókkal való kapcsolattartás, a szolgáltatások fejlesztése terén. Vélhetően a jövőben a digitális és a hagyományos térben zajló élmények egyfajta keveréke lesz majd a múzeumok komplex kínálata. Ezek az eszközök a múzeumi élmény fázisait is közelebb hozhatják egymáshoz, a múzeumlátogatás élménye ugyanis nem szűkíthető le csupán a látogatás alatti időszakra, hiszen a múzeum és a látogató közötti kapcsolat már a látogató megérkezése előtt elkezdődik, és jóval a látogatás után is folytatódik.<sup>24</sup>

Amikor már éttermi asztalfoglalásokat, különféle szolgáltatásokat, akár kormányzati ügyintézéseket is lehet az online térben intézni, a múzeumok szolgáltatásai (pl. jegyvásárlás, kifejezetten a turisták szóló angol nyelvű tartalmak, kommunikációs platformok) alig érhetőek el online.<sup>25</sup> A legnagyobb közösségi médiafelületek, illetve kommunikációs csatornák (Facebook, Instagram, LinkedIn, Pinterest, Reddit, Snapchat, TikTok, Tumblr, Twitter, WeChat, YouTube) közül a múzeumok még mindig jellemzően csak keveset használnak.<sup>26</sup> Ezzel együtt is a közösségi média a látogatókkal való digitális dialógus egyre szervezettebb részévé vált napjainkra. Ezek a felületek, vagy az üzenetküldő alkalmazások (például Messenger, WhatsApp, chatbotok) segítik a látogatót a múzeumlátogatás megtervezésében, a gyors tájékozódásban, de abban is, hogy elmondják véleményüket, tapasztalataikat megosszák másokkal

---

<sup>23</sup> Zsigmond 2022a.

<sup>24</sup> Fehér 2022.

<sup>25</sup> Naramski 2020: 22.

<sup>26</sup> Naramski 2020: 19.

és értékeljék a kapott szolgáltatásokat. Az elégedettség jól látható növelésével pedig nagy valószínűséggel a visszatérő látogatók száma is emelkedni fog.

A webalapú technológiák elsősorban az online oktatási, múzeumpedagógiai és konferenciaszervezési lehetőségeket nyitják ki a múzeumok számára. Legfontosabb előnyük talán az, hogy jelentősen mérséklik a térbeli-időbeli hozzáférési korlátokat, és – ahogyan a pandémiás helyzet bemutatta – növelik a múzeumi tartalmakhoz való hozzáférhetőséget akár térbeli vagy időbeli akadályok fennállása alatt.

A smart múzeumi élmény kapcsán leginkább olyan megoldásokról lehet beszélni, ahol intézményi célokra gyűjtenek adatokat a látogatókról, elősegítve a látogatói élmény fokozását és a látogatókkal való kapcsolattartást. A múzeumi élmény napjainkban egyre több formában és egyre több platformon – a kiállításokban, a múzeumi terekben és a múzeumok online tereiben is – interaktívabbá válik, nagyobb teret kap a látogatókkal való párbeszéd. Ezt az információáramlást, vagy adatáramlást kell megragadni, hogy minél pontosabban ismerjük meg a látogatók elvárásait, igényeit, hogy tovább tudjuk fejleszteni szolgáltatásainkat. A látogatói attitűd részleteinek megismerése abban is segíthet, hogy lappangó igényeket is feltárjunk, sőt újakat is keltsünk. A múzeumoknak törekedniük kell arra, hogy kiterjesszék eléréseiket, és tudatosabban gyűjtsenek adatokat, továbbá elemezzék és hasznosítsák is azokat. Az adatokat és információkat ugyanis gyakran nem tárolják, pedig az adatok gyűjtése, feldolgozása és hasznosítása, adatbázisok építése és elemzése segít hozzá a látogatói élmény fokozásához, a szolgáltatás fejlesztéséhez, a közönségszervezés megerősítéséhez. Az IKT eszközök például visszajelzést adhatnak a látogatói viselkedésről, a leggyakrabban megtekintett kiállítási tárgyakról, a legkevésbé bejárt kiállítási terekről, akár a látogatók fizikai reakcióiról (például RFID, vagy IoT eszközök segítségével). Ez a múzeum dolgozói számára is hasznos, ugyanis következtethetők az egyes kiállítások hiányosságai, hibái is, így célzottabban tudnak korrigálni. Az ilyen adatokat a meglévő tárlatok átalakításánál, és új kiállítások tervezésénél egyaránt hasznosítani lehet.

Sok múzeum még alig nyitott a kiállítási és múzeumpedagógiai, illetve tudásközvetítést célzó programjainak technológiai támogatására, de már ma is vannak jó gyakorlatok. Gondoljunk csak az audio-guide-ot használó tárlatvezetésekre, néhány nagyobb múzeum saját mobil applikációs fejlesztéseire, vagy a néhol már elérhető online jegyértékesítésre. A látogatói élmény fokozására a kiterjesztett valóság (augmented reality, AR), vagy a virtuális valóság (virtual reality, VR) technológiákat is több kiállításban láthattunk már. Az



interaktív megoldások, az immerzív környezet, a szórakozva tanulás, a virtuális tartalmakkal kiegészített élmények nagyobb benyomást gyakorolnak a látogatókra, mélyebb bevonódásra motiválnak, újszerű élményeket kínálnak, segítik a kiállítási tartalom megértését és befogadását, valamint a fiatalabb korosztályok megszólítását. Ezek az eszközök és megoldások segítik a múzeumokat abban, hogy ne csupán a tudás bemutatására, hanem a látogató bevonására is hatékonyabban tudjanak koncentrálni. Nagyobb hatást lehet ugyanis elérni, ha a látogatókat aktívan bevonják a kiállításlátogatás során, mintha csak szemlélődnek.<sup>27</sup> A korszerű IKT-eszközökkel a kiállítási élmény egyre inkább személyesebbé, közvetlenebbé válhat, a kiállításhoz kapcsolódó tartalmak és szolgáltatások pedig célzottabban fejleszthetőek, a látogatói elégedettség növelhető és javítható a visszatérő látogatás esélye is.

Csupán egy rövid gondolat erejéig megjegyezzük, hogy ezek az eszközök, amelyeket a múzeumok ma már használhatnak, a műszaki múzeumok gyakorlatában idővel éppen úgy gyűjteményi tárgyakká is válhatnak, mint ahogyan például az első ipari forradalom gőzgépei, a második tömegtermékei, vagy a harmadik automata gépsorainak produktumai.

A múzeumok előtti kihívások és globális trendek egyre komplexebb feladatokat várnak el a múzeumoktól, idővel pedig egyre inkább előtérbe hozzák a fenntartható, smart, információ- és kommunikációtechnológiai megoldások megjelenését a múzeumi világban is. Ezek a megoldások kulcsnézőkké válhatnak abban, hogy a múzeumok hatékonyan reagáljanak a körülöttük zajló változásokra, a látogatók igényei és elvárásai mentén aktívan fejlessék szolgáltatásaikat, kiállításait, programjaikat, ezáltal növeljék látogatóik számát és bevételeiket is.

## Összegzés

A műszaki eredmények kutatása, a kutatási eredményekre építkező tudás élményközpontú közvetítése elősegítheti a társadalom innovációs kihívásokkal kapcsolatos bizonytalanságainak leküzdését, a szükséges kritikai gondolkodás fejlődését, a mindennapjainkat körülvevő technológiai újítások komplexitásának megértését. Az első műszaki múzeumok ennek szellemében születtek meg, a műszaki muzeológia eszköztárában pedig a korai kezdetek óta jelen van az oktatás, a tudományos újítások és technikai eszközök de-

---

<sup>27</sup> Fehér 2022.

monstrációs bemutatása, az interaktív kiállítás gyakorlata, a kipróbálható, hands-on élményekre épülő tudásközvetítés. Napjaink gyors technikai fejlődése újra rámutat ezeknek a múzeumi gyakorlatoknak a jelentőségére.

A negyedik ipari forradalom és a fenntarthatósági kihívások rávilágítanak a múzeumok társadalmi feladatainak fontosságára, az elhaló ipari tevékenységekkel kapcsolatos örökségmenedzsmenttől a napjainkban felgyorsult technológiai változások komplexitását és hatásait bemutató társadalmi párbeszédén át a múzeumi szolgáltatások fejlesztését segítő újabban megjelent eszközök használatáig. A korszerű IKT és smart megoldások számos lehetőséget kínálnak a látogatókkal való kapcsolattartás, elköteleződés, új kiállítási élmények és tudásközvetítéshez kapcsolódó programok fejlesztésében, személyesebbé és térben-időben hozzáférhetőbbé tudják tenni a múzeumi tartalmakat. Mindez azonban nem csak lehetőséget, hanem feladatot is jelent napjaink múzeumi szakemberei számára.

## Felhasznált szakirodalom

- ÁSVÁNYI Katalin – FEHÉR Zsuzsanna – JÁSZBERÉNYI Melinda  
2022 Fenntartható múzeumok – a múzeumok szerepvállalásának jövője. In Ercsey Ida (szerk.): *Marketing a digitálizáció korában*. Győr: Széchenyi István Egyetem. 201–213.
- EUR-Lex  
2023 *Fenntartható fejlődés*. Európai Unió Kiadóhivatala. [https://eur-lex.europa.eu/summary/glossary/sustainable\\_development.html?locale=hu](https://eur-lex.europa.eu/summary/glossary/sustainable_development.html?locale=hu) (letöltve: 2023. január 5.)
- FEHÉR Zsuzsanna  
2022 Smart élmények a kulturális turizmusban. In Kökény László – Miskolczi Márk (szerk.): *Smart turizmus*. Budapest: Akadémiai Kiadó <https://mersz.hu/kiadvany/946/info/> (letöltve: 2022. december 28.)
- FEHÉR Zsuzsanna  
2023 Múzeumok a fenntarthatóság keresztmetszetében. *Magyar Tudomány* 1. [https://mersz.hu/hivatkozas/matud202301\\_f83998/#matud202301\\_f83998](https://mersz.hu/hivatkozas/matud202301_f83998/#matud202301_f83998) (letöltve: 2023. január 5.)
- FERGUSON, S. Eugene  
1965 Technical Museums and International Exhibitions. *Museums of Technology* 6/1. The Johns Hopkins University Press. 30–46.
- GORMAN, Michael John  
2020 *Idea Colliders*. The Future of Science Museums. Massachusetts, London: The MIT Press, Cambridge

- ICOM  
2019 *Resolutions Adopted by ICOM'S 34th General Assembly*. Resolution No.1. On Sustainability and the Adoption of Agenda 2030, Transforming our World. Kyoto–Paris: ICOM. [https://icom.museum/wp-content/uploads/2019/09/Resolutions\\_2019\\_EN.pdf](https://icom.museum/wp-content/uploads/2019/09/Resolutions_2019_EN.pdf) (letöltve: 2023. január 8.)
- ICOM MNB  
2023 ICOM Magyar Nemzeti Bizottság honlapja. <https://icomhungary.hu/-hu/mi-az-icom> (letöltve: 2023. január 8.)
- JÁSZBERÉNYI Melinda – ZSIGMOND Gábor  
2019 Az ipari örökség turisztikai hasznosítása. In Kátay Ákos – Michalkó Gábor – Rátz Tamara (szerk.): *Turizmus 3.0* Orosháza–Budapest: Kodolányi János Egyetem–MTA CSFK Földrajztudományi Intézet–Magyar Földrajzi Társaság
- KOLTAI Zsuzsa  
2011 *A múzeumi kultúraközvetítés változó világa*. A múzeumi kultúraközvetítés pedagógiai és andragógiai szempontú vizsgálata. Veszprém: Iskolakultúra
- NARAMSKI, Mateusz  
2020 The Application of ICT and Smart Technologies in Polish Museums – Towards Smart Tourism. In Szromek, R. Adam (szerk.): *Sustainable Business Models in Tourism*. Basel: MDPI 85–107.
- NTC  
2003 *The Nizhny Tagil Charter for the Industrial Heritage*. Nizhny Tagil: TICCIH <https://ticcih.org/about/charter/> (letöltve: 2022. december 29.)
- SIMON, Nina  
2010 *The Participatory Museum*. Santa Cruz: Museum 2.0. <http://www.participatorymuseum.org/read/> (letöltve: 2022. december 11.)
- SZKŐ  
2022 *Nemzeti jegyzék elemei*. Szabadtéri Néprajzi Múzeum Szellemi Kulturális Örökség Igazgatóság. [http://szellemikulturalisorokseg.hu/index.php?-name=f24\\_nemzeti\\_jegyzek\\_elemei](http://szellemikulturalisorokseg.hu/index.php?-name=f24_nemzeti_jegyzek_elemei) (letöltve: 2022. december 30.)
- ZSIGMOND Gábor  
2020 Közlekedés térben és időben. *Városi Közlekedés* LVI. 2. 7–12. Budapest: Közlekedéstudományi Egyesület  
2022a A jövő múzeumai. Fenntarthatósági, smart és IKT kérdések a múzeumi világban. In Kökény László – Miskolczi Márk (szerk.): *Smart turizmus* Budapest: Akadémiai Kiadó [https://mersz.hu/hivatkozas/m946st\\_39](https://mersz.hu/hivatkozas/m946st_39) (letöltve: 2023. január 4.)  
2022b Ipari örökség és az Északi. In Uhl Gabriella (szerk.): *Volt egyszer egy Északi... a történet folytatódik*. Budapest: Magyar Műszaki és Közlekedési Múzeum 7–24.
- VARGA Benedek  
2017 A Magyar Nemzeti Múzeum, mint szellemi alkotás. In Sári Zsolt (szerk.): *Múzeum–Projekt–Fejlesztés. Írások Cseri Miklós tiszteletére*. Szentendre: Szabadtéri Néprajzi Múzeum. 87–100.

# Múzeum és építészet

---

Kavecsánszki Máté  
Kavecsánszki Gyula



## Az épített muzeális örökség oktatásának módszertana a néprajzi képzésben

---

KAVECSÁNSZKI MÁTÉ

### Bevezetés

A népi építészet kutatása a Kárpát-medencében több mint egy évszázadra tekint vissza, így önmagában is több tudománytörténeti korszakra osztható a története. A 19. századi kezdeti érdeklődés középpontjában a magyar ház eredetének kérdése állt, amely vita végső soron lendületbe hozta az egész tudományterületet és kialakította két fő területét: az időbeli periodizációt és a térbeli tipológiát. E két terület, a házfejlődés kérdése (történeti kérdések), illetve a táji változatok (az építészeti kultúra táji tagolódása) kutatása évtizedekig kijelölte a népi építészeti kutatások fő tematikáit, majd végül szintézis-szerű összefoglalásokhoz vezetett a 20. század utolsó harmadában.<sup>1</sup> Ez a mára már klasszikusnak számító megközelítés, amely természetesen magában rejtette a fokozatosan szélesedő társadalom- és életmódtörténeti kontextusok vizsgálatát is – a néprajzi oktatás hagyományos tematikai egységévé vált mind a felsőoktatásban, mind pedig a néprajzi műveltséget közvetítő köznevelési tantárgyi struktúrában. A népi építészet tárgykörének hagyományos tematizálása (építőanyagok és szerkezetek, az építmények fajtái; a népi építészet esztétikája; a magyar népi építészet táji tagolódása; a népi építészet történetének korszakai; a lakáskultúra; esetleg a népi építészeti emlékek védelme) nemcsak a témakörben született összefoglaló munkák felépítésére volt jellemző,<sup>2</sup> hanem hasonló módon jelent meg a felsőoktatási néprajzi képzések kurzus- tematikái-

---

<sup>1</sup> Részletesen lásd Dám 2000: 69–82.

<sup>2</sup> Lásd például a *Magyar Néprajz* VIII. kötetének fejezeteit.

ban is,<sup>3</sup> sőt az általános- és középiskolai hon- és népismereti, néprajzi tankönyvekben is.<sup>4</sup>

Főként az ezredforduló utáni két évtizedben a klasszikus népi építészeti kutatások megújulása, átalakulása, új szempontú vizsgálata nemcsak a szaktudományi kutatások tematikáját alakította át és helyezte szélesebb társadalomtudományi perspektívába, hanem lehetővé tette hogy a felsőoktatási képzések népi építészeti kurzusaiban is megtörténhessen a hangsúlyok áthelyezése. Ez azonban sok esetben inkább elmaradt. Legutóbb a néprajztudomány jelenével és jövőjével kapcsolatos, 2018-tól kezdődő, szinte az egész szakmát megmozgató számvetés kapcsán merült fel annak a kérdése, hogy miként lehet a kanonikus, klasszikus néprajzi oktatási kánont átalakítani, megreformálni.<sup>5</sup> Különösen indokolt lehet ez a népi építészet felsőoktatási ismeretanyagának esetében is. A társadalomtörténeti értelemben kibővített népfelfogás eredményeként ugyanis mára már nemcsak a klasszikus jobbágyparaszti értelmezéstől kell a nem paraszti rurális társadalom építkezéskultúrájának jellegzetességei felé közelíteni, hanem ettől is tovább lépve a közelmúlt és a jelen vidéki (községi és városi!) építészetét, lakáskultúráját kell górcső alá venni. A társadalomtörténeti, térbeli és időbeli expanzió pedig tematikai bővülést is kell, hogy eredményezzen. Ebben a tanulmányban ennek egy lehetséges útját vázolom fel a debreceni néprajzi képzés keretei között.

## Táj és idő klasszikus megközelítése a népi építészet oktatásában: A morfológiai szemlélet

A 19. század végén intézményesülő néprajztudomány kezdettől kiemelt figyelmet szentelt a Kárpát-medence hagyományos (népi) építészetének vizsgálatának. A népi épületek iránti érdeklődés hamar, a nyugat-európaival szinte azonos időben jelentkezett, ezt bizonyítja az országos kiállítás népi lakóépületeket tartalmazó egysége, vagy még inkább a millenniumi néprajzi falu felépítése. Mindkettő, de főleg utóbbi jelentős szerepet játszott a szakszerű, tuda-

<sup>3</sup> Lásd például a Debreceni Egyetem Néprajzi Tanszékén 1992 óta tankönyvként szolgáló kötetet: Dám 1992.

<sup>4</sup> Lásd például Ágh 1999: 21–76. E helyen nem térek ki a népi építészeti tartalmak nem néprajzi képzésben történő megjelenésére, így például a műemlékvédelmi szakmérnök, a műemlékvédelmi szaktanácsadó, a turizmus-vendéglátás szakok stb. esetében.

<sup>5</sup> Lásd többek között Landgraf 2020: 473–478. A jelenlegi magyarországi néprajzi oktatás helyzetéről átfogóan lásd a *Számvetés és tervezés. A néprajztudomány helyzete és jövője a 21. században* c. kötet vonatkozó tanulmányait: Cseh–Mészáros–Borsos (szerk.): 2020: 473–620.

mányos néprajzi és építészeti kutatások megkezdésében, jóllehet egyik sem eredményezte az intézményesített népi műemlékvédelem megindulását.<sup>6</sup>

A 19. század végén a recens anyag alapvetően a szoba+konyha+kamra/szoba alaprajzi képlet általános elterjedtségét mutatta a magyar népi kultúrában, amely alaptípus azonban mind az elrendezést, mind a helyiségek funkcióját tekintve számos helyi variációban fordult elő.<sup>7</sup> A meginduló néprajzi érdeklődés azonban nem a kortárs típusokra irányult, hanem a tudomány akkori céljaiból és motivációiból következően az archaizmusokat, az ősi megoldásokat kereste, így a népi építészeti kutatása szinte azonnal – megfelelő mennyiségű és összehasonlításra alkalmas anyag nélkül – a magyar ház genezisére koncentrált és egyrészt időben a lehető legtávolabbi, másrészt a sajátosan csak magyar őstípust kereste, ennek a kritériumnak pedig nem felelt meg a háromszobás parasztház. A minél ősből keresése azonban a népi kultúra táji változatainak felfedezését eredményezte.<sup>8</sup> Nem tagadható azonban, hogy a kultúra táji tagolódását már korábban is érzékelték, hiszen például Bél Mátyás a 18. század első harmadában felfigyelt a falusi építészetben megmutatkozó eltérésekre, sőt nem is nagytáji, hanem inkább kistáji szinten.<sup>9</sup> Valójában már a 19. században világossá vált – jóllehet elméleti kidolgozottság még nem figyelhető meg –, hogy egyetlen kulturális jelenség eredete sem értelmezhető a térbeliség figyelembe vétele nélkül.<sup>10</sup> Jellemző, hogy a magyar kultúra tagolására a máig is legszélesebb körökben használt négy nagytáj elkülönítése már Csaplovics Jánosnál megtörtént 1822-ben.<sup>11</sup> De ha csak Szeder Fábán három évvel korábbi munkáját említjük, egyértelmű, hogy mennyire világosan látta a tudós a táji különbségek rögzítésének fontosságát. Eltekintve e helyen attól az egyébként semmiképpen sem lényegtelen kérdéstől, hogy a 19. századi multinacionális magyar állam tudósai miképpen értelmezték a „magyar”, illetve a „nemzet” kifejezéseket,<sup>12</sup> meg kell állapítani, hogy Szeder Fábán palócokról szóló dolgozata már számos olyan – reprezentatív módon megnyilvánuló – jelenséget tárgyal, amelyek később az egyes nagy- és kistájak elkülönítésénél lényeges szerepet kapnak (például szokások, viselet, lakás,

<sup>6</sup> Vö. Cseri 2009c: 165.

<sup>7</sup> Zentai 1997: 139.

<sup>8</sup> Vö. Viga 2008: 7.

<sup>9</sup> Balassa M. 1997: 266. Bél Mátyás az általa leírt lakóházak alaprajzára is kitért. Vö. Vajkai 1948: 12; Dám 1992: 238.

<sup>10</sup> Borsos 2011: 21.

<sup>11</sup> Csaplovics dunamelléki, tiszamelléki, palóc és székely nagytájokról beszél, ezek az elnevezések a későbbiekben ugyan változtak, illetve ötödik nagytájként jelent meg Moldova, az alap gondolat azonban nem sokban változott. Vö. Borsos 2011: 22.

<sup>12</sup> Vö. Keményfi 2006: 584.



építkezés).<sup>13</sup> Csaplovics fentebb idézett munkája szintén kitért az építkezés kérdéssére, sőt felfigyelt a magyar, a német és szláv ház különbözőségeire, illetve a tüzelőberendezés jelentőségére is.<sup>14</sup> A magyar népi kultúra heterogenitásának felismerése<sup>15</sup> eredményezte a 19. század második felében meginduló táj kutatásokat, ugyanakkor érdemes felfigyelni rá, hogy a népi építészet esetében a táj kutatás célja is alapvetően az ősi formák megtalálása lett. A magyar lakóház kutatásnak programja innentől kezdve két szálon futott, egyrészt az eredetet vizsgálva, másrészt a táji típusokat pontosítva. A két kutatási irány – az időbeli periodizáció és a térbeli tagolás – a 20. század második felétől közelített egymáshoz és a nyolcvanas évektől kezdődött meg az eredmények szintézisbe hozása.

A 19. század utolsó harmadában még az eredet kérdése állt az első helyen. E téren Huszka József, Jankó János és Herman Ottó véleményét, vitáját kell megemlíteni. A korszak gondolkodói az evolucionizmus jegyében alkották meg elméleteiket. Az építészetre vonatkozóan ez annyit jelent, hogy a ház fejlődése, mintegy élő organizmusként az egyszerűbbtől (egyszerűség) a bonyolultabb (többszátú) formák (alaprész) felé halad. Éppen ez okozta a fentebb már részben említett helyzetet, ami a háromszátú parasztházak vizsgálatával kapcsolatos érdektelenséget eredményezte. Nyilvánvaló volt a kérdéssel foglalkozó első kutatók számára, hogy egyszerűbb alaprajzi formákat kell keresni, lehetőség szerint egyszátú házakat. Ez azért volt nagyon nehéz, mert a 14. századtól fokozatosan többszátúvá váló házkultúránk csak elvétve őrizte a 19. századi recens anyagban az egyszerűség emlékét: ez jobbára csak a Délnyugat-Dunántúlon, például a somogyi (szennai) lakosok esetében volt így.<sup>16</sup>

Herman Ottó jellegzetesen evolucionista felfogást képviselt, főképp Bastian gondolatai álltak hozzá közel. A korabeli német házkutatás evolucionista szemlélete közvetlenül is hatott a témával foglalkozó magyar tudósok gondolkodására.<sup>17</sup> Herman a kérdéshez a pásztorkodás vizsgálatával került közel, tőle származik a pásztorepítmények első leírása. Ennek során jutott arra a gondolatra, hogy a magyar lakóház a pásztorkodás ősi építményeiből eredeztethető. *A magyarság háza* c. munkájában (1899) a magyar ház eredetét két őstípusra vezette vissza:

---

<sup>13</sup> Vö. Kósa 2001: 48.

<sup>14</sup> Dám 1992: 238.

<sup>15</sup> Vö. Keményfi 2004: 256–257.

<sup>16</sup> Gönyey Sándor kutatásait idézi Zentai 1997: 140–142.

<sup>17</sup> Dám 1992: 239.

(1.) a kiskunsági cserény, amelynek sátornak nevezett része tetővel ellátott lakrész, illetve amely előtt tűzhely található. Herman szerint a cserény különböző morfológiája valójában a házfejlődés egy-egy szakaszát jelenti, amely végül a fedeles kunyhó kialakulásában csúcsosodott ki és ez vált a magyar lakóház ősvévé.

(2.) A kontyos kunyhót szintén a magyar ház őstípusának tekintette, ami szerinte genetikus kapcsolatban áll a finn kota típusú kunyhóval.<sup>18</sup> Olyan négyszögletes alaprajzú építményről van szó, amely a fejlődés során nyeregtejtős kunyhóvá, végül putrivá alakult. Ennek földfelszínre kerülésével pedig végső soron az egysejtű parasztház fejlődött ki, ami a későbbi századokban tovább osztódott.<sup>19</sup> Az igen tetszetős elmélet azonban nélkülözte a recens példákat és jól hangzó, de alapvetően téves következtetéseken alapult. Még kevésbé volt sikeres Huszka József törekvése a székely ház keleti eredetének bizonygatására.<sup>20</sup>

Jankó János szintén evolucionista gondolkodó volt, de Hermannal ellentétben a Ratzel-féle migrációs elmélet híve volt.<sup>21</sup> A lakóház fejlődésével kapcsolatos gondolatait a millenniumi néprajzi falu létesítéséhez beküldött megyék által kiválasztott lakóházak vizsgálatával, illetve saját terepkutatási eredményeinek felhasználásával alakította ki. Gyakorlatilag ekkor kellett szembeülnie Jankónak a táji változatok sokszínűségével, nem kis problémát okozott számára az adott tájra jellemző reprezentatív típus kiválasztása. Jankó később a magyar házat – a székely kivételével – a felnémet háztípus legfejletlenebb formájaként értelmezte - tévesen, de a hibás gondolat annak tudható be, hogy a megyék tipológiailag nem hiteles házakat küldtek Jankónak.<sup>22</sup> Jankó a részben már Huszknál is megjelenő összehasonlító módszert alkalmazta, amelynek alapja nála az alaprajzi elrendezés, minthogy szerinte ez a ház legtartósabb, legnehezebben megváltozó sajátossága. Jellegetesen evolucionista gondolata szerint a más-más alaprajzú lakóházak más és más etnikumtól eredeztethetőek. Jankó János szinte felfoghatatlan munkabírása lendületbe hozta az egész magyar házkutatást és példaként szolgált a további vizsgálatokhoz.

A magyar lakóház kutatásának következő korszaka és nemzedéke már a pozitívizmushoz kapcsolódik. A Bátky Zsigmond, Györffy István és Viski Károly által fémjelzett pozitivisták korszak hatalmas anyagfeltárást végzett, ráadásul a pozitivisták kor általános elméleti telenségével ellentétben a házkuta-

<sup>18</sup> Vö. K. Csilléry 1982: 10.

<sup>19</sup> Dám 1992: 239.

<sup>20</sup> Vajkai 1948: 14; Balassa M. 1999: 5.

<sup>21</sup> Kósa 2001: 101–102.

<sup>22</sup> Vö. Kósa 2001: 102, 108; lásd még Vajkai 1948: 15.

tásban komoly új eredményezett születtek, ami főként Bátkynak volt köszönhető.<sup>23</sup> Ugyanakkor itt fontos azt a szemléletbeli változást is megemlíteni, aminek következtében a vizsgálat tárgya már nemcsak maga a lakóház, hanem a gazdasági-gazdálkodási viszonyok, sőt az életmód lett, felismerve, hogy ezek is alapvetően határozzák meg az építkezés jellegét. E téren kiemelkedőek például Györffy István vizsgálatai, aki a gazdálkodás és a település szoros összefüggését hangsúlyozta. Györffy az alföldi pásztorépítmények vizsgálata mellett behatóan foglalkozott a nagykunsági és a dél-bihari települések népi építészetével is, miközben a lakóházat gazdálkodási és települési keretben helyezte el, amivel inkább a településnéprajz meghonosításában vált úttörővé.<sup>24</sup> Györffy kutatásai alapvetően azt a tájleíró irányt erősítették, amelynek máig példaértékű hagyományát Jankó János teremtette meg. Kétségtelen, hogy ezzel a megközelítéssel a népi építészeti kultúra kutatásának másik iránya, a táji tagolódás vizsgálata kapott nagy lendületet. A századfordulótól kezdődően ez főképp olyan jelenségek vizsgálatát eredményezte, amelyek az egyes tájakat megkülönböztette, elválasztotta egymástól. A táji eltérések kimutatása a nyelvjárás, a viselet, a díszítőművészet, a népzene és néptánc, illetve az építkezés esetében volt a legkönnyebben megragadható.<sup>25</sup> A táji tagolódás felvázolása azonban fokozott tipologizálást követelt meg, ami a pozitívista korszak hatalmas adatmennyiségére alapozva kezdődhetett meg. Jellemző, hogy Bátky és Viski is elkészítette a maga táji beosztását,<sup>26</sup> a házkultúra tagolódását tekintve azonban Bátky munkássága vált meghatározóvá.

Bátky tudományos szemléletéről sokat elárul az *Útmutató* Bevezetése, amelyben a bastiani gondolatot követve az emberiség szellemi és testi egysége mellett tesz hitet, ugyanakkor Ratzel nyomán a fokozati különbségeket és a kultúra meghatározott „kisugárzó pontokból” való szétterjedését hangsúlyozza, kiemelve, hogy az nincs népekhez kötve. A kultúra fokozatainak megértéséhez pedig a kultúra egyes jelenségeinek kiterjedt, művelődéstörténeti vizsgálatára van szükség.<sup>27</sup> Bátky a házkutatás feladatát Jankótól örökölte meg, rendkívül kiterjedt elméleti ismereteivel – különösen a korabeli német házkutatás eredményeinek interpretálásával<sup>28</sup> – nemzetközi színvonalra emelte azt,

---

<sup>23</sup> Vö. Kósa 2001: 70.

<sup>24</sup> Vö. Kocsis 2011: 308; lásd Györffy 1943: 119–160, 161–224.

<sup>25</sup> Borsos 2011: 23.

<sup>26</sup> Viski Károly *A magyarság néprajza* Tájékoztató fejezetében Dunántúl, Alföld, Felföld, Erdély, Moldva és Bukovina egységekkel számol. Lásd Viski 1941: 25–26.

<sup>27</sup> Bátky [1992]: 5. Vö. Kósa 2001: 120–124.

<sup>28</sup> A német házkutatás korabeli eredményeihez vö. Vajkai 1948: 9–10.

jóllehet a terepkutatások hiánya olykor tévútra vezette.<sup>29</sup> Vizsgálatai eredményeként a magyar ház eredetét európai összefüggésben tudta értelmezni, rendkívüli logikai képességével olyan tipológiát tudott alkotni, sokszor konkrét bizonyítékok hiányában, amely főbb vonalaiban máig helyállónak bizonyult és inkább csak pontosították, kiegészítették a későbbi kutatások, nem pedig megcáfolták. Bátky kutatásai alapvetően ismét csak a ház eredetét célozták, de ezt a táji változatok egzakt meghatározásával kezdte. Vizsgálatai során kultúrmorfológiai szempontokat érvényesített, nagy hangsúlyt fektetve az egyes szerkezeti elemek történetének vizsgálatára, amelyet nyelvészeti módszerekkel is kiegészített. Utóbbi azért vált lényegi fontosságúvá, mert mivel régészeti leletek eredményeire még nem támaszkodhatott, így az eredet kérdésében a nyelvtörténeti vizsgálatok megkerülhetetlenek voltak. Kétségtelen ugyanakkor, hogy az etimológiai, szóföldrajzi vizsgálatok igen nagy hibalehetőséggel jártak, e téren valóban sokszor került Bátky is útvesztőbe.<sup>30</sup> Bátky már 1905-ben felállította saját táji tagolását, ez azonban még kevésbé tudományos, a helyi népszámlálási adatokra épülő rendszer volt.<sup>31</sup> Később sokat finomított a tagolásán. A Bátky-féle modell lényege az volt, hogy egy-egy jelenségcsoport elterjedését az egész magyar nyelvterületre vonatkozóan megvizsgálta. A házkultúra térbeli és időbeli vizsgálatokor a tüzelőberendezés fejlődésére fektette a legnagyobb hangsúlyt, helyesen érezve meg, hogy ennek változása alaprajzi módosulásokkal áll összefüggésben.<sup>32</sup> Elmélete fő vonalaiban a már 1930-ban megjelent *Magyar tűzhelyek és háztípusok* c. munkájában készen állt, de *A magyarság néprajza* Építészeti fejezetében még finomított rajta. A tüzelőberendezés alapján két alaptípust különített el: (1.) tűzhelyes (nyílt tüzelő) és (2.) kemencés (zárt tüzelő). A tüzelők száma szerint megkülönböztetett (1.) egytüzelős (egyhelyiségű kandallós vagy kemencés) és (2.) kéttüzelős (kéthelyiségű tüzelős és kemencés) háztípust.<sup>33</sup> Így végül a magyar népi házkultúrát öt háztípusra tagolta:

- (1.) keleti magyar vagy erdélyi (egytüzelős kandallós);
- (2.) északi magyar vagy palóc (egytüzelős kemencés);
- (3.) középmagyar vagy alföldi (kéttüzelős);
- (4.) nyugati magyar vagy közép-dunántúli (kéttüzelős);

<sup>29</sup> Kósa 2001: 125; Vö. Vajkai 1948: 16.

<sup>30</sup> Vö. Dám 1992: 241–242.

<sup>31</sup> (1.) Duna bal partja, (2.) Duna jobb partja, (3.) Duna-Tisza köze, (4.) Tisza jobb partja, (5.) Tisza bal partja, (6.) Tisza-Maros szöge, (7.) Erdély. Vö. Borsos 2011: 23.

<sup>32</sup> Bátky 1941: 144–145.

<sup>33</sup> Bátky 1941: 189; Vö. Borsos 2011: 170.

(5.) déli magyar vagy alsó- dunántúli (kéttüzelős).<sup>34</sup>

A háztípusok elkülönítésekor természetesen a recens anyagból, a meglévő ismert alapformából kellett kiindulnia és ebből, sokszor csak logikai úton rekonstruálnia a korábbi formákat. E folyamat eredményeként több ponton megcáfolta Herman Ottó korábbi elképzeléseit a magyar ház eredetére vonatkozóan és bebizonyította, hogy a magyarság a honfoglalás előtt is rendelkezett házkultúrával – noha ennek régészeti bizonyítékait csak évtizedekkel később tárták fel. A magyar ház eredetét közép-európai összefüggésrendszerben vizsgálva kijelentette, hogy a szó 19. századi értelmében vett ún. „magyar ház” nem létezik.<sup>35</sup>

Bátkynak hamarosan komoly vitája alakult ki Cs. Sebestyén Károllyal, főként az erdélyi és az alföldi háztípus eredetére vonatkozóan. Cs. Sebestyén szerint nem szabad a tüzelőberendezés szerepét túlhangsúlyozni, mert az alaprajzi elrendezés módosulásában más szerkezeti elemek is hasonlóan fontos szerepet játszhattak. Egyéb téren is kritizálta Bátkyt, különösen annak az egyébként korábban is népszerű elképzelésnek a hangoztatásával, miszerint a honfoglaló magyarság csak a sátorépítés technikáját ismerte.<sup>36</sup> Bizonygatta, hogy az építményekre vonatkozó finnugor eredetű szavaink eredetileg a sátrak szerkezeti elemeit jelölték, Bátky viszont azzal érvelt, hogy a sátrat a magyarság csak nyári szállásként használta és a téli szállás mindenképpen földbe mélyített, vagy valamilyen mértékben felmenő falakkal rendelkező építmény lehetett. Bátky szerint a legkorábbi, magyarok által használt lakóház nyílt tűzhelyes, előeresszel bíró, egysejtű építmény lehetett, amely tényt történeti adatokkal is igyekezett alátámasztani, például István király tűzörzökre vonatkozó törvényével.<sup>37</sup> Bátky háztípusokra vonatkozó kutatásaink eredményeit, illetve vitáját többek között Cs. Sebestyén Károllyal e helyen nem említem, hiszen az ezzel kapcsolatos összefoglalások közismertek, jól hozzáférhetőek és a klasszikus népi építészeti tematikák topikus elemeit alkotják.<sup>38</sup>

A Bátky-féle tipológiai alap, amelyre a későbbi évtizedek házkutatásai épülhettek, részben cáfolva, részben pontosítva, kiegészítve, de főbb alapjaiban megtartva Bátky elképzeléseit. Mint láthattuk, Bátky még csak kevésbé vette figyelembe a tetőszerkezet, illetve az építkezés anyagának kérdését, így a következő évtizedekben ennek vizsgálatára is jelentős hangsúly esett. Részben ennek, részben egyéb szempontoknak köszönhetően vált pontosabbá a terüle-

<sup>34</sup> Bátky 1941: 108–190.

<sup>35</sup> Vö. Bátky 1941: 108.

<sup>36</sup> Cs. Sebestyén 1941: 51; Cs. Sebestyén 1944: 79–80; vö. Vajkai 1948: 19.

<sup>37</sup> Bátky 1941: 109, 146. A vitáról lásd Dám 1992: 122–123; Vajkai 1948: 16–17.

<sup>38</sup> Összefoglalóan lásd Kavecsánszki M. 2017: 76–78.

ti tagolódás. Ugyanakkor szükséges volt a Bátky-féle tüzelőberendezés-vizsgálat további finomítása is. Ennek jegyében zajlottak például Viski Károly Bódva-völgyi kutatásai, amelyek a tüzelőberendezések evolúciójának megértéséhez vittek közelebb.<sup>39</sup>

A pozitívizmus mint tudománytörténeti korszak utolsó éveiben olyan kutatások is zajlottak a népi építészet területén, amelyek már a funkcionalizmus jeleit mutatták. A debreceni tanszékalapító, Gunda Béla 1934-ben megjelent Bódva-völgyi tanulmánya már nem csak magát a lakóházat, hanem a lakóház és a benne élő ember viszonyát is vizsgálta. Gunda elutasította a pusztán anyagközpontú, evolucionista megközelítésű kutatásokat és azt hangsúlyozta, hogy például az alaprajzban bekövetkező változások olyan korábbi hagyományt megtagadó újításnak tekinthetők, amelyeknek belső motivációit is fel kell tárnia a kutatásoknak. Ezt hirdette Vajkai Aurél is, aki a társadalmi szempontok és az emberi tényező fokozottabb figyelembe vételére szólított fel a népi építészet kutatása során:

*„[...] az építkezés lényege csakis a benne élő emberrel összefüggésben ragadható meg. [...] A ház az emberért van; ennek megfelelően a házkutatás egyik legfontosabb fejezete a házban élő ember és a ház viszonyának vizsgálata.”<sup>40</sup>*

Vajkai jellegzetesen funkcionalista irányból vonta kétségbe a kutatások addigi szemléletét<sup>41</sup> – de nem eredményét:

*„Vitatható azonban, hogy valóban ilyen egyszerű-e a ház fejlődése, egy sejtől a több sejt felé; kérdéses, hogy minden esetben beszélhetünk-e fejlődésről, hiszen a házelemek kétségtelenül vissza is csökkenek; kérdés, hogy a ház életéből egyetlen elemet, pl. a tüzelőt kiragadva, annak tulajdoníthatunk-e oly nagy házformáló erőt, de legfőképp kérdéses, vajon lehetséges-e kizárólag a ház formát, a ház kialakulásának törvényeit – nyelvi tények alapján – meghatározni, amikor a kutatás figyelmen kívül hagyja a házban élő embert és életmódját? Valószínű, hogy a ház problematikája egyetlen elem, pl. a tüzelőrendszer feldolgozásával nem oldható meg, de még az összes házalkotó elem együttvéve is hiányos, ha az embert kihagyja a számításból.”<sup>42</sup>*

Vajkai tehát a házkutatást a funkcionalista megközelítés jegyében az életmódkutatás irányába mozdította el és ezzel a később megszülető szabad-téri néprajzi muzeológiának is utat mutatott (hiszen a feladat itt nem csak a megőrzés, hanem az életmód bemutatása is).<sup>43</sup> Ugyanakkor továbbra is meg-

<sup>39</sup> Cseri 2009c: 324.

<sup>40</sup> Vajkai 1948: 3 és 8.

<sup>41</sup> Cseri 2009c: 106.

<sup>42</sup> Vajkai 1948: 10.

<sup>43</sup> Cseri 2009c: 106.

határozó fontosságúnak tartotta az eredetkérdés vizsgálatát, illetve a táji tagolódás pontosítását. A további kutatások irányainak kijelölése mellett az eddigi eredmények kritikai elemzését is elvégezte.

A magyar népi építkezés kutatásában az ötvenes-hatvanas évek hoztak újabb nagy lendületet. Kétségtől a táji tagolódás kérdése váltotta ki a legnagyobb érdeklődést, aminek részben oka a Magyar Néprajzi Atlasz szerkesztési munkálataival magyarázható. Nem tagadható ugyanakkor az sem, hogy az 1950-es évektől határozottan nagy lendületet kapott néprajzi muzeológia is ösztönözte, sőt megrendelte az ilyen jellegű kutatásokat. A falusi műemlékek védelmére vonatkozó 1949. évi törvényerejű rendelet, a népi műemlékvédelem megszervezése (*Múzeumok és Műemlékek Országos Központja*), a szabadtéri néprajzi gyűjtemények létesítésének ismét felmerülő gondolata, majd az Országos *Műemléki Felügyelőség* létrejötte jelenti a változások legfontosabb sarokpontjait.<sup>44</sup> A fentiek eredményeként az ötvenes évektől igen szerteágazó irányban indultak meg a kutatások, amelyek azonban a népi építészet esetében alapvetően a térbeliség, az időbeliség és az életmód dimenzióiban mozogtak. Már az ötvenes években történt ugyanakkor kísérlet a népi építészeti kutatások irányainak összefogására, e törekvés pedig jórészt Tálasi Istvánnak köszönhető. Tálasi 1955-ben a népi építészeti kutatások központi megszervezését javasolta. A kutatások addigi eredményeinek értékelésekor az újabb vizsgálatok három irányát emelte ki: Gunda Béla tereporientált kutatásait, Vargha László elsősorban építészeti-szerkezeti, illetve stílári vizsgálatait, valamint Méri István régészeti feltárásait.<sup>45</sup> Tálasi már ekkor szorgalmazta – de majd csak évtizedekkel később valósul meg – a néprajzosok és a régészek, illetve történészek fokozottabb együttműködését, főképp a lakóház alaprajzi fejlődésének kérdésében.<sup>46</sup> Ennek szellemében végzett jelentős kutatásokat például Filep Antal is, aki a történeti – írott és képi források – egyik első alkalmazója volt a modern népi építészeti kutatásokban. Tálasi István javaslatai azonban inkább csak megerősítették a népi építészeti kutatások szerteágazó, mégis egyre komplexebbé váló jellegét az ötvenes évektől kezdődően. A vizsgálatok a következő főbb területekre összpontosultak:

- (1.) településnéprajzi kutatások;
- (2.) lakóházra vonatkozó leírások;
- (3.) anyaghasználat és építőközpontok;
- (4.) szerkezeti leírások;

---

<sup>44</sup> Kósa 2001: 225; Cseri 2009b: 135.

<sup>45</sup> Tálasi 1955: 134–135.

<sup>46</sup> Kocsis 2011: 311–312.

- (5.) külső megjelenés, forma, díszítés;
- (6.) az építkezés történeti változási folyamatai;
- (7.) A háztípus alaprajzi, genetikai fejlődése;
- (8.) gazdasági építmények,
- (9.) komplex települési, tájegységi feltárások.
- (10.) Interetnikus kapcsolatok, hazai nemzetiségek építőkulturája;
- (11.) népi műemlékvédelem, szabadtéri múzeumok, tájházak.<sup>47</sup>

A népi építészet vizsgálatának ezen irányai jól illeszkedtek egy nagyobb, lényegében az egész néprajztudományt átható törekvéshez, a Kárpát-medence népi kultúrájának táji-történeti tagolódását minél pontosabban megrajzolni szándékozó vizsgálatokhoz. Ez valójában két megközelítési módot jelentett, egyrészt egyes kiválasztott tájak jellemzését egy-egy kiválasztott vagy akár az összes kulturális jelenség alapján (táj- vagy akár településmonográfiák formájában), másrészt viszont olyan kulturális jelenségek kiválasztását, amelyek területi elterjedésének, változatainak vizsgálatával területi típusokat lehet elkülöníteni. Borsos Balázs nemrégiben arra hívta fel a figyelmet, hogy a 20. század második felének a népi kultúra területi elhatárolását célzó tudományos tevékenységek nem egységes szempontrendszer szerint zajlottak le,<sup>48</sup> így a területi egységek sokszor csak a kutatók érdeklődési körének megfelelő jelenségcsoportokra igazak. Tökéletesen érvényes ez például a zenei vagy táncdialektusterületekre, utóbbiak pontosítása, illetve a kisebb területi, regionális vagy kistérségi egységek megállapítása napjainkban sem megoldott kérdés. Hasonló a helyzet a népi építészet terén is (már akkor is, ha csak a háztípusok és a vele nem azonos számú házvidékek tipológiai rendszerére gondolunk).

Mint láttuk, a Bátky által meghonosított kutatási irány lényege az volt, hogy egy-egy jelenségcsoport tagolódását az egész magyar nyelvterületre vonatkozóan meghatározzák, illetve hogy az elkülönített táji egységeken belül kerüljön sor a történeti-evolúciós vizsgálatokra. Az ötvenes évektől kezdődő korszak részben megtartotta ezt az irányelvet, részben viszont újat alkotott: a lehető legtöbb kulturális jelenség figyelembe vételével megrajzolni a Kárpát-medence teljes népi kultúrájának táji-történeti tagolódását. Természetesen a két megközelítési mód, főképp az egyes kulturális jelenségek szintjén érintkezett egymással. Ugyanakkor lassan kifejlődött egy harmadik irány is, amely főképp elméleti jellegű volt, és ezáltal gyakorolt hatást előbbi kettőre. Szükségessé vált ugyanis azoknak az elvi szempontoknak a tisztázása, amelyek alapján a táji csoportok egyáltalán elkülöníthetővé válnak. Ennek révén a köztu-

---

<sup>47</sup> Cseri 2009e: 325–341.

<sup>48</sup> Borsos 2011: 21.



datban elkülönítettként kezelt kistájak, esetleg településcsoport valódi elkülönülését akarták mintegy legalizálni egy-egy jelenségcsoport vizsgálata által.<sup>49</sup> Az építész kutatásában ez a törekvés a nagy házvidékeken belül kisebb egységek, kistáji csoportok elkülönítését célozta.

A táji változatok kimutatása kartográfiai módszert igényelt és végső soron a *Magyar Néprajzi Atlasz* megszületését eredményezte.<sup>50</sup> Ennek keretében a népi építészeti jelenségeit az egyezések és a különbözőségek táji elhelyezkedése szerint elrendezve kívánták bemutatni – Barabás Jenős és Füzes Endre szerkesztésében 51 térképen. E törekvésnek egyébiránt volt már ismert nemzetközi előzménye a *Német Néprajzi Atlasz* esetében, illetve már Bátky is ismerte és használta Bruno Schier közép-európai háztípusokra vonatkozó elméletét. A térképező eljárás alapvető elvi céljából kiindulva, miszerint a táji elrendeződés szabályainak felismerése a térképre vitt kulturális jelenségek belső összefüggésrendszerét, sőt fejlődését segíti mélyebben megértetni,<sup>51</sup> az építészeti objektumokra is analógnak tekintették. Sőt, a módszertől a táji tagolódás kirajzolásával az evolúciós-genetikus (alapvetően alaprajzi) változások mélyebb megértését, illetve pontosítását várták el.

A módszer alkalmazói tisztában voltak azzal, hogy a felmérések során és az eredmények értelmezésekor hatványozottan kell figyelni a táji tagolódást előidéző tényezőkre, többek között a földrajzi-klimatikus viszonyokra, illetve a gazdálkodási lehetőségekre, hiszen ezek alapvetően határozzák meg például az építkezés módját, szerkezetét, anyagát, a létesítendő gazdasági épületek körét és így tovább.<sup>52</sup> Ugyanakkor hiába volt alapvető cél a térbeliség vizsgálata, az időtényező ebben az esetben sem volt megkerülhető, hiszen az egyes kulturális jelenségek korának tisztázása a térbeli mozgás irányának, mértékének kijelölése szempontjából nélkülözhetetlen. Bizonyos táji eltérések ugyanis valójában mindössze időbeli különbségnek, vagyis egy korábbi gyakorlat – különböző okok miatti továbbélésének – tekinthetők:

*„Az időbeli különbségek tisztázása és a táji tagoltsággal való összevetése a kultúra fejlődésmentének, belső kapcsolatainak tisztázásához jól felhasználható bázisul szolgál.”<sup>53</sup>*

Barabás szerint a térbeli azonosságok és eltérések táji elrendeződéséből történeti folyamatokra lehet visszakövetkeztetni. A magyar ház eredetére vo-

<sup>49</sup> Borsos 2011: 26.

<sup>50</sup> Vö. Keményfi 2004: 271–272.

<sup>51</sup> Barabás 1963: 63.

<sup>52</sup> Vö. Barabás 1963: 78–79; Lásd még Barabás–Gilyén 1979: 14–15.

<sup>53</sup> Barabás 1963: 102–104; Lásd még Borsos 2011: 24.

natkozó korai kutatásoknak éppen az volt az egyik nagy zsákutcája, hogy a történeti rekonstrukcióhoz még nem állt rendelkezésre elegendő mennyiségű és komplexitásában értékelhető táji típus. Az alaprajzi fejlődés korai formáit ugyanis egyrészt időben visszafelé haladva, visszafejtéssel, másrészt viszont régészeti bizonyítékokkal lehetett csak elvégezni. A térbeli elrendeződés a fejlődés menetére ugyanakkor csak abban az esetben tud felvilágosítást adni, ha (1.) ismerjük a táji tagoltságot kialakító tényezőket és ha (2.) a táji tagoltság valamilyen törvényszerűség eredményeképp jön létre.<sup>54</sup>

Mindennek fényében a hatvanas és hetvenes évek népi építészeti kutatásai tökéletesen megfelelték a korábbi irányvonalaknak és továbbra is a táji tagolódás, illetve a történeti periodizáció elmélyítését célozták. A táj jellemző vonásainak megragadása ugyanakkor nem nélkülözhetette a történeti kutatásokat, illetve a történeti forrásanyag fokozottabb bevonását a vizsgálatokba.<sup>55</sup> Az egyre intenzívebbé váló középkorkutató archeológiai feltárások, illetve a írott források fokozott kritikai vizsgálatával vált – részben – lehetségessé a lakóház alaprajzi változásaira vonatkozó, Bátky-féle elmélet alátámasztása vagy megcáfolása, pontosítása.<sup>56</sup> Jóllehet ez a feladat több ponton még a kilencvenes években sem zárult le. A táji tagolódás vizsgálata térségi, kistérségi építészeti kutatások monografikus igényű feldolgozásának valóságos sorozatát indította el, elegendő itt csak Erdély vonatkozásában Kós Károly, Észak-Magyarországon Bakó Ferenc, Balassa M. Iván, Dám László, Cseri Miklós, az Alföld esetében Tóth János, Mendele Ferenc, Gilyén Nándor, Páll István, Dám László, Varga Gyula, Dankó Imre, Juhász Antal, Sztrinkó István, Novák László, a Dunántúl esetében Tóth János, Filep Antal, Zentai Tünde, Knézy Judit, Lukács László, Szentmihályi Imre (és még sok más szakember) nevét említeni. Ugyanakkor hasonló célzattal a hazai nemzetiségek házkultúrájának vizsgálata is megindult, különösen a hazai németek körében.<sup>57</sup>

A másik nagy terület a történeti periodizáció kérdése volt. A levéltári és különösen középkori források interpretálásának úttörői e téren Szabó István, K. Csilléry Klára, Zoltai Lajos, Barabás Jenő, Zólyomi József, Páll István voltak,<sup>58</sup> míg a középkori faluásatások hazai megteremtőjének Méri Istvánt te-

---

<sup>54</sup> Barabás 1963: 127.

<sup>55</sup> „A recens vizsgálatok kiteljesedésének is feltétele a történeti forrásokat feltáró alapkutatás.” Kemecci 2011: 411–412.

<sup>56</sup> Kemecci 2011: 411–412.

<sup>57</sup> Balassa Iván, Takács Sándor, Kavecsánszki Gyula. Kavecsánszki Gy. 1986: 245–272.

<sup>58</sup> Dám 1992: 248.

kintjük, a régészeti leletek tágabb, kelet-európai kontextusban történő értelmezését pedig Fodor István kezdte meg.<sup>59</sup>

A táji tagolódás vizsgálata ugyanis különösen szorosan kapcsolódott össze a népi építészeti kutatások egy másik, egyre nagyobb jelentőégre szert tevő ágával, a népi műemlékvédelemmel. A műemlékvédelem intézményesülése, törvényi szabályozása lendületet adott a közgyűjtemények megszervezésének. Megkezdődtek a megyei népi építészeti kataszterezések, amelyek kiegészültek a kisebb tájegységekre vonatkozó, fentebb már idézett építészeti tanulmányok megszületésével. 1962-ben a vidéki múzeumok megyei kezelésbe kerültek, megyei múzeumi szervezetek jöttek létre, így a tudományos kutatások kiszélesedtek és a kiállítások formájában nagyobb reprezentativitást kaptak.<sup>60</sup> 1971-re elkészült az Országos Műemlékjegyzék, 1974-től pedig valóságos tájház-alapítási hullám kezdődött az országban.<sup>61</sup> A hazai szabadtéri néprajzi múzeumok akkor kezdtek létesülni a hatvanas-hetvenes években, amikorra a néprajzi-népi építészeti kutatások már kellő alapot tudtak biztosítani a történeti néprajzi hitelesség megvalósításához. Ekkorra már – természetesen sok részletkérdés tisztázásától eltekintve – ismertük a magyar nyelvterület lakóház-típusait és a táji variációkat a 18. századtól kezdve.<sup>62</sup> Ez azért volt igen szerencsés, mert a szabadtéri múzeumok éppen a 19. század második felének legtipikusabb táji variánsait kívánták bemutatni. Valójában a megyei múzeumi szervezetek létrejötte kettős kihívás elé állította a 20. század utolsó harmadának népi építészeti kutatását. Egyrésztől tovább kellett erősíteni a táji kutatásokat, amelyek eredményeire például alapozni lehetett a megyei tájházak hálózatát. Ugyanakkor a kutatásokat nem lehetett azonnal megyei szinten megkezdeni. A közigazgatási határok azonban nem voltak alkalmasak egy-egy építészeti táj lehatárolására, ráadásul egy-egy megye építészeti kultúrájának összetettsége, változatossága szükségessé tette az ún. építészeti kistájak elkülönítését és a fentebb már ismertetett komplex módon történő vizsgálatát.<sup>63</sup>

A nyolcvanas évekre előállt az az ismeretanyag, amely mind történeti, mind táji szinten lehetőséget teremtett a nagy szintézisek megalkotására, az eddigi tudásmozaikok összeillesztésére. Barabás Jenő (többnyire Gilyén Nándorral) nagy lendülettel kezdett hozzá a Bátky-féle tipológia revíziójához, kiegészítéséhez, finomításához – immár a Magyar Néprajzi Atlasz térképeinek felhasználásával –, amelynek során háztípusok helyett házterületeket határo-

<sup>59</sup> Vö. K. Csilléry 1982: 171–172; Takács 2001: 8–16.

<sup>60</sup> Füzes 2009: 170.

<sup>61</sup> Cseri 2009b: 135.

<sup>62</sup> Füzes 1997: 311; vö. Cseri 2009a: 11.

<sup>63</sup> Cseri 2009e: 321; Cseri 2009d: 218.

zott meg; kettéválasztotta a keleti magyar háztípus területét és (1.) székely, illetve (2.) szamosi házvidéket jelölt ki. A székely házterületre a kandalló alkalmazása és a boronafal volt a leginkább jellemző, a szamosi házterület sajátos építészeti karakterét pedig a hármas alaprajzi tagolás és a sövényfal-technika alkalmazása adta.<sup>64</sup> Barabás megtartotta a (3.) középmagyar vagy alföldi házterületet, illetve a (4.) északi házvidéket – de a palóc jelző elhagyásával. Önálló házvidékként definiálta viszont a (5.) Kisalföldet, ami hosszas szakmai vitákra adott okot. Filep Antal már a hetvenes években hangsúlyozta a Kisalföld sajátos építészeti karakterét, kiemelve, hogy a kisalföldi ház lényegében a középmagyar, alföldi ház változatának tekinthető, de a vita még a kilencvenes években is zajlott. Barabás átrendezte a Dunántúl többi térségét is, (6.) közép- és délnyugat-dunántúli, illetve egy önálló (7.) drávai házvidéket jelölve ki. Jóllehet Barabás hangsúlyozta, hogy a utóbbi esetében különböző típusok sajátos keveredéséről van szó,<sup>65</sup> a kérdés, vagyis hogy kezelhető-e önálló házterületként, újabb vitát váltott ki. Zentai Tünde 1991-ben két tanulmányában is kifejtette, hogy a Dél-Dunántúl nem kezelhető önálló háztípusként, hanem az a dunántúli házterület olyan része, amely számos helyi sajátosságokkal rendelkezik, de az önállóság státusza ellen érvelt Dám László is.<sup>66</sup>

Természetesen Barabás hangsúlyozta a házvidékek közötti széles átmeneti sávokat, amelyekben a házvidékek jellegzetes megoldásainak bonyolult keveredése alakulhatott ki, illetve figyelembe vette az egyes házvidékeken belüli kisebb, sajátos karakterjegyekkel rendelkező kistáji csoportok létét is.<sup>67</sup>

Barabás munkásságához hasonlóan nagy volumenű és szintézis jellegű eredményeket hozott Balassa M. Iván évtizedes kutatása is. Balassa M. az adott alaprajzi típus nagy- és kistáji variánsait térképezte fel. Ennek során a hagyományosabb nagytáji felosztást követte és ezeken belül különített el mezotájakat, összesen tizenegyet.<sup>68</sup> Erdély esetében a (1.) moldvai és a (2.) délkelet-erdélyi székely házvidék mellett egy (3.) közép-erdélyit is bevezetett.<sup>69</sup> Az Alföldön szintén három régióval számolt: (4.) Duna-mente, Duna-Tiszaköze és Dél-Alföld; illetve (5.) Tiszántúl. A két területi régió közötti határként a Tisza mellett a Köröst, illetve a Marost jelölte ki.<sup>70</sup> A harmadik alföldi régió nem területi, hanem társadalmi alapon szerveződött és a (6.) mezővárosokat

<sup>64</sup> Vö. Dám 1989: 93–107; Vö. Páll 1999: 38–39.

<sup>65</sup> Barabás–Gilyén 2004: 159; vö. Barabás 1991: 31–43.

<sup>66</sup> Vö. Zentai 1990: 67–93; Zentai 1995: 139–147.

<sup>67</sup> Barabás–Gilyén 2004: 156–158.

<sup>68</sup> Balassa M. 1997: 286; Vö. Borsos 2011: 171–172.

<sup>69</sup> Vö. Páll 1999: 36–38.

<sup>70</sup> Balassa M. 1997: 277.

jelentette. A Felföldet a Sajó mentén osztotta (7.) nyugati és (8.) keleti részre.<sup>71</sup> A Dunántúl esetében a Barabás féle-típológiát kiegészítette a (9.) Közép-Dunántúl önálló mezotájként történő értelmezésével, ami alatt a Bakony térségét és a Balaton-felvidéket értette. Így viszont önálló egységgé vált a (10.) Nyugat-Dunántúl. Balassa M. Iván nem értett egyet a Dráva-vidék önálló egységként történő értelmezésével, ezért azt a (11.) Dél-Dunántúl részeként kezelte.

A táji tagolódás egyre precízebbé válásával, azzal szoros kölcsönhatásban vált egyre pontosabbá az időbeli periodizáció. Misem bizonyítja ezt jobban, mint az, hogy a történeti tagolódás megrajzolásában is Barabás Jenő, illetve Balassa M. Iván készített alapvető szintéziseket. Barabás Jenő olyan korszak-meghatározó építészeti jegyekre fűzte fel a periodizációt, amelyek megjelenése vagy eltűnése fordulópontot jelenthetett a népi építészet történetében. E módszer nehézségét ő maga is belátta.<sup>72</sup> Ahogyan fentebb már utaltam rá, a korszakok meghatározásánál a régészeti, történeti és nyelvészeti módszereket kellett ötvözni a korábbi recens néprajzi megfigyelések eredményeivel, így alakulhatott ki a többnyire máig használatos felosztás:

- (1.) A kezdetleges építmények korának (i. e. 1000–i. sz. 5. sz. k.) időszaka;<sup>73</sup>
- (2.) a 6–11. századi alapvető változások kora;<sup>74</sup>
- (3.) a 12–13. század ideje;<sup>75</sup>
- (4.) a 14–16. század, vagyis a többosztatú lakóház elterjedésének kora;<sup>76</sup>
- (5.) a 17–18. század, vagyis a differenciálódás kora;<sup>77</sup>
- (6.) a 19. század a táji típusok virágkora, a táji jellegzetességek megerősödésének időszaka;<sup>78</sup>

<sup>71</sup> Vö. Balassa M. 1994: 7–8, 69–78.

<sup>72</sup> „Egy-egy korszakot más-más részlet jellemezhet: építőanyag, alaprajz, technika, igény, stílus, funkció, ízlés, stb.[...]. Az építő tevékenység bonyolult történetének áttekintése korszakolás nélkül aligha oldható meg még akkor is, ha tudjuk, hogy művelődési folyamatról lévén szó, éles korszakhatárok nem léteznek, az egyes periódusok összemosódnak, a régi jelenségek korukat túlélik, az újak folyamatosan terjednek el, s ezek együttélése huzamosan fennáll.” Barabás 1997: 289.

<sup>73</sup> A korszak jellemzőiről lásd például: K. Csilléry 1982: 10–24; Barabás 1997: 290; Dám 1992: 127.

<sup>74</sup> A korszak jellemzőiről lásd például: Dám 1992: 127; Sabján 1998: 237; vö. Mesterházy 2001: 55; Barabás 1997: 290–291; Balassa M. 1985: 17–29; Barabás–Gilyén 2004: 149–152.

<sup>75</sup> A korszak jellemzőiről lásd például: Zentai 1997: 140; Barabás–Gilyén 2004: 152–154; Mesterházy 2001: 58–59; Dám 1992: 131–132; Balassa M. 1985: 31–67.

<sup>76</sup> A korszak jellemzőiről lásd például: Barabás 1997: 296; K. Csilléry 1982: 167–208; Barabás 1997: 296; K. Csilléry 1982: 167–208; Balassa M. 1985: 69–145; Barabás–Gilyén 2004: 154–156; Sabján 1998: 238. Lásd még Pálóczi Horváth 2001: 225–252.

<sup>77</sup> A korszak jellemzőiről lásd például: Barabás 1997: 302; Barabás–Gilyén 2004: 157.

(7.) a 19. század végén kezdetét veszi az integrálódás kora.

Ugyanakkor még újdonságnak számított a soros alaprajzi bővülés mellett az L alakú alaprajzi elrendezésű házforma megjelenése a 19. század végén, amely megoldás majd a 20. század első felében terjedt el igazán. A ház alaprajzi bővülése a 18. századtól gyorsult fel, jellemzően lineáris laprajzi fejlődést eredményezve. Az igen hosszúvá váló házak (Felföld, Kisalföld, Nyugat-Dunántúl) vonalát rendszerint L alakban törték meg a hatékonyabb használat érdekében. Az L alakú házaknak két fő típusa alakult ki: a tradicionális hajlított ház (főként Nyugat-Dunántúl), melynek speciális változata a göcseji, vasi kerített ház, illetve a polgárosult utcafrontos ház (kereszház, fordított ház), amely városi, mezővárosi mintákat követve alakult ki a mezőgazdasági konjunktúra idején.<sup>79</sup> A 20. század második fele pedig már az uniformizálódás időszaka, amelyet a títustervek szerint készült kockaházak, még később pedig a falusi családi házak megjelenése fémjelez.<sup>80</sup>

Barabás Jenő és Balassa M. Iván szintézisszerű összefoglalásával készen állt a magyar népi építészet táji-történeti tagolódásának szerkezete, komplex rendszere, amely természetesen kisebb-nagyobb igazításokra, bizonyításokra, megerősítő kutatásokra szorult (ebben fontos szerep jutott a szentendrei Szabadtéri Néprajzi Múzeum konferenciáinak, illetve az ezek anyagát közreadó tájegységi monográfia-sorozatnak), a rendszer egésze azonban mára már kiforrottnak tekinthető. Az ellenőrző és pontosító kutatások között kell megemlítenünk a *Magyar Néprajzi Atlasz* építészeti térképeire vonatkozó modern elemzéseket, amelyeket a kilencvenes évek közepén Harkai Imre kezdett meg. A *Magyar Néprajzi Atlasz* fal- és tetőszerkezetre, tetőformára, alaprajzi elrendezésre, tüzelőkre, füstelvezetésre, tető és falazat csatlakozására, homlokzatra vonatkozó térképeit elemezve 185 mikro-házrendszert határozott meg, amelyeket házrendszeri zónákba sorolt. A házrendszerek olyan szerkezeti elemeket tartalmaznak, amelyek alkalmasak a terület elhatárolására más házrendszerek területétől. Ott, ahol más házrendszerek elemei is megjelennek, házrendszer-variánsokról vagy összefüggő variánsokról beszél. A vegyes szerkezeti elemeket tartalmazó térségek átmeneti zónaként jelennek meg, de ezeken belül is megkülönböztetett kisebb, jellegzetesen elkülöníthető házrendszereket.<sup>81</sup> Az építkezés táji-történeti tagolódásának vizsgálatában az egyik legújyszerűbb

<sup>78</sup> A korszak jellemzőiről lásd például: Barabás 1997: 304; Barabás–Gilyén 2004: 161–163; Zentai 1997: 143–144.

<sup>79</sup> Zentai: 1997: 145; Sabján 1998: 236.

<sup>80</sup> Barabás 1997: 306–307; Barabás–Gilyén 2004: 163–164.

<sup>81</sup> Harkai 1995: 92–100, a munka értékelését lásd Borsos 2011: 172–173. A házrendszerek építészeti-szemiotikai megközelítéséről lásd Harkai 2000: 84–86.

kezdemenyezés Borsos Balázsé volt, aki a *Magyar Néprajzi Atlasz* térképeit számítógépes klaszterezéssel elemezte. A klaszterezés a lakóházakra, a melléképületekre és a településképre is kiterjedt, az eredményeket pedig összevetette a korábbi táji tagolással. Borsos megállapította, hogy a számítógépes elemzés által kirajzolt kép leginkább a Harkai-féle elemzéshez hasonlít, ami nem meglepő, hiszen Harkai is a Néprajzi Atlasz anyagát használta. Ugyanakkor fő vonalaiban alátámasztható Bátky elemzése, de még az egymással vitában álló Barabás Jenő és Balassa M. Iván felosztása is igazolható a klaszteranalízissel. Balassa M. esetében a négy nagytáj, a Tiszántúl külön házterületként kezelése, és a közép-erdélyi házterület keleti kiterjedése teljes egészében igazolást nyert, a Dunántúl négyes felosztása, és Moldva külön mezotájként kezelése azonban csak részben. Barabásnak ugyanakkor igaza volt abban, hogy az északi házterületet egységesnek tekintette, sőt a közép- és délnyugat-dunántúli házterület léte is alátámasztható a klaszteranalízissel. Az északi, alföldi és szamosi házterület közötti átmeneti sáv is a Barabás-féle elképzelés szerint alakult.<sup>82</sup>

A népi építészeti kutatások kezdete óta eltelt egy évszázadon túlmutató vizsgálatok a térbeliség és időbeliség kölcsönös figyelembevételével eredményezhettek szintézist és olyan tudományterületek együttműködésére hatottak serkentően, mint az etnográfia, az archeológia, a művelődés- és életmódtörténet, a muzeológia és a műemlékvédelem. Ezzel azonban az interdiszciplináris jellegű együttműködés még korántsem érte el teljes kapacitásait. Az utóbbi évtizedek kutatásai ugyanis a fentebb bemutatott, az oktatásban klasszikussá vált kánon kiegészítését, bővítését teszik szükségessé.

## Az életmód vizsgálata és a jelenkor bemutatása

Az életmód és a túlélési stratégiák vizsgálati eredményeinek bemutatása a népi építészeti kurzusok kibővített tematikájának sajátos fejezetét jelenthetik.

Fentebb már látható volt, hogy az életmód iránti érdeklődés a népi építészeti kutatások esetében legalább a funkcionalizmus korától megjelenik, kiteljesedése azonban inkább a szabadtéri néprajzi muzeológia megjelenéséhez köthető. Elsősorban ugyanis a szabadtéri néprajzi múzeumok esetében van hagyománya annak, hogy egy adott koncepció mentén eredeti, áttelepített épületekkel, hitelesen berendezett enteriőrökkel, hitelesen rekonstruált flóra-

---

<sup>82</sup> Borsos 2011: 178.

val és faunával mutassák be egy adott kor társadalmi rétegének (egyén, család, lokális közösség szintjén) életmódját.<sup>83</sup> Az életmódtörténeti kutatások egyúttal a vizsgálatok közelmúltra való fokozatos kiterjesztésével is együtt jártak, amely törekvés egyfajta válaszként jelentkezett a skanzenológiával szemben támasztott társadalmi elvárásra, igényekre.<sup>84</sup> Az így kialakuló, egyre szélesebb tematikában mozgó kutatások eredményeinek kell megjelennie a néprajz szakok képzési programjában, illetve a kurzusok tematikájában, amelyek ezzel némiképp eltávolodnak a népi építészet oktatásának fent bemutatott, hagyományos sillabuszaitól. A továbbiakban a tartalmi-tematikai bővítés néhány lehetőségét mutatom be vázlatosan.

Ilyen például az I. világháború utáni, a népi építészettől eltérő jegyeket felmutató falusi építészet jellegzetességeinek bemutatása, amire vonatkozóan a kétezres évektől kezdődően egyre több alapkutatás irányította rá a figyelmet.<sup>85</sup> Ennek okán egy megújított tematikájú népi építészeti kurzusból nem maradhat ki például a típusterves lakóházak vizsgálata, amelyek nemcsak építészeti szempontból, hanem a kezdődő modernizáció, az életmód átalakulása tekintetében is különös figyelmet érdemelnek.<sup>86</sup> Ennek mentén ugyanis a korszak szociálpolitikai és építészeti kísérleteinek fő jellemzői, ideológiai elvei és gyakorlati megvalósulásai is bemutatathatók (többek között például az ONCSA mozgalom eredményeként felépülő házak,<sup>87</sup> telepek vagy az ún. FAGI házak,<sup>88</sup> de akár az üdülőtelepek háztípusai is<sup>89</sup>), illetve így juthatunk el a hatvanas évektől megszorodó és a vidéki településképet mindinkább meghatározó kockaházakig.<sup>90</sup> Utóbbi esetében kiválóan láttatható a lakáshasználati szokások megváltozása, a lakáshasználat differenciálódásának kérdésköre, ami ismét csak társadalomtörténeti, életmódtörténeti, sőt családszociológiai pár-

---

<sup>83</sup> Cseri 2009f: 9.

<sup>84</sup> Ahogyan Cseri Miklós ezzel kapcsolatban fogalmazott: „[...] Az új típusú múzeumnak nem az a feladata, hogy felmondjon narratívákat, hogy pozitívista módon felsorakoztassa különböző korok, különböző társadalmi szegmensek tárgyegyütteseit, hanem rávilágítson összefüggésekre, provokáljon, gondolkodásra készítsen, a társadalmi, történelmi és egyéni történések, életutak csomópontjait ragadja meg.” Cseri 2009f: 13.

<sup>85</sup> Sári 2009: 21.

<sup>86</sup> Települési szintű esetpéldaként lásd Aranyos 2009: 175–190; Kovács 2009: 191–211; Legeza 2009: 213–227; Sári 2010.

<sup>87</sup> Lásd például Gyura 2009: 53–87.

<sup>88</sup> Neichl 2009: 133–146.

<sup>89</sup> Példaként lásd többek között Kavacsánszki M. 2010: 281–289.; Kavacsánszki M. 2015: 61–66.

<sup>90</sup> Lásd részletesen Sári 2009: 21–52. A kockaházakkal kapcsolatban lásd még Tamáska 2011: 26–28.



huzamok felvázolását is magával vonja.<sup>91</sup> Összességében új megközelítést ígér, ha a falusi építészet és életmód összefüggéseit a vidéki tér házrétegei szerint tekintjük át.<sup>92</sup>

A II. világháborút követő földosztásokkal összefüggő községesítési folyamatok bemutatása az építészeti kérdések mellett szintén társadalom- és életmódtörténeti kérdések láttatására alkalmas. Itt nemcsak a tanyakérdés világháború utáni problematikája bontató ki árnyaltan, hanem például a volt pusztán kialakított új falvak, telepek kérdése is, amelyen keresztül a szociális indíttatású építészet és a „társadalomépítési” programok (például az ún. szocialista falu létrehozásának komplex társadalom- és szociálpolitikai összetevői kapcsán) összefüggései is jól tárgyalhatók.<sup>93</sup>

Egészen modern kérdések is részét képezhetik a tematikának, így például a vidéki térben legújabbban megjelenő ún. lakóparkok vizsgálata, amely a korábbi településkép újabb változását eredményezi, illetve a helyi társadalom radikális átalakulásával, valamint a reprezentációs stratégiák új építészeti kifejezési formáinak megjelenésével jár. E problémakör egy speciális területe a szuburbanizáció településképre gyakorolt hatásának az értelmezése is.<sup>94</sup>

Az életmód vizsgálatának különösen fontos terepe a technikai környezet átalakulásának vizsgálata. E kérdés a népi lakóépületek berendezésére, bútorzatára vonatkozó klasszikus tematika kibővítését jelenti például az elektrifikáció, a modern háztartási gépek és új funkciójú helyiségek megjelenésének bemutatásával.<sup>95</sup>

---

<sup>91</sup> Ahogyan Sári Zsolt fogalmaz ezzel kapcsolatban: „A hetvenes évektől a házépítés, a lakások minősége egyre inkább összefüggött a család vagyoni helyzetével, az új építésű házak további differenciálódást mutattak, a regionális különbségek halványultak, a vagyoni helyzet alapján jöttek létre típusok, a lakóházak újra a státusz szimbólumai lettek, a faluképtől teljesen idegen emeletes lakóépületek épültek. Tovább folytatódott a generációk szétválása, a fiatalok új lakásba költözése, az új házak építése új falurészeket hozott létre.” Lásd Sári 2009: 46.

<sup>92</sup> Lásd ehhez Tamáska 2011: 25–31.

<sup>93</sup> Lásd például Tamáska 2009: 89–117; illetve Magyarai 2009: 119–132 és Neichl 2009: 133–146; Legeza 2009: 213–227.

<sup>94</sup> Példaként lásd Svidrán 2009: 147–174.

<sup>95</sup> Az elektrifikáció vizsgálatához lásd például Aranyos 2010: 243–262. A konyhai modernizációra vonatkozóan lásd például Szőke 2009: 251–269; Kiri 2009: 271–306. A higiéniai viszonyokra vonatkozóan lásd például Mazug 2009: 323–332.

## A vidéki tér változásának kontextusai: az örökséghelyzet

A településkép megőrzésének fontossága, műemléki jelentősége a köznapis és tudományos diskurzus szinte már topikus jelensége, a használt fogalom pontos tartalma ugyanakkor nehezen megragadható, olykor még a tudományos igényű művekben is. A településképi kutatások az utóbbi két évtizedben kezdtek egyre interdiszciplinárisabb jelleget ölteni, megvalósítva ezzel a történeti, néprajzi, építészeti és szociológiai szempontok együttes érvényesülését. Kétségtelen ugyanakkor, hogy a téma igen gyakran hiányzik még a klasszikus népi építészeti tematikákból.

A kérdés egyik úttörő kutatója, Tamáska Máté a Kassa környéki települések változatos táji környezetben létesült sokszínű építészeti örökségét roppant monográfiában mutatta be. A szerző olyan településképi elemzésre vállalkozik, amelynek nem pusztán a jelen állapotok felderítése a célja, hanem az elmúlt évtizedek hihetetlenül gyors, a települések külső képét különböző mértékben átalakító változási folyamatának – iparosítás, szuburbanizáció, turizmus – az értelmezése is. A Tamáska-féle tipológiai rendszer megkerülhetetlen alapokat teremt a későbbi hasonló kutatások számára. Évtizedes kutatásainak módszertani alapja a településképi elemzés, amely rokonságban áll ugyan a településnéprajz és az építészettörténet egy-egy megközelítésével, ugyanakkor nem a településtörténet építészeti aspektusainak vizsgálata a célja. A településképi elemzés ugyanis Tamáska Máté gyakorlatában az építészeti alkotásokat nem egyenként, hanem térbeli és időbeli kapcsolataikban mutatja be. Nem az épületek művészi értéke fontos, hanem a külső tér tagolásában betöltött szerepe. A településképi vizsgálat során a kutató nem csak a műemléki szempontból jelentős épületekre koncentrál, hanem a település egészét vizsgálja. Elemzésének nem tárgya a régészetileg tetten érhető objektumok áttekintése, mint ahogyan a különböző építészeti-művészettörténeti stíluskorszakok szerinti periodizáció sem, ugyanakkor nagy hangsúlyt fektet a táj- és településképi elemzésben a közelmúltban végbement változások értelmezésére. A népi építészethez etnográfiai szempontok felől közelítő munkákban ugyan kimondott, de ritkán hangsúlyozott tény, amire a szerző egész kutatását felépíti, miszerint a paraszti és az abból kinőtt kisvárosi életvilág, illetve a mai, 21. századi életvilágok között megszűnt a folytonosság. Ennek okán a településképi vizsgálatoknak az azt leginkább meghatározó tényezőket – így például a városi agglomeráció kiépülését, az erőltetett iparosítást, az iparvidék hanyatlásának következményeit, az elnéptelenedést, a szuburbanizációt, stb. – kell figyelembe vennie. E tényezők építészeti hatása sajátos kontrasztot hoz létre az azt megelőző

épített hagyatékkal. Tamáska Máté ennek a kontrasztnak, vagyis a „réginek” és az „újnak” a leírására dolgozta ki azt a szempontrendszert, amelynek középpontjában egy új definíció – az örökséghelyzet – áll. Szerinte az örökséghelyzet egy olyan építészeti-topográfiai megközelítésmód, amely az eredeti társadalmi kontextusokat jórészt elvesztett történeti struktúrák helyét vizsgálja a mai településszövetben. Az örökséghelyzet annyiban más a kulturális örökségnél, hogy előbbi minden történeti építészeti elemet figyelembe vesz. A módszertan újdonsága, hogy a településképi elemzés során nem alkalmazza az építészettörténeti munkákban megszokott lineáris időszemléletet, hiszen a vizsgálat idejében a települési képben különböző korszakok, stílusok egymásra torlódása, kusza összevisszasága figyelhető meg. Az elemzés során nem rendezi kronológiai egységekbe az egyes korszakok építészeti örökségét, hiszen azzal önkényesen emelne ki objektumokat a település élő szövetéből egy tudományos konstrukció érdekében. Az örökséghelyzet vizsgálatának célja nem az elmúlt korok rekonstruálása, hanem a különböző történeti korszakokból fennmaradt építészeti emlékek kortárs településképi funkciójának értelmezése. A kérdés tehát az, hogy a múltból ránk maradt építészeti elem milyen szerepet tud betölteni a körülötte átalakuló épített környezetben. E tekintetben elegendő kevés számú időkategória („rég” és „új”) használata is, hiszen nem a történeti település fennmaradt objektumainak kora az érdekes, hanem azoknak a szerepe az átalakuló, megújuló épített környezetben. Az örökséghelyzetek vizsgálatakor Tamáska nagy hangsúlyt fektet a településképi változások társadalmi mozgatórugóinak bemutatására, értelmezésére. Egy-egy település örökséghelyzetének feltárásakor a következő vizsgálati szempontokat érvényesíti: a települések táji környezete, a településszerkezet, az udvarformák, az egyedi karakterelemek (pl. templomok, kastélyok). Végül az örökséghelyzeteket két szinten tipologizálja: A mikroszintet az utcaképtípusok meghatározása, míg a makroszintet a település társadalmi környezetének leírása, a régi és az új összekapcsolódásának megértése jelenti.

Mind ezek olyan vizsgálati szempontok, amelyek kutatómódszertani támpontokat adhatnak az építészeti kutatások iránt érdeklő hallgatóknak és kiválóan alkalmasak szemináriumi keretek között gyakorló kutatások elvégzésére. A Tamáska-féle módszer ráadásul igen sikeresen kapcsolja össze a településképi és a helyi társadalom közötti összefüggések vizsgálatát. A helyi társadalom szerkezeti sajátosságainak településképi tükröződését természetesen csak a helyi demográfiai viszonyok alakulásának figyelem vételével lehet bemutatni. Tamáska a kvantitatív mutatók elemzése mellett nagy hangsúlyt fektet annak feltárására, hogy a helyi társadalom vertikális tagoltsága (pl. iskolai végzettség,

munkanélküliség) miképpen nyomta rá bélyegét egy adott vidék egyes településeire. Jóllehet az örökséghelyzetek vizsgálatának nem tárgya, mégis érdemes foglalkozni a kulturális identitás építészeti örökségben való megnyilvánulásának lehetséges módozataival etnikai szempontból. A különböző etnikumok más-más módon viszonyultak épített örökségük megőrzésének kérdéséhez. A Tamáska-féle örökséghelyzet-típológia is igen jól adaptálható a hasonló szempontú kutatásokban. Megállapításai szerint a „régí” és az „új” viszonyát alakító tényezők között a táji adottságot, az iparosítás/modernizáció következményeit, a településhálózatban elfoglalt helyet, illetve az épített környezet mennyiségi és minőségi mutatóit kell elsődlegesen figyelembe venni. A különféle hatótényezők egymásba kapcsolódása eredményeképpen így négyféle örökséghelyzet különböztethető meg, egy-egy település pedig olykor több örökséghelyzettel is rendelkezhet egyidejűleg.

- (1.) A megkettőzött települések esetében az igen intenzív növekedés miatt a történeti településmag mellett egy új település jön létre, így a régi és az új élesen elválik egymástól, sőt az új környezetévé vélik a régieket. A történeti épületállomány így a modern környezetben fekszik, a régi és az új részek viszonya pedig akár szociális dimenziót is nyerhet.
- (2.) Az átépülő települések esetében a modernizáció a régi településszöveten belül, lépésről-lépésre, igen lassan halad előre. Az ilyen település örökséghelyzete rendkívül vegyes, az átmenet régi és új között pedig egyenetlen.
- (3.) A reliktumok esetében körülbelül a hatvanas években érhető tetten a fejlődésbeli megrekedés, amely általában gazdasági válsággal, gyors elnéptelenedéssel áll összefüggésben. Itt a modern elemek nem bontják meg a korábbi településszövetet.
- (4.) A központok manipulációja olyan örökséghelyzetet jelent, amikor a települési központok (általában egyetlen épület) modernizálása, átépítése eredményeképpen az jelentősen elűt a régies környezettől (utcától).<sup>96</sup>

A településképi változás vizsgálata az elmúlt években egyre népszerűbb kutatási területté válik, amely egyrészt jelen idejű vizsgálatokat, illetve dokumentálást is jelenthet, másrészt archív források felhasználásával összehasonlító elemzéseket is eredményezhet. Előbbire példa a Debrecenben jelenleg még fellelhető cívisházak és lakóik élettörténetének dokumentálása, amely

---

<sup>96</sup> Minderről lásd Tamáska 2013. Kritikai olvasatát lásd Kavecsánszki M. 2016: 90–95.

2022-ben gazdagon illusztrált, roppant kötet megjelenését eredményezte.<sup>97</sup> Utóbbival kapcsolatban pedig itt csupán két példát említek: Az egyik a szentendrei Szabadtéri Néprajzi Múzeumban a Magyar Nemzeti Levéltárral közösen végzett projekt (*A vidéki Magyarország 30 éve és most*), amely *A létező szocializmus életvilágai. A vidéki miliók rendszerváltása* című kutatási programhoz kapcsolódóan a nyolcvanas években az ország településeiről készült több mint százezer fénykép adatbázisba rendezését és a jelenlegi helyzettel való összevetését végzi el. A másik példa pedig a Debreceni Egyetem Néprajzi Intézetének Archivumába (DENIA) 2021-ben bekerült Varga Gyula-hagyatékban található hajdú-bihari településekről készült fénykép-dokumentáció elemzése és felhasználása a jelenkori települések örökség-helyzeti vizsgálatához.<sup>98</sup>

## A kulturális örökség kérdése a népi építészeti tematikákban

A kulturális örökség fogalma, vizsgálatának alap- illetve alkalmazott jellegű módszerei a néprajztudomány jól rögzült tematikája, sőt a szűkebb szaktudományi kereteken kívül is létezik, például önálló mesterképzési szak formájában. A népi építészettel elsősorban az épített örökségen, tehát a műemlékeken keresztül kapcsolható össze. A kulturális örökségalkotás első korszaka a II. világháború utáni időszak, amely már magában rejtette az örökségesítés ideologikus vonásait. Ahogyan Tamáska Máté megfogalmazta, az épített hagyaték műemlékké válása kezdetekkor is elválaszthatatlan volt a nemzeti legitimáció gondolatától,<sup>99</sup> és hasonló tartalmakkal napjainkban is bír. A népi építészet felfedezése az örökségesítés számára ugyanakkor szorosan kapcsolódik a „társadalom második sebességváltásának” következményeihez, illetve az emlékezeti tér megalkotásának igényéhez. Ahogyan Tamáska fogalmaz:

„A terekbe szerveződő kulturális örökség olyan modellt kínál, amely elveikben képes megteremtteni a kapcsolatot az elmúlt idők településszerkezete és a mai életviszonyok között.”<sup>100</sup>

---

<sup>97</sup> Harangi–Löki 2022.

<sup>98</sup> A hagyaték gondozását és feldolgozását Vadász Márton, Vona Zoltán és Kavecsánszki Máté végzik egy több éves kutatási program keretében.

<sup>99</sup> Tamáska 2011: 16.

<sup>100</sup> Tamáska 2011: 19.

A népi építészeti kutatások (főképp e területen az alkalmazott kutatások) esetében lényegi fontosságú az örökségalkotási modellek kérdésének hangsúlyozása, így a spontán formaképződés, a megőrző kulturális örökségalkotás és a nosztalgikus örökségalkotás jelenségeinek értelmezése.<sup>101</sup> Ezt kell kiegészítenie az épített örökség és annak társadalmi környezete közötti viszony vizsgálatának.<sup>102</sup>

\*

A néprajztudomány jelenlegi helyzete, a főleg és egyelőre még elsősorban a felsőoktatási néprajzi képzésben jelentkező markáns kihívások egyrészt a szak és szakma jövőjével kapcsolatos átgondolásokat, sürgős változtatásokat, másrészt a képzőhelyek által nyújtott ismeretpaletta átalakítását kívánja meg. Az épített kulturális örökség tudományos vizsgálatában bekövetkezett módszertani és szemléletbeli megújulás szükségessé teszi ezen eredmények megjelenítését a szakos képzésekben, a kurzusok szintén is. A népi építészeti, településnéprajzi kurzusok tematikai bővítése, illetve frissítése lehet ennek egyik eszköze, amely nemcsak az elméleti alapkutatásokhoz, hanem az alkalmazott kutatásokhoz és a gyakorlati munkavégzéshez szükséges ismeretek átadásával segítheti az érvényes tudással rendelkező utánpótlás nevelését.

---

<sup>101</sup> Lásd ezekről Tamáska 2011: 120–133.

<sup>102</sup> Lásd például Kiss 2019: 237–247.

## Felhasznált irodalom

ARANYOS Sándor

- 2009 A modernizáció problematikája Mezőpetriben. In Cseri Miklós – Sári Zsolt (szerk.): *Vidéki életmódváltások a 20. században*. Szentendre: Szabadtéri Néprajzi Múzeum. 175–190.
- 2010 XX. századi változásvizsgálat az elektrifikáció tükrében a tiszazugi falusi lakáskultúrában. In Hegedűs Krisztián – Kovácsné Kaposvári Gyöngyi – Pusztai Gabriella – Pusztai Zsolt (szerk.): *Peremlétben? Félúton. A Tiszazug néprajzi, történeti, földrajzi kutatása az ezredfordulón*. Szolnok: Jász-Nagykun-Szolnok Megyei Múzeumok Igazgatósága. 243–262.

ÁGH Zsófia

- 1999 *Paraszti és polgári hagyományok a Kárpát-medencében*. Néprajz, művelődéstörténet és régészet. Segédkönyv középiskolások számára. Szeged: Mozaik Oktatási Stúdió

BALASSA M. Iván

- 1985 *A parasztház évszázadai*. A magyar lakóház középkori fejlődésének vázlata. Békéscsaba
- 1994 *A parasztház története a Felföldön*. Miskolc
- 1997 A magyar népi építészet táji tagolódása a 18-20. században. In Balassa Iván (főszerk.): *Magyar Néprajz IV*. Budapest: Akadémiai Kiadó. 266–287.
- 1999 Erdély népi építésze. Tudománytörténeti bevezető. In Balassa M. Iván – Cseri Miklós (szerk.): *Népi építészet Erdélyben*. Szentendre. 5–14.

BARABÁS Jenő

- 1963 *Kartográfiai módszer a néprajzban*. Budapest: Akadémiai Kiadó
- 1991 Népi építészeti régiók a Dunántúlon. In Cseri Miklós (szerk.): *Dél-Dunántúl népi építésze*. Szentendre–Pécs. 31–46.
- 1997 A magyar népi építészet történetének korszakai. In Balassa Iván (főszerk.): *Magyar Néprajz IV*. Budapest: Akadémiai Kiadó. 289–308.

BARABÁS Jenő – GILYÉN Nándor

- 1979 *Vezérfonal népi építészetünk kutatásához*. Budapest: Műszaki Könyvkiadó
- 2004 *Magyar népi építészet*. Budapest: Mezőgazda Kiadó

BÁTKY Zsigmond

- 1941 Építészet. In *A magyarság néprajza I*. Budapest. 108–217.
- 1992 *Útmutató néprajzi múzeumok szervezésére*. Budapest: Néprajzi Múzeum

BORSOS Balázs

- 2011 *A magyar népi kultúra regionális struktúrája I–II*. Budapest: MTA Néprajzi Kutatóintézete

Cs. SEBESTYÉN Károly

- 1941 A székelyház eredete. *Néprajzi Értesítő*, XXXIII. 1–55.
- 1944 Krassó-Szörény vármegye parasztháza. Kolozsvár

CSEH Fruzsina – MÉSZÁROS Csaba – BORSOS Balázs (szerk.)

- 2020 *Számvetés és tervezés*. A néprajztudomány helyzete és jövője a 21. században. Budapest: BTK Néprajztudományi Intézet (ELKH) – L'Harmattan Kiadó.

CSERI Miklós

- 2009a A szabadtéri múzeumok szerepe és lehetőségei a változó világban. In Cseri Miklós: *Néprajzi és muzeológiai tanulmányok*. Studia Folkloristica et Ethnographica 51. Debrecen: Debreceni Egyetem Néprajzi Tanszék. 9–19.
- 2009b A tájházak létesítésének, működtetésének és berendezésének tapasztalatai Magyarországon. In Cseri Miklós: *Néprajzi és muzeológiai tanulmányok*. Studia Folkloristica et Ethnographica 51. Debrecen: Debreceni Egyetem Néprajzi Tanszék. 135–141.
- 2009c Vajkai Aurél és a tájházak. In Cseri Miklós: *Néprajzi és muzeológiai tanulmányok*. Studia Folkloristica et Ethnographica 51. Debrecen: Debreceni Egyetem Néprajzi Tanszék. 163–168.
- 2009d A Herman Ottó Múzeum Népi Építészeti Archívuma. In Cseri Miklós: *Néprajzi és muzeológiai tanulmányok*. Studia Folkloristica et Ethnographica 51. Debrecen: Debreceni Egyetem Néprajzi Tanszék. 217–220.
- 2009e Eredmények és feladatok Borsod-Abaúj-Zemplén megye népi építészetének kutatásában. In Cseri Miklós: *Néprajzi és muzeológiai tanulmányok*. Studia Folkloristica et Ethnographica 51. Debrecen: Debreceni Egyetem Néprajzi Tanszék. 321–341.
- 2009f A jelenkor bemutatásának lehetőségei a szabadtéri múzeumokban. In Cseri Miklós – Sári Zsolt (szerk.): *Vidéki életmódváltozások a 20. században*. Szentendre: Szabadtéri Néprajzi Múzeum. 9–20.

DÁM László

- 1989 Építészeti régiók a Kárpát-medence északkeleti térségében. In Cseri Miklós – Balassa M. Iván – Viga Gyula (szerk.): *Népi építészet a Kárpát-medence északkeleti térségében*. Miskolc – Szentendre. 93–107.
- 1992 *Építkezés*. Néprajz egyetemi hallgatóknak 13. Debrecen
- 2000 A magyar népi építészet kutatása az ezredforduló évtizedeiben. In Cseri Miklós – Kósa László – T. Bereczki Ibolya (szerk.): *Paraszti múlt és jelen az ezredfordulón*. Szentendre. 69–82.

FÜZES Endre

- 1997 A népi építészeti emlékek védelme. In Balassa Iván (főszerk.): *Magyar Néprajz IV*. Budapest: Akadémiai Kiadó. 309–326.
- 2009 A skanzenek alapításának motivációi. *Ház és Ember* 21. 169–171.

GYÖRFFY István

- 1943 *Magyar falu*. Magyar ház. Budapest

GYURA Sándor

- 2009 Az Országos Népi- és Családvédelmi Alap házépítési tevékenysége Cegléden. In Cseri Miklós – Sári Zsolt (szerk.): *Vidéki életmódváltozások a 20. században*. Szentendre: Szabadtéri Néprajzi Múzeum. 53–87.

HARANGI Attila – LŐKI Viktor

- 2022 *Debreceni cívisházak és lakóik nyomában*. Debrecen: Méliusz Juhász Péter Könyvtár

HARKAI Imre

- 1995 *Házrendszerek és szerepük a magyar népi építészetben*. Budapest



- 2000 Kognitív házrendszerkutatás a népi építésben. In Cseri Miklós – Kósa László – T. Bereczki Ibolya (szerk.): *Paraszti múlt és jelen az ezredfordulón*. Szentendre. 83–97.
- K. CSILLÉRY Klára  
1982 *A magyar népi lakáskultúra kialakulásának kezdetei*. Budapest: Akadémiai Kiadó
- KAVECSÁNSZKI Gyula  
1986 *Rátka, Hercegekút és Károlyfalva népi építésze*. In Herman Ottó Múzeum Évkönyve XXIV. Miskolc. 245–272.
- KAVECSÁNSZKI Máté  
2010 Közeli tések Tiszaug turisztikai rendszerének szociokulturális vizsgálatához. A turizmus és a falusi szállásadás épített környezetének relációja. In Hegedűs Krisztián – Kovácsné Kaposvári Gyöngyi – Pusztai Gabriella – Pusztai Zsolt (szerk.): *Peremlétben? Félúton. A Tiszaug néprajzi, történeti, földrajzi kutatása az ezredfordulón*. Szolnok, 2010. 275–298.
- 2015 A vendéglátó-kultúra hagyományai Hajdúszoboszlón. In Bihari-Horváth László (szerk.): *A Bocskai István Múzeum Évkönyve II*. Hajdúszoboszló. 53–73.
- 2016 Tamáska Máté: Kassa-vidék településképei. *Földrajzi Közlemények*. 2016. 1. 90–95.
- 2017 Topológia és tipológia. A morfológiai szemlélet a magyar népi lakóház kutatás-történetében. *MúzeumCafé* 59–60. 3–4. 69–98.
- KEMECSI Lajos  
2011 Történeti források a népi építészet kutatásában 1976 és 2010 között. In Vargyas Gábor (szerk.): *Párbeszéd a hagyománnyal. A néprajzi kutatás múltja és jelene*. L'Harmattan Kiadó – Pécsi Tudományegyetem Néprajz – Kulturális Antropológia Tanszék. 409–426.
- KEMÉNYFI Róbert  
2004 *Földrajzi szemlélet a néprajztudományban*. Etnikai és felekezeti terek, kontaktzónák elemzési lehetőségei. Debrecen
- 2006 Társadalomtörténet és néprajz. In Bódy Zsombor – Ö. Kovács József: *Bevezetés a társadalomtörténetbe*. Budapest: Osiris Kiadó. 581–603.
- KIRI Edit  
2009 Füstölt hús a fagyasztóban. Hőelvonásos tartósítási eljárások egy hegyaljai faluban. In Cseri Miklós – Sári Zsolt (szerk.): *Vidéki életmódváltozások a 20. században*. Szentendre: Szabadtéri Néprajzi Múzeum. 271–306.
- KISS Dénes  
2019 Kastély a faluban. Kísérlet az épített örökség és annak társadalmi környezete közötti viszony vizsgálatára. In Jakab Albert Zsolt – Vajda András (szerk.): *Változó ruralitások. A vidékiség mai formái*. Kolozsvár: Kriza János Néprajzi Társaság. 237–248.
- KOVÁCS Zsuzsa  
2009 „Ahol most az olajosok területe van, mind a mi határunkhoz tartozott.” Falusi mindennapok Gellénházán az olajipar fellendülésének időszakában. In Cseri Miklós – Sári Zsolt (szerk.): *Vidéki életmódváltozások a 20. században*. Szentendre: Szabadtéri Néprajzi Múzeum. 191–211.

Kavecsánszki Máté

KOCSIS Gyula

- 2001 *A magyar néprajz tudománytörténete*. Budapest: Osiris Kiadó  
2011 Filep Antal a település és építkezés kutatója. A történeti néprajz szemlélete és Kósa László módszere, a budapesti történeti néprajzi iskola. In Vargyas Gábor (szerk.): *Párbeszéd a hagyománnyal. A néprajzi kutatás múltja és jelene*. L'Harmattan Kiadó – Pécsi Tudományegyetem Néprajz – Kulturális Antropológia Tanszék. 301–316.

MAGYARI Márta

- 2009 Tanyaközpontból szocialista falu. Ebes a helyi sajtóban. In Cseri Miklós – Sári Zsolt (szerk.): *Vidéki életmódváltozások a 20. században*. Szentendre: Szabadtéri Néprajzi Múzeum. 119–132.

MAZUG Zsolt

- 2009 Modernizáció hatásai a mindennapokban. Higiéniai viszonyok és tisztálkodási szokások változásai Gellénházán a 20. század második felében. In Cseri Miklós – Sári Zsolt (szerk.): *Vidéki életmódváltozások a 20. században*. Szentendre: Szabadtéri Néprajzi Múzeum. 323–332.

MESTERHÁZY Károly

- 2001 Többszattú felszíni házak az Árpád-kor építészetében. In Cseri Miklós – Tárnoki Judit (szerk.): *Népi építézet a Kárpát-medencében a bonfoglalástól a 18. századig*. Szentendre – Szolnok. 55–64.

NEICHL Noémi

- 2009 A tipikustól az egyediig. FAGI-házak Ebesen. In Cseri Miklós – Sári Zsolt (szerk.): *Vidéki életmódváltozások a 20. században*. Szentendre: Szabadtéri Néprajzi Múzeum. 133–146.

LANDGRAF Ildikó

- 2020 A néprajztudomány helyzete és jövője az oktatásban. Beszámoló A néprajztudomány helyzete és jövője című konferenciasorozat tageseményéről. In Cseh Fruzsina – Mészáros Csaba – Borsos Balázs (szerk.): *Számvetés és tervezés. A néprajztudomány helyzete és jövője a 21. században*. Budapest: BTK Néprajztudományi Intézet (ELKH) – L'Harmattan Kiadó. 473–478.

LEGEZA Borbála

- 2009 Olaj és TSZ a faluban. Szocialista megélhetési stratégiák Magyarország két sarkában. In Cseri Miklós – Sári Zsolt (szerk.): *Vidéki életmódváltozások a 20. században*. Szentendre: Szabadtéri Néprajzi Múzeum. 213–227.

PÁLL István

- 1999 Meddig tart Erdély? (Erdély és az Alföld népi építészetének határa). In Ballassa M. Iván – Cseri Miklós (szerk.): *Népi építézet Erdélyben*. Szentendre. 33–44.

PÁLÓCZI HORVÁTH Ádám

- 2001 A késő középkori népi építézet régészeti kutatásának újabb eredményei. In Cseri Miklós – Tárnoki Judit (szerk.): *Népi építézet a Kárpát-medencében a bonfoglalástól a 18. századig*. Szentendre–Szolnok. 221–260.

SABJÁN Tibor

- 1998 Magyar népi építézet. In Sisa József – Dora Wiebenson (szerk.): *Magyarország építézetének története*. Budapest: Vince Kiadó. 235–246.

- SÁRI Zsolt  
2009 Típusstíves építkezések és az életmód változásának kapcsolata. In Cseri Miklós – Sári Zsolt (szerk.): *Vidéki életmódváltozások a 20. században*. Szentendre: Szabadtéri Néprajzi Múzeum. 21–52.  
2010 *Gazdálkodás – életmód – polgárosodás (1920–2002)*. A tradíció és a modernizáció muraszemenyei példái. Szentendre
- SVIDRÁN Éva  
2009 Az „ebesi rózsadomb.” Társadalmi rétegződés vizsgálat. In Cseri Miklós – Sári Zsolt (szerk.): *Vidéki életmódváltozások a 20. században*. Szentendre: Szabadtéri Néprajzi Múzeum. 147–174.
- SZŐKE Judit  
2009 Konyhai modernizáció. A gáztűzhely megjelenése és elterjedése a falusi háztartásokban a 20. század második felében. In Cseri Miklós – Sári Zsolt (szerk.): *Vidéki életmódváltozások a 20. században*. Szentendre: Szabadtéri Néprajzi Múzeum. 251–269.
- TAKÁCS Miklós  
2001 Az Árpád-kori köznépi lakóház kutatása, különös tekintettel az 1990-es évekre. In Cseri Miklós – Tárnoki Judit (szerk.): *Népi építészet a Kárpát-medencében a honfoglalástól a 18. századig*. Szentendre – Szolnok. 7–54.
- TAMÁSKA Máté  
2009 A puszták népének telepés községei 1945 után. In Cseri Miklós – Sári Zsolt (szerk.): *Vidéki életmódváltozások a 20. században*. Szentendre: Szabadtéri Néprajzi Múzeum. 89–117.  
2011 *A vidéki tér emlékezete. Az építészeti formaképződéstől a kulturális örökségalkotásig*. Budapest: Martin Opitz Kiadó  
2013 *Kassa-vidék településképei*. Pozsony: Kalligram Kiadó
- TÁLASI István  
1980 Az anyagi kultúra néprajzi vizsgálatának tíz éve (1945–1955). In Tálasi István: *Néprajzi tanulmányok, írások I.* Budapest. 103–155.
- VAJKAI Aurél  
1948 *A magyar népi építkezés és lakás kutatása*. Budapest: Kelet-európai Tudományos Intézet
- VIGA Gyula  
2008 *Miscellanae Museologica II.* Miskolc
- VISKI Károly  
1941 Tájékoztató. In *A magyarság néprajza I.* Budapest. 9–30.
- ZENTAI Tünde  
1990 A lakóház tüzelőberendezésének és füstelvezetésének alakulása a Dél-Dunántúlon. *Ház és Ember* 6. 67–99.  
1995 A nyugat-dunántúli ház dél-dunántúli kapcsolatai. In Cseri Miklós (szerk.): *A Nyugat-Dunántúl népi építésze*. Szentendre – Szombathely. 139–149.  
1997 A lakóház tagolása, alaprajza. In Balassa Iván (főszerk.): *Magyar Néprajz IV.* Budapest: Akadémiai Kiadó. 139–149.

## A felmérés és ábrázolás problémái a népi építészetben

---

KAVECSÁNSZKI GYULA

### Bevezetés

A levéltári kutatások egyik legizgalmasabb területe a katonai, topográfiai és a kataszteri térképeken való kutatómunka, hiszen gyakran ezek a térkép-szelvények tárják fel azt a régi világot, amelynek napjainkra már szinte alig maradt emléke. A térképeken tanulmányozhatjuk egy-egy tájegység egykoron volt *domborzati viszonyait*, a *dűlőneveket*, a térség *vízrajzát*, a *település szerkezetét*, *eltűnt települések romjait*, *tulajdonviszonyait*, a *művelési ágakat*, a *névanyag*, vagy *névrajz* eredeti formáit, használati módját.

A világhálón ma már nagyon sok levéltári anyag, így a térképek is elérhetőek, de a hagyományos analóg szelvényeken való kutatómunkát mindig át-  
hatja a történelem, az *eredetiség varázsa*, és egyszerre nagyobb áttekintést, mara-  
dandóbb vizuális képet ad, mint a képernyő, nem vitatva a geokódolt,  
georeferált régi térképek és a GPS technológia segítségével átfedésbe hozha-  
tó, a régit és az újat egyszerre bemutató, szinkronizált digitális eljárások óriási  
jelentőségét. Kétségtelen azonban, hogy a térképeken való kutatómunka bi-  
zonyos felkészültséget követel meg a kutatótól, hiszen a térképek grafikus áb-  
rázolás módja, léptékei, a mérések, a jelzések, a jelmagyarázatok, a műtárgyak  
kóddal való jelölése egyfajta „*térképolvasási készséget*”, topográfiai ismereteket  
igényel.

Számos kitűnő tanulmány található a térképészet, a földmérés, a katonai  
felmérések, a geodéziai fejlődés terén, ezért a téma részletes kifejtése itt nem  
indokolt. A néprajzi kutatásokat, térképolvasást, felmérést, rajzi dokumentá-  
lást, rekonstrukciót leginkább segítő gyakorlati módszerek elsajátítása kívána-  
tos, ezért röviden ezeket tekintem át írásomban, a szükséges szakmódszertani  
javaslatok megfogalmazásával.

## A méretarány, a lépték fogalma

A méretarány vagy lépték az mutatja meg, hogy a térképen vagy a műszaki rajzon egy egységnyi hosszúság (pl. 1 cm) a valóságban hány centiméternek felel meg. Ez a térkép vagy műszaki rajz egyik legfontosabb, kötelezően feltüntetendő adata. A *kicsinyítés*, lényegét tekintve, a *térképi méretarány*. Ennek alapján mérünk, szerkesztünk, rekonstruálunk, tervezünk és dokumentálunk a gyakorlatban. A térképek esetében azonban további adatokat, jelöléseket is találunk, ez nem más, mint a *térképi tartalom (gyámrajz)*. Ez adja meg a méretarányon túl a vetületi rendszert (a VNR rövidítés a *Vetület Nélküli Rendszerre* utal),<sup>1</sup> a magassági ábrázolás vonatkozási pontját, azaz az alapszintet. A térképek tartalmát előírások rögzítik.

Az építészeti, gépészeti műszaki rajzok, a helyszínrajzok, az épületfelmérések, a szerkezeti rajzok, (pl. földém, tetőszerkezet) térképek stb. mindig a rendeltetésnek megfelelő (felmérési, kiviteli, gyártási tervek), meghatározott léptékek alapján készülnek. A kiállítási makettek, a terepasztali rekonstrukciók – mint a valóság kicsinyített másai – szintén lépték szerint épülnek fel.

## A léptékek használata

A léptékeket szabványok rögzítik:

*Valóságos méretek:*  $M= 1:1$

*Kicsinyített méretek:*  $M= 1:2, M= 1:20, M= 1:200, M=1:100$  stb.

*Nagyított méretek:*  $M= 50:1, M= 20:1, M= 2:1$

A néprajzi felmérési, ábrázolási gyakorlatban az alábbi léptékek a gyakoriak:

- 1) *Helyszínrajzok* (telkek)  $M=1:500$ , azaz ami 1 m a valóságban, az a rajzon 2 mm. De gyakori a  $M= 1:200$ , azaz a nagyobb „felbontás”, így ami 1 méter a valóságban, az a rajzon 5 mm.
- 2) *Épületek alaprajza, metszete:*  $M=1:100$ , azaz ami 1 m a valóságban, az a rajzon 1 cm-nek felel meg. Ez az egyik legáltalánosabb, könnyen átváltható lépték, de szerkezeti részletek (pl. ajtó-ablak-tokok) ábrázolására nem elegendő. Ezért az épületmetszetek, te-

---

<sup>1</sup> A vetületi rendszerekkel kapcsolatos alapfogalmakat összefoglalóan lásd Karli 2011: 71–77.

tősszerkezetek, kiviteli tervek ábrázolására a  $M=1:50$  lépték az alkalmasabb, tehát ami 1 m a valóságban, az a rajzon 2 cm-nek felel meg. A további szerkezeti rajzok pl. födémek, ácsszerkezetek méretaránya általában  $M=1:20$ , azaz a valóságban felmért 1 m a műszaki rajzon 5 cm. Ez segíti pl. az ácskötések pontosabb ábrázolását.

- 3) *A települések, falvak, városok térképi léptéke* nagyon változatos lehet. Itt is a térkép használati célja határozza meg a választott léptéket (geodéziai, topográfiai, földrajzi térképek).

A tárgyak, képződmények felülnézeti ábrázolása kicsinyített formában, grafikus ábrázolással, a meghatározott lépték szerint történik. A térkép léptékétől függően ábrázolhatók a tereptárgyak (épületek, kápolna, híd, forrás, árok, utak, temetők, stb.). *Ha a tereptárgyak a térkép léptéke miatt már nem ábrázolhatók, jelkulcsot használnak*, melynek alapján ezek beazonosíthatók. Tehát a felülnézeti ábrázolás mellett különböző *jelrendszerek, szimbólumok* – melyeknek a száma térképenként a százat is meghaladhatja –, segítik a térképi tájékozódást és a kutató számára fontos információkat rejtnek.

A *tartalom* alapján ismerünk:

- 1) *földmérési térképeket* (kataszteri térképek, melyek a tulajdonviszonyokat rögzítik),
- 2) *topográfiai térképeket* (csak a domborzat, a táj a műtárgyak és szimbólumok), és vannak
- 3) *egyéb térképek* (pl. katonai, közmű, hegy-vízrajzi, mező-erdőgazdasági)
- 4) *hajózási térképek* (pl. a Mercator-térképek, 1569).
- 5) *belterületi* ( $M=1:4000$ ,  $1:2000$ ) és
- 6) *külterületi* ( $M=1:10\ 000$ ) térképek.

## A lépték értelmezése a katonai felmérések térképein

A terepviszonyok pontos ismerete elengedhetetlenül szükséges volt a hadászati elvek sikeres érvényesítése érdekében. Az amerikai polgárháborúban a tagolt hadrendek bevetése a terepviszonyok ismeretének alapján történt. A XVIII. századi európai háborúk megvívása kikényszerítette a katonai felmérések elvégzését szinte minden országban. A Habsburg Birodalomban a

hétéves háborút (1756–1763) követően Mária Terézia elrendelte a katonai felmérések elvégzését. A későbbi Osztrák-Magyar Monarchia katonai térképezéseinek és a hétkötetes Országleírásnak (*Landesbeschreibung*) köszönhető, hogy az ország területének topográfiai változásait, a települések fejlődését, a XVIII. század második felétől a XX. század elejéig követni tudjuk.<sup>2</sup> E térképek a településtörténeti és -néprajzi vizsgálatok egyik kiemelt forrásának számítanak.

#### AZ I. KATONAI FELMÉRÉS (1764–1787)

A magyarországi térképezést a Bécsben 1747-ben alapított Katonai Mérnöki Akadémia mérnök-tisztjei végezték br. Andreas von Neu ezredes irányításával. A magyar területeket (1780–1784 között felmérve, *Josephinische Aufnahme*) 965 térképszelvény tünteti fel, melyek léptéke a 1:28800. Kézzel rajzolt, festett, egy eredeti és egy másolati példányban készített szelvények. A nagy lépték miatt nagyon részletesek, így tanulmányozhatók a falvak, házak, folyók, a környezet stb. Ennek alapján készültek az 1:115000 és a 1:192000 léptékű rézmetszetek, átnézeti térképek.<sup>3</sup> Az 1:28800 léptékben 1 bécsi hüvelyk a térképen, a valóságban 400 bécsi ölnek felel meg és 1000 lépésnek (gyalogló katonákkal mértek). *A lépték alapján tehát: ami a térképen 1 cm, az a valóságban 288 m.* A szelvények nem egységesek, magassági mérések nem voltak, a domborzati viszonyok rajza megfigyelés, szemmérték („*a la vue*”) alapján történt. Ennek okán a hiba néha a 600–800 m-t is eléri.<sup>4</sup> *A felmérés módszere a grafikai-mérőasztali háromszögelés* volt. A háromszögelés trigonometriai, geometriai művelet, amellyel a háromszög két csúcsának koordinátáit, valamint belső szögeit ismerve, meghatározhatók a harmadik csúcs koordinátái (lásd még alább). A vetület nélküli térképnek tehát nem volt csillagászatilag is meghatározott kezdőpontja. A csatlakozó szelvényeknél így 200 m-es eltérés is lehetséges. A csatlakozó szelvény számát a csatlakozás szélén tüntették fel.

---

<sup>2</sup> Összefoglalóan lásd Stegena 1985: 146–158; Unger 2003: 198–204; valamint Balla–Hrenkó 1991: 7–13.

<sup>3</sup> Lásd még Karli 2011: 77–78.

<sup>4</sup> Jankó 2007. Lásd még Karli 2011: 77–78.

## A II. KATONAI FELMÉRÉS (1806–1869)

A geodézia fejlődésével lehetőség nyílt a jóval pontosabb felmérési munkák elvégzésére. Az I. katonai felmérés kéziratok szelvényei geodéziai alap nélkül készültek, pontatlanok voltak. Ezért Ferenc császár, a Habsburg Birodalom „átláthatósága” érdekében 1806-ban elrendelte az új katonai felmérést (*Französische Landesaufnahme*).<sup>5</sup>

Az új felmérés derékszögű szelvényezését a Cassini-féle vetületi rendszer alapján végezték. Ennek eredeti kiindulási pontja a bécsi Stephansturm volt. Ettől azonban később sok területen eltértek és új kezdőpontot jelöltek meg. Megtörtént az egyes pontok *csillagászati meghatározása* és a *fő- és mellékháromszöglelési hálózat* kialakítása.<sup>6</sup> 1827-től már a *Lehmann-féle geometriai csíkozás* lehetővé tette a domborzatok, a lejtőszögek magassági mérését és ábrázolását is. A lépték 1:28 800, tehát ami 1 cm a térképen, az 288 m a valóságban. Később megjelennek az 1:144000 és 1: 576000 léptékű szelvények is. Itt most nem tér ki a háromszöglelés geodéziai módszerére, a belső szögek, az irányszögek mérésére, illetve a *Cassini-féle (Cassini-Solder) bengervetület*, a létrejövő *derékszögű négyzethálózat* számításainak ismertetésére,<sup>7</sup> mert ez alapos geodéziai ismereteket igényelne és a néprajzi kutatások alkalmával szükségtelenek.

A II. katonai felmérés térképei mély alaptónusaik miatt viszonylag nehezen olvashatóak, de a felmérés részletessége, rajzi színvonala egyedülálló. A térképhez 1837-től jelkulcs is tartozik.

## A III. KATONAI FELMÉRÉS (1869–1887)

A mintegy 63 évig húzódó II. katonai felmérés elavult, használhatatlanná vált, így került sor 1869-ben I. Ferenc József császár rendelkezése alapján a III. katonai felmérésre. A kutatás szempontjából is fontos, hogy 1871-ben már a *méter* használata volt a döntő (ezt megelőzően valamennyi térkép az *ölbrendszer*t használta). A térképek méretaránya 1:28000 helyett 1:25000-re változott, amely azóta is használatos a katonai topográfiában. Ismét nem feladat a térképek geodéziai alapjainak, a *Bessel-ellipszoid*, a *Lichtenstern-féle kettős poliéder vetületi* rendszerének a vizsgálata, de érdemes jelezni azt a geodéziai fejlődést, mely a pontosságot eredményezte. A térképek 20 m-es alapszintközű szint-

<sup>5</sup> Jankó 2007. Unger 2003: 206–207.

<sup>6</sup> Jankó 2007; valamint Unger 2003: 206.

<sup>7</sup> Lásd például Karli 2011: 79–80.



vonásokat tartalmaznak és ebből már lehet a táj, a domborzat jellemzőire következtetni. Rendelkezésre álltak tehát a magassági méretek is. A térkép színezett, a domborzat árnyalt, a dűlőneveket is tartalmazza, és feltünteti a műtárgyakat is (hidak, utak stb.). *A III. katonai felmérés térképeire épült fel a kataszteri térképek rendszere.*

A IV. katonai felmérés a Magyar Királyság területén (1896–1914) csak a *Magas-Tátrát* érintette. A küszöbön álló I. világháború miatt már nem valósulhatott meg a munkálatok kiterjesztése és befejezése.

## A kataszteri térképek

A birtokviszonyok, a helytörténeti, családtörténeti, néprajzi, mezőgazdasági művelési ágak kutatásának kitűnő terepe a kataszteri térképek hálózata. A kataszteri felmérést az 1849. évi császári pátens tette kötelezővé. Ennek okai egyrészt a jobbágyság felszabadításakor kialakítandó új parasztbirtokok helyszíni kitűzése volt, melynek során 14 millió katasztrális hold kimérésére volt lehetőség.<sup>8</sup> Másrészt a pontos kataszteri felmérés lett az alapja a földadó megállapításának. A telkek nagyságát korábban csak bevallás alapján vették nyilvántartásba.

A felmérést 1856-tól mintegy 400 mérnök irányításával kezdték meg.<sup>9</sup> Alapja a *milánói kataszter* volt, amelynél nem alkalmaztak még geodéziai méréseket.<sup>10</sup> Ennek során pontosan felmérték a parcellákat, birtokrészeket, a művelési ágot, a házakat, rögzítették a birtokrészek határait, utcákat, patakokat, mezőgazdasági épületeket. A térképeken német, később magyar nyelvű jelmagyarázat is található. Az adott terület helyrajzi számát (hrs.) is feltüntették. Ezek alapján lehetett az adott ingatlant a kataszteri telekkönyvben szereplő birtokozóhoz hozzárendelni, így a személy és a birtok (név, lakhely, házszám, státusz, adott birtok helyrajzi száma) összevethető volt és beazonosíthatóvá vált.

---

<sup>8</sup> Klinghammer 2012; Klinghammer 2008: 725–735.

<sup>9</sup> Török 2015. .

<sup>10</sup> Vincze 2010: 4–5

Irány T. p. p. p. p. p. 67 0000	Birtokosok D. ü. l. ö. k. Nevének.		Négy- szögü ölel	0.5% tájgezelés szerint										
	Birtok arcszáma	Művelés arcszáma		Hold és trágya.		Szántóföld		Töl.						
				I	II	III	IV	I	II					
	<b>Magyar József</b>													
4		Belsőben	112											
222		Kenderföld	257											
222		Kenderföld	134											
99		Alsóhatárjára	601											
104			570											
182 183		Művelés	281											
255		Rétek	950											
		Összesen												

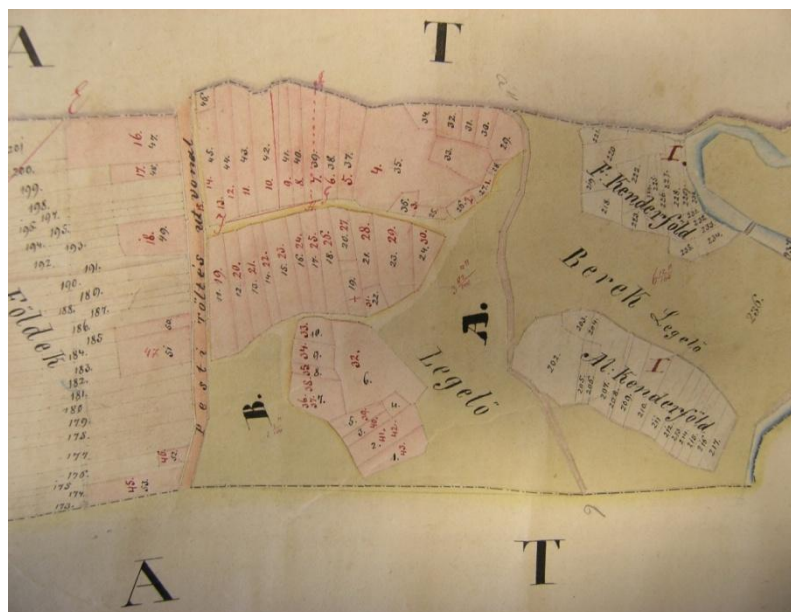

Ns. Magyar József (1816–1884) Idrány belység határának rendezett (majorsági) Földkönyvébe felvett birtokai. (1861)  
A térképen azonosítható: Belső 4 hrsz. 112 négyszögöl, Kenderföld 222. hrsz. alatt 134 négyszögöl. Továbbiak Idrány térképén.

A kataszteri térképek *öles* rendszerűek, azaz a bécsi ölt vették alapul. *Egy bécsi öl=1,896 m*. A területeket kataszteri holdban mérték ki és rögzítették. *Egy kataszteri hold (1kb=1600 négyszögöl=5763,6 négyzetméter* (az egy nap alatt felszántható terület nagysága). A térképek *léptéke 1:1440 és 1:2880*. Az öl nyilván tartási rendszer 1969-ig megmaradt, annak ellenére, hogy a földmérésnél a méteres rendszer használatát már 1927-ben elrendelték.

## A digitalizált térképi anyagok használata

Néprajzi, történeti kutatásaink során az eredeti helyszínek sokszori bejárása, a levéltári munka rendkívül időigényes és költséges. A digitalizált levéltári anyagok (térképek, anyakönyvek) elektronikus úton való elérése, tanulmányozhatósága nagy segítség a kutatóknak. A geokódolt történelmi térképek és a GPS technológia lehetővé teszi a jelen és a múlt egymásra vetítését. Így használható az *Országos Széchényi Könyvtár* digitális kínálata. A települések fejlődését kiválóan nyomon követhetjük a *HM Hadtörténelmi Intézet és Múzeum Térképtára* által közreadott anyagokon. A *mapire.eu/hu/map(MAPIRE) /Historical MAPS of the Habsburg Empire/* és a *mapire.staatsarchiv.at* digitális állományában elérhetőek a Habsburg Birodalom térképei. A Google maps 3 dimenziós térképeivel a Habsburg Birodalom I. és II. katonai felmérésének tájai elevenednek meg. További kutatási felületet kínál a *Magyar Levéltári Portál* vagy a *https://hungaricana.hu/hu* közgyűjteményi portál.

A korszerű technológiákkal a GPS koordináták pixel pontokhoz való rendelésével a korábbi 600–800 méteres hibahatár 50–100 m alá csökkent.<sup>11</sup> Ez az összevetéseknél, méréseknél lényegesen nagyobb pontosságot eredményez. A digitális technológia fejlődése, a térinformatika legújabb eredményeit alkalmazva teljesen új utakat nyitott a kutatás módszertanában. Alkalmazásuk ma már szinte nélkülözhetetlen. A felmérések eredeti szelvényei az Osztrák Állami Levéltárban, Bécsben találhatóak. A kutató számára páratlan lehetőség, hogy a digitális technika lehetővé teszi a szinkronizált nézetek otthoni elérhetőségét.

---

<sup>11</sup> Jankó 2007.



*Garadna III. katonai felméréseinek szelvénye.*

Harangtorony a központi részen, a körülötte lévő centrális beépítéssel, melynek egykoron védelmi szerepe volt. Balra a Tíllamas-patak völgye és a „Szug”. A harangtoronytól Északra a kereszt a temetőt jelöli.

## A térképrajz esztétikája és az ábrázolási szándék

Az I. katonai felmérés térképszelvényeihez eredetileg nem készült jelkulcs, melynek alapján a különböző minőségű utak, hidak, átkelők, romok stb. értelmezhetők lennének. Ezek azért jelentősek, mert a *jelkulcsok*, és a *keírások* segítik a XVIII. századi viszonyok feltárását (az Erdélyt ábrázoló szelvények jelkulcsa alapján utólag Borbély Andor-Nagy Júlia készítette el az I. katonai felmérésre vonatkozatható jelkulcsot).<sup>12</sup>



*Az I. és a II. katonai felmérés szelvényei (részlet) a mai Novajdrány településről (egykori Abauj-Torna Vármegye). A bal oldali I. Katonai felmérés 10. szelvényét (XXII. oszlop) 1874-ben Jann főhadnagy, a Lacy ezred tisztje végezte. A XXIII. oszlop 11. szelvényét Probaska alhadnagy rajzolta. A felmérések leírása alapján: „Novajban kőből épített templom áll, a Hernád 10, és néhol több lépés széles, 3 cipő mélységű és átkelés csak a hidakon lehetséges [...]”. A katonai elszállásolás lebetősége: Felső- Novaj: 47 ház, 17 istálló, 17 ló, 40 ember”; Idrány: 63 ház, 38 istálló, 40 ló, 60 ember.” A térképek alapján Alsó-és Felső-Novaj: soros-utcás, szalagtelkes település. A Hernád kiöntései által veszélyeztetett Idrány házái részben szigetszerűen, a terep adta kiemelkedéseken, szórányban helyezkednek el. Ezeket áradáskor a víz körbe zárta.*

*A szelvények rajzi, grafikai minősége a térképező-tisztek rajzkészségét tükrözi. Ennek következtében nem is lehet egységes a rajzi minőség. Például – ahogyan a fenti képeken megfigyelhető – a Hernád-völgy településeit és a terepviszonyokat két ábrázolásmódban látjuk. A falvak Novaj-Alsó, és Idrány, házeit a felülnézeti ábrázolás jellemzi, ezzel szemben az erdők ábrázolása térbeli. Tehát a rajzoló magas rálátásból ábrázol. A fák tipikus sziluettje oldalnézetben, foltként látható, a térbeliséget a fák árnyéka erősíti. A dombok, lejtők felületei, a topográfiai viszonyokat követő, azaz a formát követő, azt magyarázó keresztcsíkozást, a*

<sup>12</sup> Jankó 2007; Borbély–Nagy 1932: 35–38.

*bosszú lejtők* ún. „lendületcsíkozást” (*Schwungstrich*) kaptak. A nagy hegyek esetében a sraffozás sűrűsödik és a hegyek magasságának növekedésével egyre sötétebb tónust kap (*Tuschlavierung, tustónusozás*). Ez utóbbi jól megfigyelhető az alábbi szelvényeken.



Az I. és a II. katonai felmérés szelvényei (részlet) Hejce (Zemplén Vármegye).

A II. katonai felmérés ugyanerre területre vonatkozó szelvényein is felfedezhető a kettős ábrázolási szándék. A zölddel színezett *ligeterdőt* mindössze két fa jelképezi. A fák koronája csak vonalrajz, de *a korona árnyékolása és a törzsvetett árnyéka a térbeli helyzetet* idézi. A hegyek tónusa a magasság függvényében változik. Ez a *Lehmann-féle csíkozás*, melynél a magasság növekedésével a vonalak vastagabbak lesznek. A völgybe futó vonalstruktúra a domborzat térbeli helyzetét ábrázolja. A rajzi megoldás felülnézeti, de a rajz *térillúziót* kelt. A korábbi megállapítás szerint a topográfiai térkép a Föld felszínén lévő természetes és mesterséges alakzatokat ábrázolja felülnézetben. A bemutatott térképek alapján, egyfajta kettősség tapasztalható. *Mindig jelen van ugyanis a téri helyzet bemutatásának a szándéka.*

Az alábbi példa *Novaj* (Heves Megye) 1857-ből származó német nyelvű térképe (BAZ Megyei Leváltár Miskolc), amelyen jól megfigyelhető a nagy és kisháromszögelési hálózati rendszer.

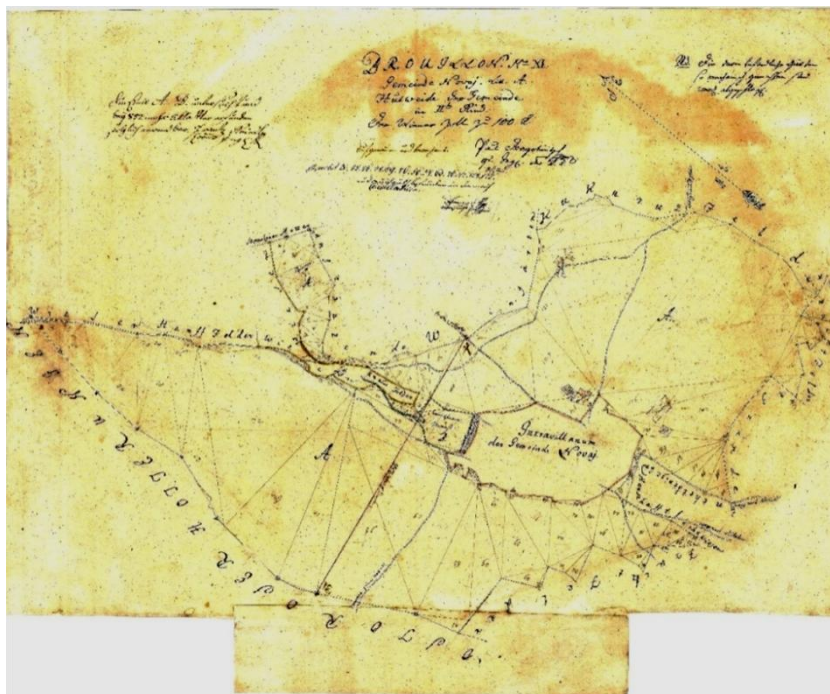

A térképen pontosan látható a felmérés során alkalmazott *háromszögelés módszere*, mely a terület teljes mértékben lefedi. A háromszögelés alapvonalainak kitűzéséhez kötelet, mérőrudakat, mérőláncot használtak. A grafikus háromszögeléshez használták a „Dumont műszert” is. Ez lényegében az asztalra, vonalzóra szerelt 1,8 m hosszú távcső volt és az irányzásban segített. A háromszögelés első lépése a „bázismérés”, azaz egy hossz lemérése. Ezt követően a célpont irányát szögméréssel állapítjuk meg. A háromszög egy oldalának és két szögének ismeretében a harmadik szög megszerkeszthető, a távolsága megállapítható, vagy képlet alapján kiszámítható:

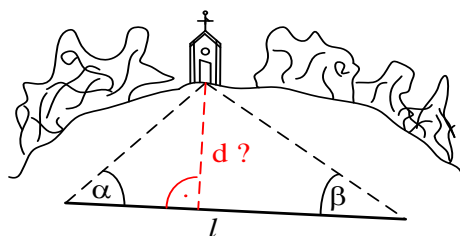

1. Bázismérés: Az  $l$  hossza.

2. Szögmérés:  $\alpha$  és  $\beta$ .

$$l = \frac{d}{\tan \alpha} + \frac{d}{\tan \beta} \rightarrow d = \frac{l}{\left(\frac{1}{\tan \alpha} + \frac{1}{\tan \beta}\right)}$$

A következő példa egy nagy tájegységet, a Tisza-menti falvakat ábrázoló térkép (BAZ Megyei Levéltár). Jól látható, hogy a rajzi ábrázolás szintje nem éri el a fentebb ismertett katonai felmérésekét, hiszen a domborzat ábrázolása inkább vázlagszerűnek tekinthető. A fák rajza csak jelzésértékű, a hegyek a vulkáni kúp ábrázolásához hasonló, szintén csak vázlatos. Az utcák elnevezése latin nyelvű, a térkép túlnyomó része azonban magyar nyelvű.



## Az ábrázolási rendszerek

A helyszíni felmérések, az épületek felmérése és ábrázolása, a helyszínrajzon való szerkesztés, az épületek műszaki leírásának elkészítése olyan sajátos feladat, melyben hol a néprajzi, hol pedig az építészeti oldal játszik nagyobb szerepet. A pontos, szakszerű telek- és épületfelmérés az alapja a pontos dokumentálásnak, a műszaki leírásnak, és a térbeli rekonstrukciónak. Megfelelő rajzi gyakorlással, a műszaki ábrázolási ismeretek, továbbá az ábrá-



zőlő geometria térábrázolási rendszereinek tanulmányozásával szert lehet tenni kellő gyakorlatra, de kétségtelen, hogy a jó eredmény eléréséhez szükség van az alapos geometriai ismeretekre, rajzkészségre, térlátási képességre, és az esztétikai igényességre.

Az *ábrázoló geometria* térbeli alakzatokat, tárgyakat ábrázol a síkban. Ábrázoló geometriai ismeretek nélkül a műszaki életben semmire sem jutunk. A műszaki rajz olvasásának készsége, nemkülönben magának a műszaki, kiviteli, gyártási stb. terveknek az elkészítése alapkövetelmény.

Már i.e. I. században Vitruvius építőmester alaprajzokat és homlokzati rajzokat készített, tehát *felülnézetben* és *előlnézetben* ábrázolt. Az ábrázoló geometria „atyja”, az önálló tudományág megteremtője Gaspard Monge (1746–1818) volt. Az *axonometria elméletét* K.W. Pohlke (1810–1876) dolgozta ki. A művészet története során számtalan művész foglalkozott az ábrázolási problémákkal, így L. Battista Alberti, Fillippo Brunelleschi, Albert Dürer stb. Nem véletlen, hogy az ábrázoló geometria a műszaki és a művészeti képzések egyik alaptárgya. A továbbiakban csak az axonometrikus ábrázolás kerül ismertetésre,<sup>13</sup> mert ez a legegyszerűbb, leggyorsabb módszer az épületek térbeli dokumentálására, a későbbi rekonstruáláshoz.

Az alaprajz, a metszet, a homlokzatok szerkesztett rajza mellett célszerű az épületeket térben megszerkesztve is ábrázolni. Ma már ezt a folyamatot építészeti informatikai programok segítik (ArchiCAD, 2D CAD, Auto CAD). Azonban *a rajzolva-gondolkodó*, megértő szerkesztés elvégzését az informatikai programok nem pótolhatják, mert az alkotói, tervezőmérnöki, művészi készségek elsajátításának titka, *a hagyományosan rajzolt, vizuális úton megértett, szerkesztett eljárásokban rejlik*. A meg nem értett gépi-technikai eljárások kliséje gyakran tévutakra vezet az embert.

*Az axonometrikus ábrázolások azok, amelyek eleget tesznek a térábrázolásnak, ugyanakkor megfelelnek a műszaki mérethelyesség követelményeinek is.* Ezért használjuk az építészetben, a gépészetben, a bútorgyártásban, a szerkezeti csomópontok kapcsolódásainak térbeli és mérethelyes bemutatására. A képről egyszerű módon leolvashatók a méretek, rövidülés gyakorlatilag nincs. Ezzel szemben, például a perspektivikus ábrázolásmódban – a képszerűség ellenére – a méretek rövidülnek.

---

<sup>13</sup> Az axonometriáról bevezető jelleggel, átfogóan lásd Lőrincz–Petrich 1985: 90–104.

### AZ AXONOMETRIA TÍPUSAI

1. *Egyméretű (izometrikus) axonometria*: mérethelyes ábrázolás, mert a tengelyekre felmért élek azonos méretben vannak jelen, (1:1) A tengelyrendszer  $120^\circ$ -os.
2. *Kétméretű (dimetrikus) axonometria (Kavalier axonometria)*: az X tengely iránya  $45^\circ$ -os, és erre félméreteket (1:2) mérünk fel, tehát már itt számolni kell a méreteket.
3. *Katona perspektíva*: az X és Y tengelyek egymással  $90^\circ$ -os szöget zárnak be. A rendszer szabadon felvehető. A tengelyekre, azonos (1:1) méreteket mérünk fel. Nagyvárosi, hadmérnöki ábrázolásoknál kedvelt.
4. *A kétméretű ferdeszögű axonometria*: az X tengely a vízszintessel bezárt szöge  $42^\circ$ -os, az Y tengely pedig  $7^\circ$ -os szöget zár be a vízszintessel. Az X tengelyre ebben az esetben is félméreteket, (1:2) mérünk fel. A műszaki ábrázolásban gyakori a használata.

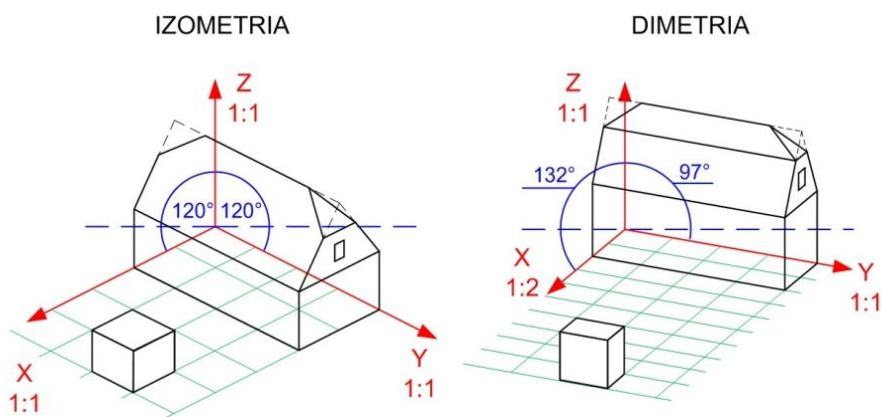

KAVALIER - AXONOMETRIA

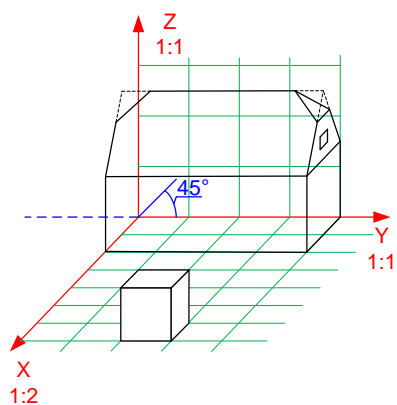

KATONA - PERSPEKTÍVA

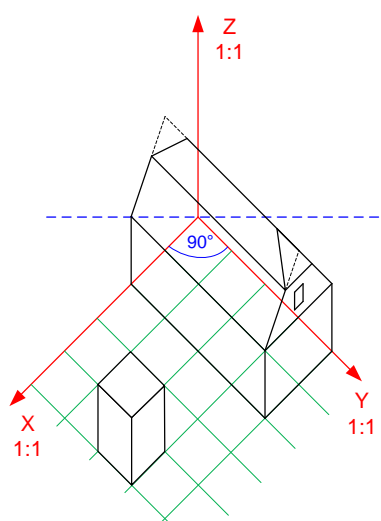

*Épület képének változása különböző axonometrikus ábrázolásban.  
(Készítette: Dr. Kavacsánszki Gyula)*

Technikailag a legegyszerűbb az egyméretű (izometrikus) axonometria alkalmazása, mert az azonos  $120^\circ$ -os szögben álló tengelyeket könnyen és gyorsan lehet megszerkesztteni, ezért a néprajzi gyakorlatban ezt javasoljuk.

Kavcsánszki Gyula

#### AZ IZOMETRIKUS AXONOMETRIKUS ÁBRÁZOLÁS ELŐNYEI:

A nagy rálátási szög miatt a tárgy/épület stb. képe nagyon látványos, ezért általában a beépített területek térhatású képét is ezzel a módszerrel jelenítik meg. A műszaki életben ez a szerkesztésmód az ún. „robbantott ábrák,” az alkatrészeket térben szemlélteti.

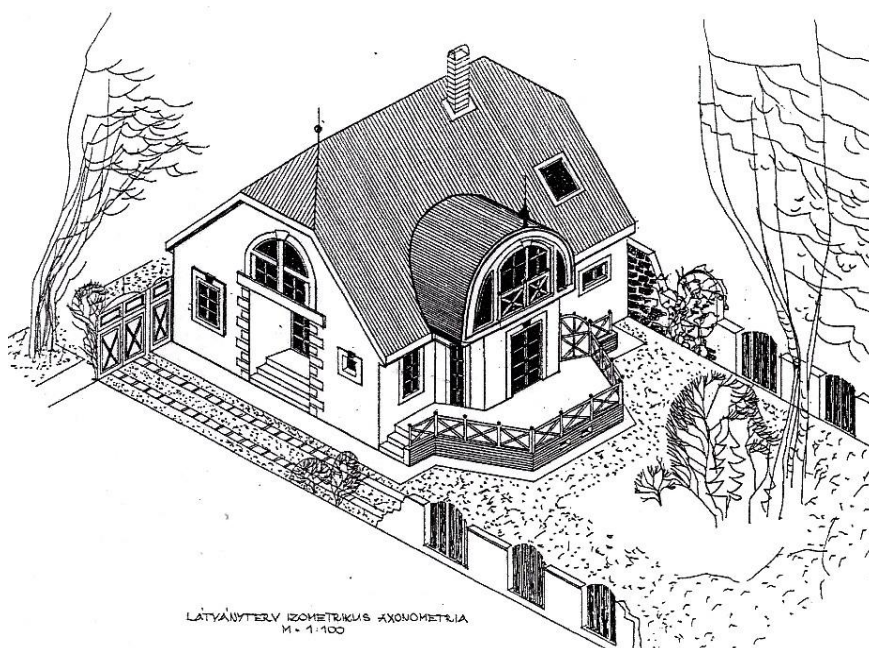

LÁTÁNYITTELVI IZOMETRIKUS AXONOMETRIA  
M = 1/100

Terr: Dr. Kavcsánszki Gyula

HELYSZÍNI FELMÉRÉSEK

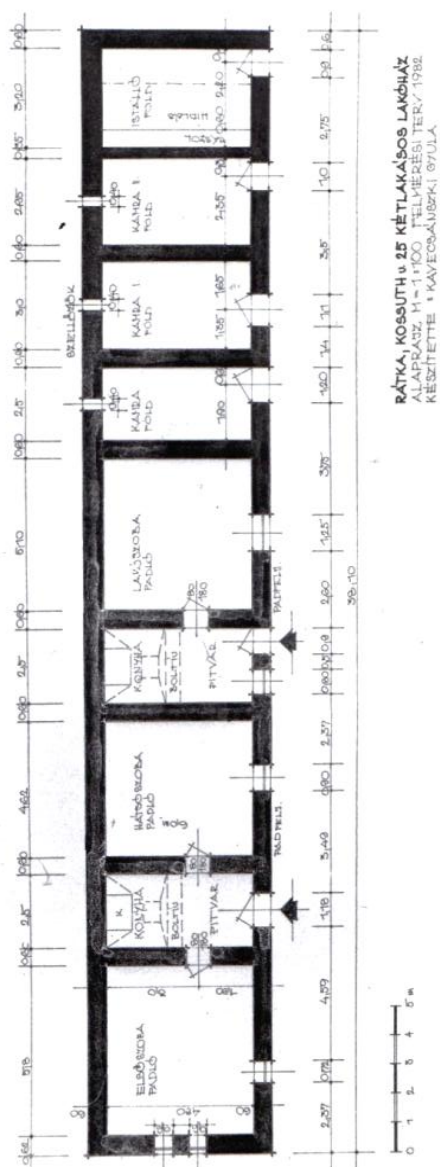

Rátikai kétlakásos lakóház alaprajza<sup>14</sup>

<sup>14</sup> Kavecsánszki 1986: 245–272.

Az épületfelmérés során a kutatónak ki kell térnie az építés idejére, körülményeire sajátosságaira, a hagyományok, így a helyi közösség által képviselt építési szerkezeti megoldásokra. Ezeket rajzban nem mindig lehet rögzíteni, ezért a felmérés része a műszaki leírás, melyben az építés technológiai megvalósítását (alapozás, falazás, tetőfedés stb.) írjuk le. A műszaki leírás megköveteli az építési anyagok ismeretét. Szükséges a településen hagyományosan használt szerkezetek, díszítőelemek dokumentálása. További szempontok lehetnek: az épület illeszkedése a településképbe, (rálátásos, nagylátószögű fotók) a korstílusok hatása az épületre. Rögzíteni kell a berendezési tárgyak helyét. Fontos az épület esetleges datálása és a lakók által elmondott történetének lejegyzése. A pontos nyelvhasználat, eredeti szakkifejezések lejegyzése. Eredeti és átépített részek jelölése.

A műszaki leírás ajánlott tartalma:

1. A környezet, a településszerkezet építészeti jellemzői. (hagyományok, korok és stílusok)
2. Az épület helye és jelentősége a település képben. (azonosságok és eltérések)
3. Az építés ideje és körülményei. (elhelyezett véderőt jelképező tárgyak stb.!)
4. Alapozás (anyaga, mélysége, technológiája)
5. Felmenő falak (anyaga, vastagsága, szerkezete, statika, pl. falkötő vasak beépítése.)
6. Az épület lábazata ( vakolatráttéttel vastagított, többnyire színezett)
7. Födémek (födémgerendák, borítások, tapasztás stb. szerkezeti ábra) datálások.
8. Boltívek-boltozatok (pitvar, tornác, pince, stb.)
9. Lépcsők (pince, padlás)
10. Padló aljzat (föld, agyag, mázolt, téglá, kő, padló, stb.)
11. Tetőszerkezet (tetőforma, szarufás, állószékes, tetőfedés anyaga, technológiája)
12. Nyílászárók (ajtók, ablakok, spaletták, ajtórácsok)
13. Tűzelőberendezések és füstelvezetés (kémények, a padlás vizsgálata)

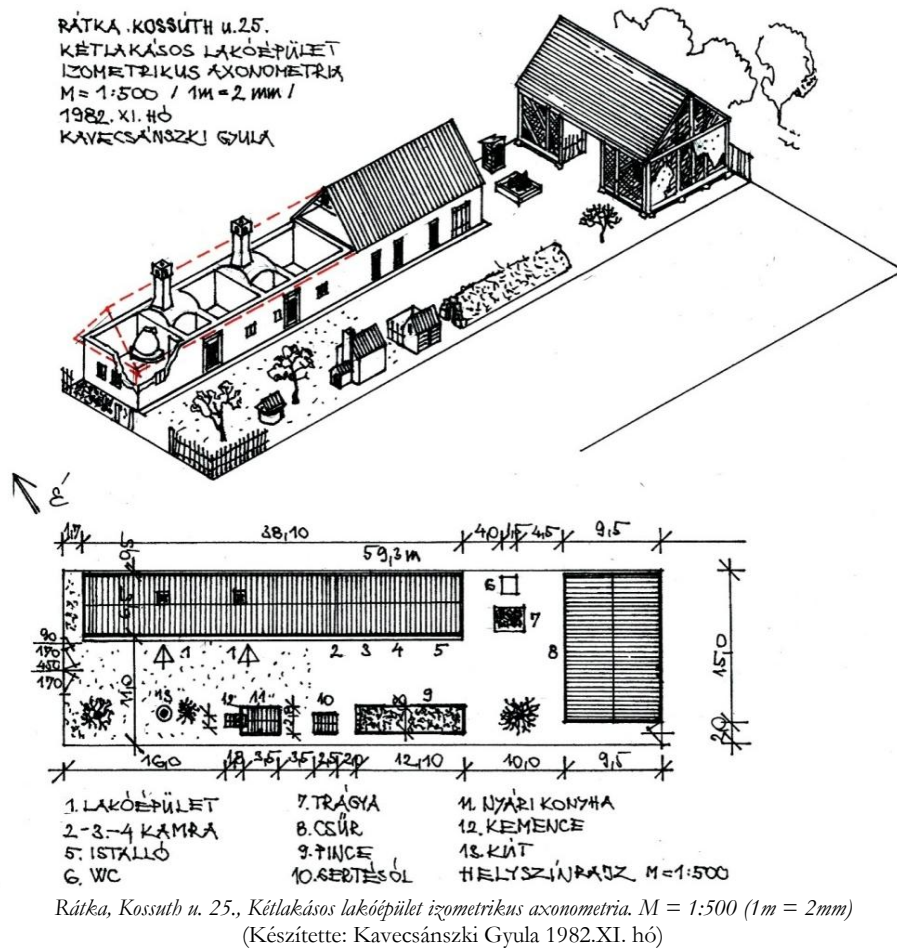

A porta, a telek és a gazdasági építmények is részei a felmérésnek. Külön dokumentációba kell rendszerezni a felmérések eredményeit, a rajzokat, fotókat, technológiai leírásokat. A helyszíni felmérések és dokumentálások a kutatás legfontosabb részét képezik, melyek néha az idő múlásával már megismételhetetlenek.

A felmérés technikai megvalósításának fontos része a *fotográfia*, a megfelelő fényképezőgéppel és a megfelelő objektívval (tele-nagylátószögű-makro objektívek). Nem tudunk és nem is érdemes mindent rajzban rögzíteni, mert az rendkívül időigényes, és a leírásnál is többet mond adott esetben a jó fotó. Különösen az épületrészeket, szerkezeteket, tárgyak, magasan lévő homlokzati díszek esetében hasznos.

## Felhasznált térképek

1. *Borsod-Abaúj-Zemplén megyei Levéltár, kataszteri térképek.*
2. *Az Osztrák Császárság, az Osztrák-Magyar Monarchia és Magyarország térképei a Hadtörténeti Térképtárban 1566-1918.* Szerkesztette: Jankó Annamária DVD. Kiadó: Arcanum Adatbázis Kft. Bp. <https://www.arcanum.com/hu/online-kiadvanyok/Janko-janko-annamaria-magyarorszag-katonai-felmeresei-1/ii-a-masodik-katonai-felmeres-18061869-12D/ii-4-a-felmeresek-alapja-166/ii-4-1-geodeziai-alapok-168/> (utolsó letöltés: 2023. 01. 17.)
3. *Az Első Katonai Felmérés 1782–1758* HM Hadtörténeti Intézet és Múzeum Térképtára Budapest. DVD Arcanum Adatbázis Kft. Bp. (Miskolci Egyetem Könyvtára Nm 152 alatt)
4. *A Második Katonai Felmérés 1819–1869* HM Hadtörténeti Intézet és Múzeum Térképtára Budapest, DVD Arcanum Adatbázis Kft. Bp. (Miskolci Egyetem Könyvtára Nm 157. alatt)
5. *Irány helység határának rendezett(majorsági) Földkönyve 1861.* (BAZ Megyei Levéltár)

## Felhasznált irodalom

- BALLA János – HRENKÓ Pál  
1991 *A magyar katonai térképészet története.* I. kötet. Budapest: HM Térképészeti Szolgálati Főnökség
- BORBÉLY Andor – NAGY Júlia  
1932 *Magyarország I. Katonai Felvétele II. József korában. Térképészeti Közlöny.* II. kötet. 35–38.
- JANKÓ Annamária  
2007 *Magyarország katonai felmérései (1763–1950).* A Hadtörténeti Intézet és Múzeum Könyvtára. Budapest: Argumentum.
- KARLI Ildikó  
2011 *A topográfiai térképezés jelentősége és története.* *Res Immobiles.* 2011/2. 69–88.
- KAVECSÁNSZKI Gyula  
1986 *Rátka, Hervegkút és Károlyfalva népi építészet.* In Herman Ottó Múzeum Évkönyve XXIV. Miskolc. 245–272.
- KLINGHAMMER István  
2012 *A Kárpát-medence térképezése-a magyar térképészet története.* *Polgári Szemle.* 2012. december. 8. évf. 3–6 szám. <https://polgariszemle.hu/archivum/115-2012-december-8-evfolyam-3-6-szam/tudomanyos-tukor/503-a-karpat-medence-terkepezese-a-magyar-terkepeszet-toertenete> (utolsó letöltés: 2023. 01. 17.)  
2008 *A Térképészet tudománya.* *Magyar Tudomány* 2008/06. 725–735.



LŐRINCZ Pál – PETRICH Géza

1985 *Ábrázoló geometria*. Budapest: Tankönyvkiadó Vállalat

VINCZE László

2010 Nagyméretarányú térképezés. *Nagyméretarányú térképi alapsfogalmak, térképezési technológiák*. Székesfehérvár: Nyugat-magyarországi Egyetem

STEGENA Lajos

1985 *Térképtörténet*. Budapest: Tankönyvkiadó Vállalat

TÖRÖK Enikő

2015 *A kataszteri térképek és iratok (1850–1916)*. <https://aktakaland.wordpress.com/2015/04/02/kataszteri-terkepek-es-iratok-1850-1916/> (utolsó letöltés: 2023. 01. 17.)

UNGER János

2003 *Bevezetés a térképészetbe*. Szeged: József Attila Tudományegyetem Természettudományi Kar

## Múzeumügy – kihívások

---

Berényi Marianna  
Csíki Tamás  
Pozsony Ferenc  
Marinka Melinda  
Szabó Henriett



## Virtuális kiállítás vagy online galéria?

### *Egy definícióra kész múzeumi műfaj*

---

BERÉNYI MARIANNA

A koronavírus világjárvány okozta 2020-as és 2021-es karanténhelyzet idején a világhálón böngészők milliói figyeltek fel arra, hogy a zárva tartó múzeumok honlapjain számos más digitális és online elérhető tartalom mellett bejárhatják a múzeumok tereit, sőt különböző jellegű kiállításokat tekinthetnek meg.<sup>1</sup> A Google Art Project 2011 óta bővülő intézményi körrel dolgozik azon, hogy hozzáférhetővé tegye a világ művészetét, kultúráját. High tech kamerákkal digitalizált műtárgyak, Google Street-View technológiával bejárható múzeumi terek, oktatási célú, tematikus összeállítások bővölik el a felhasználókat, akik akár színek szerint is rákereshetnek a feltöltött objektumokra.<sup>2</sup> A több millió európai közgyűjteményi tételt aggregáló Europeana online kiállításai a látványos technológiai megoldások helyett inkább a tartalmakra összpontosítanak. A feltöltött műtárgyakat, dokumentumokat a felhasználók is kiállításba rendezhetik, de ennél jóval sikeresebbek az egy-egy történet, téma mentén, a storytelling módszerével összekapcsolt online tárlatok gyűjteményei.<sup>3</sup> Erre törekszik a magyar aggregációs oldal, a MuseuMap portál is, melynek MuseuMap Gallery menüpontja alatt az érdeklődők a tárgyakat történetükkel együtt, látványos módon – 3D-modelleken és virtuális kiállításon – bemutatva, kontextusba helyezve ismerhetik meg.<sup>4</sup>

---

<sup>1</sup> A téma egy nagyobb ívű, a Debreceni Egyetem Debreceni Történelmi és Néprajz Doktori Iskolájában 2022-ben *megvédett Falak nélkül maradt múzeum. A COVID-19-világjárvány hatása a magyar múzeumi közgyűjtemények online praxisára* című PhD disszertáció része. <https://hdl.handle.net/2437/338345> (letöltés: 2023.02.12.)

<sup>2</sup> Google Arts & Culture, <https://artsandculture.google.com/> (letöltés: 2023.02.12.); Szűts 2012.

<sup>3</sup> Exhibitions | Europeana <https://www.europeana.eu/en/exhibitions> (letöltés: 2023.02.12.)

<sup>4</sup> Elindult a MuseuMap új szolgáltatása, a MuseuMap Gallery! <https://ommik.hu/index.php/hu/component/content/article/14-hirek/651-elindult-a-museumap-uj-szolgáltatasa-a-museumap-gallery> (letöltés: 2023.02.12.)

## Nevek és jelentések halmaza

A múzeumok honlapjain, az összefoglaló cikkoldalakon eltérő, ám jól érthető nevek – virtuális kiállítás, virtuális túra, online kiállítás, online galéria, virtuális múzeum, 3D-panorámaképek, virtual tour, 360 virtual tour, virtual museum, online tours, online, digital és virtual exhibiton) – jelölik ezeket a digitális átjárókat. Szinte kivétel nélkül a fizikai látogatás szavai köszönnek vissza egy-egy digitális műfajra utaló előtaggal. Sokszor csak a „virtuális belépéskor”, már az alkalmazásban vagy az adott oldalon derül ki, hogy mit kaphatunk: egérrel körbefogható virtuális teret, gördíthető vagy lapozható szöveges, képes galériát vagy 2D-, esetleg 3D-szkennelt tárgyakat is szemügyre vehetünk, netalán VR-szemüveges sétát is tehetünk. Az sem mindig egyértelmű, amikor a virtuális belépés mellett dönt egy felhasználó, hogy a valóságban is létező tér digitális másolatát tekintheti meg monitoron keresztül, vagy szimulált digitális térbe lép. Ez tovább is bonyolódhat, hiszen nem tudjuk, hogy a térben látható tárgyak valóban ott állnak, vagy a kiállítás, az ismeretátadás érdekében a programozók illesztették oda őket. Abban sem lehetünk biztosak, hogy egy létező kiállításról készült felvételtől, vagy a kiállítás online használatra tervezett mutációjáról van szó. Tovább bonyolítja a helyzetet, hogy fizikailag is létező múzeumról van-e szó, vagy olyanról, amelynek csak virtuális bemutatója van. Ilyen például a washingtoni Nemzeti Nőtörténelmi Múzeum, amelynek hibába döntöttek 1996-ban a létrehozásáról, gyűjteménye egyelőre csak az intézmény weboldaláról, online kiállításokon keresztül érhető el.<sup>5</sup> Másik kérdést vet fel az a Virtual Shoe Museum, ahol még az is nehezen dönthető el, hogy cipők képeit vagy valódi cipőket is gyűjt a weboldal tulajdonosa, és amit látunk, melyik kategóriába tartozik.<sup>6</sup>

---

<sup>5</sup> Womenshistory. <https://www.womenshistory.org/womens-history/online-exhibits>, részletebben Berényi 2021e.

<sup>6</sup> About the founder – virtualshoemuseum.com, <https://virtualshoemuseum.com/contact/about-the-founder/> (letöltés: 2022.11.01.)

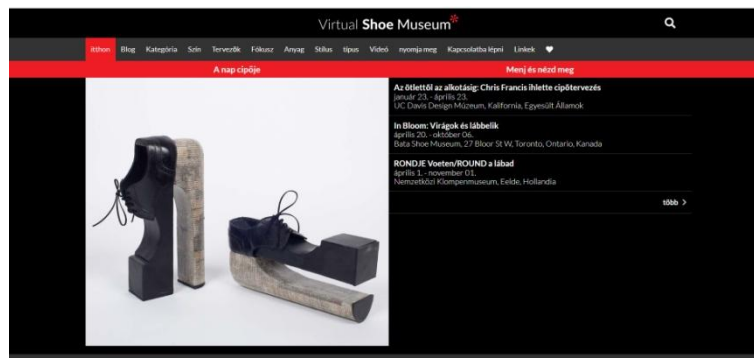

Jelen tanulmány célja, hogy előkészítse a virtuális kiállítás fogalmának meghatározását. Ehhez feltárja az egyes múzeumok gyakorlatát statisztikai módszerekkel, konkrét példák bemutatásával, valamint a témával foglalkozó szakemberek ezzel kapcsolatos véleményét, megfogalmazásait is összehasonlítja. Ehhez az alapfogalmak tisztázása mellett három területen, három perspektívából végeztem kutatásait a múzeumok digitális tartalmainak használata szempontjából kimagasló időszak, a koronavírus világjárvány alatt, a múzeumi zárvatartások idején, azt vizsgálva, hogy a szélsőséges helyzetben, milyen módon alakul át a múzeumok digitalizációhoz, online terekhez, virtuális alkalmazásokhoz való viszonya. Az alapfogalmak meghatározását követően elsőként azokat a nemzetközi és magyar kutatási eredményeket hasonlítottam össze, amelyek a múzeumok működését vizsgálták a megváltozott környezetben.<sup>7</sup> A második, online kérdőíves kutatást már magam végeztem el a magyarországi múzeumi szakemberek körében 2021 nyarán: a járvány alatt folytatott feladataikra, a munkavégzés körülményeire, az online tartalomgyártáshoz szükséges elméleti és gyakorlati tudásukra, kompetenciáikra fókuszáltam.<sup>8</sup> A harmadik – ugyancsak online kérdőívekre épülő – 2021 telén elvégzett országos kutatásban arra helyeztem a hangsúlyt, hogy az intézményi és az egyéni szakmai munka hogyan hasznosult: miként értékelik mindezt a múzeumok látogatói, online tartalmaik felhasználói.<sup>9</sup>

<sup>7</sup> ICOM 2020a-b, 2021; NEMO 2020a-b, 2021; UNESCO 2020, 2021; Szu 2020; Pacsika 2021.

<sup>8</sup> Berényi 2021a.

<sup>9</sup> Berényi 2021b.

## Digitális szótár

A digitális múzeumi működéshez kapcsolódó fogalmak pontosítása annál is inkább fontos, mert az intézményi gyakorlatban folyamatosan keverednek a különböző a különböző kifejezések. Az online múzeumi szolgáltatások hol digitális, hol virtuális címke alatt jelennek meg, nem beszélve arról, hogy az internet fogalma sem tisztázott. Írásomban az online területre vonatkozó fogalmak (internet, világháló, web 2.0) használata során Szűts Zoltán *Online. Az internetes kommunikáció és média története, elmélete és jelenségei* (2018) című kézikönyvének definícióira építetek. Eszerint az *internet* tágabb fogalom, a világháló körébe nem sorolható kommunikációs lehetőségeket is felöleli.

„Azaz az internet számos ágens, a hálózatba kötött, a különböző protokollokat használó számítógépek, az okoseszközök, a digitális tartalom, a hálózaton zajló kommunikáció, a hálózaton otthonra talált médiumok és felhasználók alkotta rendszert jelöli. Az internet számos kommunikációs lehetőséget kínál, például elektronikus levelezést, telefonálást és fájlmegosztást, melyek nem feltétlenül kapcsolódnak a világháléhoz. Ezzel szemben *világháló*n a hiperlinkekkel és URL-ekkel összekapcsolt oldalak és fájlok (szövegek, képek, videók, hangok stb.) egységét értjük, melyet böngészőnk segítségével jeleníthetünk meg. A világháló magas fokú interaktivitást biztosító felülete a *web 2.0*, a speciális, a közösség által alakított közösségi oldalak, kép- és videómegosztó platformok, blogok, vlogok, wikik és más hasonló felületek összességét jelentő szegmense pedig a *közösségi média* (*social media*).”<sup>10</sup>

A *felhasználó* kifejezés az olyan egyént jelöli, aki már szelektív módon fogad be (a web 2.0-ban pedig már bizonyos keretek között létre is hoz) médiatartalmakat, és tisztában van az e tevékenysége során használt technológia alapjaival is.<sup>11</sup> A *digitális tartalom* elektronikus csatornákon keresztül terjesztett bit-alapú objektum. Ezek lehetnek weboldaltartalmak, videók, podcastok, felhasználók által generált tartalmak, blogok, e-könyvek stb.<sup>12</sup>

Hasonlóan tisztázásra vár a magyarországi múzeumok praxisában gyakran szinonimaként felbukkanó online, digitális, virtuális kifejezések. A pandémia időszakában a Szépművészeti Múzeum honlapján<sup>13</sup> található „*digitális*

<sup>10</sup> Szűts 2018: 12–13. Vö. Ryder–Zhang–Hua 2021: 14–15.

<sup>11</sup> Szűts 2018: 12–13.

<sup>12</sup> Ryder–Zhang–Hua 2021: 3. Valamint a Museum Computer Network kategorizálja a múzeumok által létrehozott legnépszerűbb digitális tartalmakat: portálok, virtuális turrák, online kiállítások, e-tanulás, online gyűjtemények, digitális archívumok és könyvtárak. <https://mcn.edu/a-guide-to-virtual-museum-resources/> (letöltés: 2023.02.07.)

<sup>13</sup> A [szepmuveszeti.hu](http://szepmuveszeti.hu) weboldalon a digitális múzeum főmenüpontban 2021. 09. 26-án a következő menüpontok sorakoztak: online vezetések és előadások; audioguide; útvonaltippek; kvízek,

*múzeum*” fül hasonló tartalmi modulokat takart, mint a Magyar Nemzeti Múzeum „*online múzeum*” főmenüpontja,<sup>14</sup> de találkoztam már a virtuális kifejezéssel is, amikor egy-egy intézmény a világhálón elérhető szolgáltatásait, tevékenységeit, adatait, projektjeit kívánta összegezni. Ebbe az irányba mutat az Encyclopædia Britannica „*virtuális múzeumok*” szócikke is, amely szerint a kifejezés azokat a digitálisan rögzített képek, hangfájlok, szöveges dokumentumok és egyéb történelmi, tudományos vagy kulturális érdekű adatok gyűjteményét jelöli, amelyekhez elektronikus médián keresztül lehet hozzáférni. A meghatározás szerint virtuális múzeum nem tartalmaz tényleges tárgyakat, ezért nem rendelkezik a múzeum intézményi meghatározás szerinti állandóságával és egyedi tulajdonságaival. A szócikk kiemeli, hogy az interneten keresztül elérhető hiperlinkek, hiperhivatkozások, multimédiás, interaktív lehetőségek révén a digitalizált reprezentációk több forrásból összegyűjthetők, így nem csak a megtekintést, hanem az összehasonlítást is lehetővé teszik.<sup>15</sup>

A példából is kitűnik, az *online* (on-line), vonalban kifejezés talán a legegyszerűbb: azt az állapotot jelöli, amikor valaki vagy valami kapcsolódik a hálózathoz, a rendszerhez, elérhető az internet segítségével, megtalálható a világhálón. Ennek ellentéte az *offline* kifejezés, amely azt az állapotot írja le, amikor nem kapcsolódunk a hálózathoz. Amikor egy múzeum ezt a kifejezést használja a világhálón fellelhető tartalmi összegzésére, elsősorban az internetes elérhetőség, a hálózaton való jelenlét, láthatóság szempontjából közelíti meg a témát.

A digitális múzeum szóösszetétel egészen más logikát követ, itt inkább a fizikai világ informatikai feldolgozására helyeződik a hangsúly. A *digitalizáció* kifejezés olyan folyamatok, tartalmak, objektumok digitálissá válását jelenti általában, amelyek korábban (elsősorban vagy teljesen) fizikaiak vagy analógok voltak.<sup>16</sup> A *digitális* szót leginkább akkor használjuk, ha a való világ informáci-

---

játékok; Alkoss otthon!; Olvasni jó!; oktatási segédanyagok; virtuális kiállítások; filmek, videók, online tárlatvezetések rendelése és hirdetése <https://www.szepmuveszeti.hu/>. A Magyar Kereskedelmi és Vendéglátóipari Múzeum szintén a digitális múzeum kifejezést használja: múzeumi blog; YouTube-csatorna; digitális múzeumpedagógia; virtuális kiállítások; digitális gyűjtemények; digitális kiadványok; közösségi oldalak, hírlevél <https://mkvm.hu/digitalismuzeum/> (letöltés: 2023.01.26.)

<sup>14</sup> Az [mnm.hu](http://mnm.hu) weboldalon az online múzeum főmenüpontban 2021. 09. 26-án a következő menük láthatók: kvízek, játékos tananyagok; online foglalkozások diákoknak, online tárlatvezetés felnőtteknek, családoknak, magyarul tanuló külföldieknek; online programok; virtuális kiállítások; őseink hagyatéka; múzeumi blog; műtárgyadatbázis; műtárgyfotó-rendelés; régészeti adatbázis <https://mnm.hu/hu>.

<sup>15</sup> Forrás: “Virtual museum”. Encyclopædia Britannica, 2017.03.27. <https://www.britannica.com/topic/virtual-museum> (letöltés: 2023.02.12.)

<sup>16</sup> Csedő–Zavarkó–Sára 2019: 88.



óit bináris számokká konvertáljuk. Ez a gyűjteményben létező műtárgyak informatikai eszközön való megjelenítését éppúgy jelentheti, mint a korábban papíron vagy fizikai térben végzett munkák komputerizált elvégzését. Rab Árpád ugyanakkor a digitális kultúrát elemző tanulmányában arra is felhívja a figyelmet, hogy ma már nemcsak a meglévő kulturális objektumok digitalizálása jelentheti ezt a folyamatot, hanem a kulturális elemek digitális úton létrehozása is. Mindkét terület nagyon szerteágazó: napjaink online tartalmi-felhasználói forradalmának köszönhetően a második csatorna döntő túlsúlyba került, és az évekkel ezelőtt még központi feladatnak tűnő digitalizálás ma már háttérbe szorult.<sup>17</sup> Azaz a digitális kifejezés nemcsak az analóg világ technológiai átfordítását jelenti, hanem az ezzel kapcsolatos, gyorsan változó mechanizmusokat is. A megváltozott attitűd a múzeumok esetében azért jelent új kihívást, mert már nemcsak a meglévő fizikai tárgyaik szkennelésére, fotózására, metaadatok létrehozására kell koncentrálniuk, hanem a digitális környezetben született tartalmak gyűjtésére, feldolgozására és bemutatathatóságára is.

Maga a digitális múzeum kifejezés Ben Davisnek<sup>18</sup> köszönhetően 1994-ben született meg, először a digitális bölcsészet, később a múzeumok webes megjelenésével, az állománydigitalizálással, a virtuális múzeummal, majd a kiállítási interpretációs technológiákkal összefüggésben használták a nemzetközi szakirodalomban. Magyarországon elsőként egy PIM-ben publikált tanulmány címében szerepelt a kifejezés, melyben Bánki Zsolt<sup>19</sup> elsősorban a gyűjtemény digitalizálásának és egységes múzeumi elektronikus szolgáltató környezet létrehozásának lehetőségeit taglalja.<sup>20</sup> Ruttkay Zsófia és Bényei Judit digitális múzeumról szóló 2021-es tanulmánya a terminológia használata sokféleségének bemutatása után végül a nemzetközi szakirodalom összegzése nyomán a digitális múzeum alatt olyan, a digitális technológiák tárházát kiaknázó eszközöket, módszereket definiál, amelyek a fizikailag létező kulturális örökségmentő intézmények – hagyományos múzeumok, levéltárak – közönséget szolgáló, elsősorban interpretációs munkáját segítik és terjesztik ki.<sup>21</sup>

---

<sup>17</sup> Rab 2007.

<sup>18</sup> Davis 1994, 68–70.

<sup>19</sup> Bánki 2007.

<sup>20</sup> Bényei–Ruttkay 2021: 85.

<sup>21</sup> Bényei–Ruttkay 2021. hivatkozva a következőkre: The Digital Museum Tumblr, (n.d.). Presentations and interviews on the use of technology in the culture and heritage sector <https://thedigitalmuseum.tumblr.com/>, Museum Digital Transformation (n.d.). Museum digital Transformation 2018. Firenze 12/13 Aprile 2018. <http://museumdigitaltransformation.it/> (letöltés: 2023.02.12.)

A *virtuális* kifejezés értelmezése még ennél is bonyolultabb, hiszen a múzeumok születésüktől kezdve számos virtuális megoldással éltek, hogy mondanivalójukat, kutatásaikat meg tudják jeleníteni. A tárgyak múzeumi gyűjteménybe történő integrálásának folyamata eleve eltávolítja, elidegeníti a tárgyat eredeti történelmi, fizikai, érzelmi kontextusából, és egy új, virtuális múzeumi rendbe helyezi, új jelentésekkel ruházza fel a feliratoktól, meghatározásoktól elkezdve a kiállításon meghatározott helyzetükig.<sup>22</sup> A múzeumok fizikai tereinek diorámái, enteriőrjei éppúgy virtuálisak, mint a preparált állatok vagy a bábukon bemutatott öltözképzéskonstrukciók. Különösen igaz ez, ha a kifejezést a következőképp definiáljuk: virtualitás az, ami nem a valóság, de olyan „mintha” az lenne.<sup>23</sup> Ropolyi László filozófus azonban nem elégszik meg ennyire egyszerű fogalommagyarázattal, a premodern, a modern és a posztmodern kor virtualitás fogalmát a valósághoz való viszony koordinátái között vizsgálja. Ez utóbbi időszakra már szerintem nem beszélhetünk egyetlen valóságról, valóságosságról, hanem helyette a hiperrealitás fogalmát érdemes használni. A hipervalóság világában a valós és nem-valós közötti különbség elvékonyodik, ebben a világban a képek, a jelek, a szimulációk már nem referálnak semmire, saját magukat jelentik, saját valóságuk van. A posztmodern képzetek nem a valóság elleplezését szolgálják, mivel ilyen valóság nincs, hanem a valóság hiányának az elleplezésére, a valóság helyettesítésére vállalkoznak. A hipervalóság világában a hagyományos értékek legtöbbször átértékelődik, így például a hely, a test, a megkülönböztethető anyagi és szellemi entitások jelentősége elvész, és inkább összefüggéseikre és hálózataikra tevődik a hangsúly.<sup>24</sup>

Ettől a gondolatmenttől el kell választani a *virtuális valóság* (*virtual reality* – VR) fogalmát, amely nem keverendő a virtuális léttel. Szűts Zoltán meghatározása szerint

„a virtuális valóság egy számítógépek által generált, materiális alapot nélkülöző (de a valóságot gyakran utánozó) digitális látványvilág, mely lehetőséget biztosít a felhasználóknak a beleélésre, és bizonyos mértékig az események alakítására.”

Fontos szerepet játszik a technológiában és a felhasználói élményben a képi információ, az interaktivitás, a rendelkezésre álló eszközök minősége, melynek köszönhetően a résztvevő a fizikai térben cselekszik, miközben a digitális média a virtuális valóság, azaz egy alternatív valóság érzetével kecsegteti.<sup>25</sup>

---

<sup>22</sup> Müller 2010: 297.

<sup>23</sup> Ropolyi 2010; Heim 1998: 220.

<sup>24</sup> Ropolyi 2010: 9–11.

<sup>25</sup> Szűts 2018: 219–221.

A múzeumok fizikai tereiben, kiállításában az ismeretek élménygazdag és hatékony átadása érdekében egyre gyakrabban élnek a VR-technológia módszereivel virtuálisan megidézve, felépítve egy távoli helyet, kort, de gyakran a múzeumi terek virtuális mását az online térben ezen a csatornán keresztül is elérhetővé teszik az érdeklődők számára. Ilyenkor alapvetően a felhasználó – például egy VR-szemüveget felöltve – kizárja az őt körülvevő valóságot, és „bekerül” az adott világba. Meg kell különböztetni ezeket a megoldásokat a *kiterjesztett valóság (augmented reality – AR)* lehetőségeitől, amely a különféle digitális eszközök közvetítésével – alapvetően a különböző okoseszközök képernyőjének érintésével – a virtuális valóság elemeinek tárgyi világra történő rétegezésével jönnek létre.<sup>26</sup> Azaz a technológián keresztül a szövegeket és képeket olyan eszközre helyezik, amit a felhasználó fizikailag is érzékel, lát. Szinte már megszokott megoldás a múzeumokban, hogy az okoseszközökkel egy-egy sérült tárgyra fókuszálva megjelenik annak digitálisan rekonstruált mása, eredeti környezete, vagy egy történelmi épület, település kiválasztott korszakának virtuálisan felépített makettje, láthatjuk lépni, futni a mára kihalt állatfajokat, továbbá elérhetjük, megmozgathatjuk, felnagyíthatjuk a vitrinbe zárt műtárgyak 3D-modelljét, esetleg a gyűjteményi adatbázisban, archívumban lévő kapcsolódó anyagokat, információkat, filmeket, zenéket, azok hálózátát hívhatjuk elő, akár egy virtuális kiállításon keresztül.

## Virtuális kiállítások – virtuális látogatók

Mindez hosszú időn keresztül szinte esetleges kérdésfelvetésnek tűnt a főleg a materiális és az ahhoz kapcsolódó szellemi örökség megőrzésére fókuszáló múzeumi világban. Amikor 2020 első negyedében a koronavírus terjedése következtében világszerte bezárták a múzeumok kapuit vagy a különböző offline helyszíneken korlátozták működésüket, bizonytalan jövő várt a látogató nélkül maradó intézményekre. A klasszikus múzeumi funkciók<sup>27</sup> maradéktalan érvényesítésének missziója és a bizonytalan kilátások arra ösztönözték a múzeumokat, hogy munkájukat és közszolgálati, közgyűjteményi szerepüket az egyetlen rendelkezésre álló nyilvános térben, a világhálón tegyék bárki számára megtapasztalhatóvá, világszerte számtalan megoldást kipróbáltak, hogy hónapokon keresztül fenntartsák látogatókból lett követőik, felhasználóik érdeklődését a vilávjárvány időszakában. A NEMO 2021. január-

<sup>26</sup> Szűts 2018: 420.

<sup>27</sup> Gyűjtés, megőrzés, feldolgozás, bemutatás.

ri jelentése szerint a látókörükbe került főként európai intézmények 93%-a bővítette online kínálatát. Számításaik szerint a közösségi médián közzé tett tartalmak (67%) után legtöbbször videókat, (39%), virtuális kiállításokat, túrákat (29%), és online oktató programokat (27%) készítettek. A MOKK ugyanekkor közreadott tanulmánya a közösségi média mellett hasonlóan a videók, kisfilmek készítését, online játékok fejlesztését, digitális oktatási segédanyagok készítését emelte ki.<sup>28</sup> A főképp intézményvezetők, információi, hivatalos intézményi állásfoglalások alapján kirajzolódó nemzetközi és a hazai trendek láthatóan egybeestek. Igaz más területek is hangsúlyossá váltak, de a múzeumi munkatársakat célzó kutatások sem térnek el a korábbi eredményektől. A magyar múzeumi szakemberek saját bevallásuk szerint legtöbbször Facebook-bejegyzéseket (47,1%), gyűjteményi adatbázisokat (38,6%), virtuális és online kiállításokat (31,8%), múzeumi blogokat (27,9%), múzeumról szóló híryananyagokat (26,3%), oktatást segítő anyagokat (26%), videókat (37%) készítettek. Virtuálisan bejárható múzeumi tereket két és félszer, virtuális és online kiállításokat, élő közvetítéseket, YouTube-videókat majdnem kétszer, oktatást segítő tartalmat másfélszer annyian készítettek, mint korábban. Jelentősen nőtt az Instagram-tartalom, a kurátori videók, a múzeumi vlogok száma.

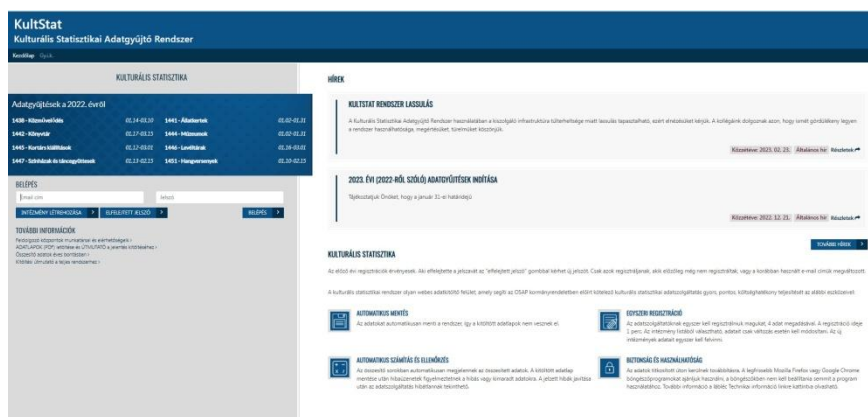

Mint látható – a már jelzett terminológiai nehézségek ellenére – a járvány időszakában a virtuális kiállítások, online bejárható múzeumi terek rendkívül elterjedt műfajnak bizonyultak. Ezt a Kulturális Statisztikai Adatgyűjtő Rendszer (KultStat) adatai is alátámasztják: a 2020-ban először mért adatok szerint az ország 2823 virtuális kiállításában 412.534 felhasználó járt. 2019-hez képest

<sup>28</sup> Pacsika 2021: 25.

2020-ban az állandó kiállításokhoz készült virtuális tárlatok aránya 6-ról 11 százalékra, az időszakikhoz kapcsolódóké 2-ről 11 százalékra ugrott.<sup>29</sup> 2021-ben viszont a múzeumok már arról számolnak be, hogy 415 virtuális kiállításukban 1.640.595 látogatás történt: a sőtöri Deák Ferenc Emlékház 166 ezer feletti, a Magyar Nemzeti Galéria 300 ezer, a Vasúttörténeti park 600 ezer feletti kattintásról tett tanúbizonyságot.<sup>30</sup>

A kutatások szerint a magyar felhasználók körében is kifejezetten népszerűvé vált ez a tartalomtípus. A virtuális és online kiállításokra, galériákra vonatkozóan az 1006 fős mintavétellel dolgozó látogatókutatásom válaszadói közül 617-en jelezték (63 százalék), hogy 2020-ban barangoltak ilyen felületen. A múzeumi dolgozók 78 százaléka, a más területen tevékenykedők 49 százaléka volt kíváncsi ezekre a tárlatokra. A legnépszerűbb a tudományos fokozattal rendelkezők és a hetvenes korosztály körében volt. 427 nő (63 százalék) és 190 férfi (57 százalék), a megkérdezett fővárosiak 64 százaléka, a megyeszékhelyen élők 61, a városiak 53 és a kisebb településeken élők 61 százaléka lépett be virtuális kiállítótérbe. Az arány kiegyensúlyozott, azonban a lakóhely szerinti összehasonlításban messze elmarad az évente minimum egyszer múzeumba látogatók nagyságától (a budapestiek 92 százaléka, a megyeszékhelyen élők 89 százaléka, a városiak 83 százaléka, a kisebb településeken lakók 85 százaléka). A felmérés ugyanakkor egy másik tényre is rávilágított, a kisebb települések lakói messzemenően kihasználták az új lehetőségeiket a távolságból fakadó hátrányaik lefaragására, különösen a városiakkal való összehasonlításban. A múzeumok munkatársainak akár a későbbi működésre vonatkozóan is érdemes elgondolkodniuk azon, hogy az online múzeumi tartalmak iránt kevésbé érdeklődő 19 év alattiak esetében a karanténhelyzetben 33 százalék nézett meg ilyen felületet, és a sok tekintetben máshogy viselkedő harmincasok körében is volt erre figyelem, de ami talán a legfontosabb, a betegség, mozgási nehézséggel küzdő, hetven és nyolcvan év feletti népesség is örömmel szőrföl ilyen kiállításokban.

A kutatásomban külön vizsgáltam azokat a lehetőségeket, amikor csak a múzeumi terek váltak online bejárhatóvá. Ez utóbbi felületeken az elsődleges hangsúly az online kiállításokkal, galériákkal szemben nem a kurátori üzenettel bíró, tematikus tartalmakra helyeződik, hanem a kiállítóterek, múzeumépületek áttekinthetőségére, felfedezhetőségére. A kettő természetesen nem zárja ki egymást, sőt gyakran összekapcsolódik. Mivel a két műfaj a közgondolko-

---

<sup>29</sup> Forrás: KultStat. <https://kultstat.oszk.hu/#/home> (letöltés: 2023.02.12.)

<sup>30</sup> A kulturális statisztika számára megadott adatokon túl nincs információnk az egyes múzeumok mérési módszereiről.

dásban gyakran egybeolvad, a felmérés a különbségekkel kapcsolatos bizonytalanságokat is feltárja.

A 3D-technológia, a digitalizáció fejlődésének köszönhetően az elmúlt évtizedekben számos intézmény tett szabadon hozzáférhetővé olyan alkalmazást, amelyben a felhasználók bejárhatták tereiket, ránagyíthattak a kiállított tárgyakra. Különösen a már említett Google Art Projekt<sup>31</sup> folyamatosan, magyar résztvevőkkel is bővülő gyűjteménye vált közismertté, a hozzá kapcsolódó nemzetközi médiakampánynak köszönhetően. Így nem meglepő, hogy a kutatásban résztvevők 39 százaléka már a pandémiát megelőzően is tett sétát ilyen virtuális térben, és az sem, hogy a járvánnyal kapcsolatos korlátozások után az ezeket bemutató kulturális ajánlók születtek meg először.<sup>32</sup> A kutatás azt mutatja, hogy ezek a főleg a látványra, virtuális élményre épülő alkalmazások kevésbé érdekelték a diplomásokat és a tudományos fokozattal rendelkezőket, mint a szöveges és egyéb hipertextuális rétegekkel komponált virtuális kiállítások. A különbség a szakképesítéssel rendelkezők körében kevésbé volt érzékelhető. Ha korosztályonként vizsgáljuk, új tapasztalat, hogy az általában érdeklődő negyvenes korosztály számára kevésbé volt vonzó ez a terület, valamint a hatvanasok egyforma mértékben látogatták a virtuális kiállításokat és tereket.

## Terminológiai bizonytalanság

A 2020-as karanténhelyzetre fókuszáló kutatás rávilágított, hogy a múzeumi szakma a múzeumok újrainvitását követően sem tekinthet el a virtuális és online kiállítások fogalmának tisztázástól. A látogatókutatásomban többen is sérelmezték, hogy nem mindig azt kapták ezekben az alkalmazásokban, amit elképzelték. Nem véletlen, hogy a Magyar Nemzeti Múzeum egyik új tárlatát beharangozó sajtóközleménye is foglalkozott a dilemmával, jelezve, a virtuális kiállítások esetében meg kell különböztetni, milyen fajta „műtárgyakat” vonultatnak fel: valós objektumok digitalizált változatairól, csak digitálisan léte-

---

<sup>31</sup> Google Arts & Culture: <https://artsandculture.google.com/> (letöltés: 2023.02.12.)

<sup>32</sup> 2020. március 12-én: <https://www.travelo.hu/rendezveny/20200312-a-tiz-legszebb-muzeum-virtualis-kiallitas.html>, március 13-án: <https://papageno.hu/intermezzo/2020/03/igy-jarhatja-be-a-vilag-legnagyobb-muzeumait-ottho>, március 16-án: <https://nullahategy.hu/101-muzeum-amelyben-virtualis-setat-tehetsz/>, ennek előzménye március 12-én: <https://www.travelandleisure.com/attractions/museums-galleries/museums-with-virtual-tours>, március 10-én: <https://www.wantedineurope.com/news/visiting-the-best-european-museums-online.html>. (letöltés: 2023.02.12.)

zõ objektumokról vagy digitalizált és virtuális objektumok ötvözéséről van szó. Az sem mindegy, hogy milyen terek adnak keretet ezeknek a tárlatoknak: valós terek digitalizált változataiba, virtuális, szimulált terekbe, digitalizált és szimulált terek kombinációjába léphetnek be a látogatók, de módosítja a látogatói élményt, hogy ezeket 2D-ben vagy épp 3D-ben tekintheti-e meg a látogató.<sup>33</sup>

A minden évben a Kulturális és Innováció Minisztériuma (korábbi nevén Emberi Erőforrások Minisztériuma) számára leadandó éves munkajelentés és statisztikai adatok elkészítéséhez a 2020-as esztendőre vonatkozóan a következő szűkszavú és szigorú definíciót kapták támpontként a dolgozók:

*„Virtuális kiállításnak a virtuális formában körbejárható tárlat tekinthető. Egy vagy akár több műtárgy képekkel és szöveggel ellátott bemutatása a körbejárhatóság hiányában nem tekinthető virtuális kiállításnak.”<sup>34</sup>*

Azaz az a minisztérium csak a virtuális térben, a fizikai térhez némiképp hasonló módon bejárható tárlatokat fogadta el meghatározásában.

A múzeumi dolgozók tapasztalatait kutató kérdőívben a virtuális kiállítás fogalmára is rákérdeztem, főleg miután a válaszadók 24,3 százaléka (81 fő) vett részt a pandémia alatt ilyen típusú tartalom elkészítésében. A meghatározások hűen tükrözik a területre jellemző bizonytalanságot, de kirajzolódik, hogy a magyar szakma meglehetősen tapasztalt, van véleménye, és kész megvitatni a területet. A főleg diplomás múzeumi szakemberek kortól, a múzeum nagyságától, régiójától függetlenül határozott elképzeléssel rendelkeznek a műfajról. A nagyszámú szöveges válasz (139) arra is utal, hogy a téma rendkívüli módon foglalkoztatja a múzeumi dolgozókat. Néhány, későbbi szakmai diskurzust inspiráló meghatározás:

- (Optimális esetben) befogadható mennyiségű, egyedül is könnyen feldolgozható, gép előtt ülve is élvezhető, kiváló minőségű képekkel ellátott tárlat, amely önmagában is értelmezhető (*Budapest, nő, diplomás, 25–29 év, országos múzeum*).
- Online platformon keresztül léphetünk be egy digitális múzeumi térbe, ahol az egyes művek „reprodukcióira” kattintva a szimpla képnél sokkal több háttérinformációt kapunk (*Budapest, nő, diplomás, 50–65, közérdeklű muzeális gyűjtemény*).

<sup>33</sup> Új virtuális kiállítás a Nemzeti Múzeumban: Közös időnk '89–90. <https://magyarmuzeumok.hu/cikk/uj-virtualis-kiallitas-a-nemzeti-muzeumban-kozos-idonk-39-89-90> (letöltés: 2023.02.12.) A sajtóanyagot Kómár Éva (MNM) kollégámmal készítettük.

<sup>34</sup> Forrás: KultStat. <https://kultstat.oszk.hu/#/home/news/c4d08b53-45d9-413f-b23d-5a6e0-ceabaf1>. (letöltés: 2023.02.12.)

- A virtuális kiállítás olyan online esemény, amely lehetővé teszi a múzeumok számára, hogy bemutassák gyűjteményüket a közönség széles spektrumának (*Budapest, nő, diplomás, 40–49 év, országos múzeum*).
- Gyűjteményi tárgyak, fotók és dokumentumok adják az alapját. A tárgyak jól adatoltak. Van forgatókönyve, sztorija, grafikai arculata és élményszerű megjelenése a virtuális térben. A kiállítási szövegek mellé interaktív játékok és filmek is kapcsolódnak (*BAZ megye, férfi, fokozat, 40–49 év, megyei hatókörű városi múzeum*).
- Személyes érdeklődésnek megfelelően ad betekintést a múzeum kiállításába. Amellett, hogy a kurátor által megfogalmazni kívánt tartalmakat mutatja, lehetőséget biztosít az egyéni preferencia szerinti elmélyülésre. Esetleg a kiállítás mélyebb rétegeibe ad betekintést tárgyakon, történeteken keresztül. Oktatásból érkező visszajelzések alapján igazán hasznos, ha oktatási tartalom is tartozik a virtuális kiállításhoz (*Komárom-Esztergom megye, nő, diplomás, 40–49 év, megyei hatókörű városi múzeum*).
- Virtuális kiállítás alatt kétféle dolgot is értek. Az egyik az, amikor egy, a valós térben is megvalósult kiállítás járható be virtuálisan olyan módon, hogy a tárgyak egyesével megtekinthetők, bővebb információt is kapunk róluk. A másik lehetőség, amivel intézményünk is élt két alkalommal, amikor egy online adatbázisra épülő modul segítségével hozunk létre egy csak a virtuális térben megvalósuló összeállítást, amikor a kiállítás témájában válogat össze a kurátor tárgyakat a gyűjteményből olyan módon, hogy azok metaadatokkal együtt vannak átemelve a virtuális kiállítás kontextusába. A kísérő szövegek tartalmazhatnak olyan hiperhivatkozásokat, melyek a múzeumi gyűjteményen túlmutatnak, például videók, máshol megjelent írások, weboldalak. A fogalomhoz hozzátartozik, hogy online térben jön létre a kiállítás, valamilyen digitális eszköz segítségével megtekinthető, a látogató bárholon elérheti, nem kell adott földrajzi helyen tartózkodnia, és nem kell időben sem alkalmazkodnia, kivéve azt az esetet, amikor online tárlatvezetésre jelentkezik, amit élő kapcsolat segítségével valósít meg a tárlatvezető (*BAZ megye, nő, diplomás, 30–39 év, megyei hatókörű városi múzeum*).
- Online felhasználásra készített, arra tervezett tematikus tárlat (*Fejér megye, nő, diplomás, 50–65 év, megyei hatókörű városi múzeum*).
- Olyan informatív felület, amelyen a felhasználók képet kaphatnak a megvalósult kiállítás fizikai jellemzőiről, belső tereiről, a kiállított műtárgyakról, és hozzáférhetők számukra a kiállításban megjelenő falszövegek, műtárgyleírások (*Budapest, nő, diplomás, 25-29 év, országos múzeum*).
- 1. A digitális tartalmak valamilyen rendező elv mentén szerveződnek. 2. Nem szükséges, de pozitív, ha a tartalom folyamatosan fejleszhető, és modern technológiát használ. 3. Felhasználóbarát. 4. Szórakoztat és szolgálja a tanulást (*Budapest, nő, diplomás, 30–39 év, országos múzeum*).
- Online/virtuális térben elérhető, kuratori koncepció alapján válogatott, sorba rendezett digitális tartalmak összessége, melyek együtt új értelmet kapnak, szintézisük új minőséget hoz létre, értelmezi/történettel/háttérrel látja el magukat a kulturális javakat. Nem egyenlő szimpla online tárgykata-



lógussal, képgalériával, de nem feltétlenül virtuálisan épített, bejárható 3D-térben van elhelyezve (*Budapest, nő, diplomás, 40–49 év, országos múzeum*).

- Digitalizált műtárgyak online egymás mellé rendezése valamilyen tematika szerint, illetve a múzeumi térben tehető virtuális séta. Online elérhető, a kiállított objektumokhoz tartalom is kötődik, van egy koncepciója, illetve kurátora, a tartalom nem csak lineáris (*Budapest, nő, diplomás, 50–65 év, országos múzeum*).
- Virtuális tereket hoz létre, melynek pontjaihoz különböző tartalmakat, valamint látogató-látogató; muzeológus-látogató; muzeológus-muzeológus párbeszéd lehetőségeket kapcsolunk (*Budapest, férfi, tudományos fókusz, 50–65 év, országos múzeum*).
- Izgalmas látvány és élmény szötte (vizualitás, hangok, „illatok” történetek) – egy személyes jelenlét nélküli térben járva, akár egy képzeletbeli térben és ennek segítségével a gyűjteményünk izgalmas darabjait és az ahhoz tartozó sztorikat megmutatni (*Budapest, nő, diplomás, 50–65 év, országos szakmúzeum*).
- A valóságban nem létező kiállítás a médium saját eszközeivel létrehozva és feldolgozva, amely nem törekszik helyettesíteni a múzeumi élményt, hanem más megközelítési módokat kínál (*Hajdú-Bihar megye, nő, diplomás, 40–49 év, megyei hatókörű városi múzeum*).
- Virtuális kiállítás alatt két dolgot is értek. Az egyik, amikor egy valós kiállítás fizikai tere van bedigitalizálva, az online bejárható, és az egyes kiállítási elemek egyesével megtekinthetők, azokról többletinformáció tudható meg. A másik, amikor a kiállítás a fizikai térben nem létezik, csak az online térben. Tehát a műtárgyaknak egy olyan válogatása, ahol a bedigitalizált műtárgyak online megtekinthetők és információkkal ellátottak, valamint a kiállításához kapcsolódik egy összefoglaló szöveg vagy narráció, illetve a kiállítás más online, multimédiás tartalmakkal van gazdagítva (*BAZ megye, nő, diplomás, 30–39 év, megyei hatókörű városi múzeum*).
- Online tér – könnyen elérhető; izgalmas, olyan részleteket bemutató, amelyek a vitrinben nem látszódnak; hozzá kapcsolódó podcastok, vlogok – szakmai anyagok, amelyek felérnek egy tárlatvezetéssel, könnyen emészthető formában (*Budapest, nő, diplomás, 30–39 év, országos múzeum*).
- Adott kiállításban szereplő tárgyak virtuálisan is megtekinthetők, úgy, ahogy élőben is lehetséges volna (*Nógrád, férfi, diplomás, 30–39 év, megyei hatókörű városi múzeum*).
- Digitálisan elérhető múzeumi tartalom, mely tetszőleges időben megtekinthető a digitális térben (*Budapest, nő, diplomás, 50–65 év, országos múzeum*).
- Az online térből elérhető gyűjtemény, amely interaktív és bárholnan elérhető (*Csongrád-Csanád megye, férfi, diplomás, 30–39 év, közérdekű muzeális kiállítótérből*).
- Nemcsak az egyes tárgyakat mutatja be, hanem a teljes kiállítást, a befogadó teret, a kiállítás koncepcióját is (*Heves megye, nő, diplomás, 40–49 év, megyei hatókörű városi múzeum*).

- A digitális képkalkoló technikákkal készült, a tartalmakat tetszőleges útvonalon, sorrendben szabadon megismerhető válogatás. A kiállítás anyagának megismeréséhez forgatókönyv, javasolt útvonal is készül (*Heves megye, nő, diplomás, 50–65 év, megyei batóköri városi múzeum*).

A meghatározásokból kirajzolódik a tértől és időtől független online elérhetőség, a kurátori koncepció kiemelt szerepe, az interaktivitás, a hipertextualitás, a különböző multimédiás, szöveges tartalmak összekapcsolhatóságának igénye, a digitalizált műtárgyállomány „helyzetbe hozása”, a 3D- és egyéb technológiák nélkülözhetetlensége, az oktatási és közművelődési felhasználhatóság. Érzékelhető, hogy az adatközlők igyekeznek elkülöníteni a valós terek virtuális változatát és az elve virtuális környezetbe készített kiállítások típusát. A megfogalmazásokból az is kiderül, hogy a virtuális kiállítások alkalmasok arra, hogy különböző technológiai megoldásokon keresztül úgy kapcsoljanak össze digitális tartalmakat, hogy azok új minőséget hozzanak létre.

A Magyar Nemzeti Múzeum már idézett sajtóanyagában Kómár Éva múzeum-informatikussal<sup>35</sup> is hasonlóképp definiáltuk a virtuális kiállítást az éppen az online térben alternatív módon létrehozott, a fizikai valóságban is létező, de nem látogatható *Közös időnk 89–90* című kiállítás megnyitója kapcsán:

„A virtuális kiállítások olyan többdimenziós információval ellátott hipermediális gyűjtemények, amelyek a digitális objektumokat valamilyen közös rendezőelv (téma, koncepció) alapján fűzik egybe, 2D- vagy 3D-formátumban jelenítik meg, és elosztott rendszerekben tárolják. Ezek a bemutatók a legmodernebb technológiákat alkalmazó, felhasználóközpontú, dinamikus frissíthető szolgáltatások, melyek a felfedezést, a tanulást és szórakoztatást immerzív módon teszik lehetővé. A digitális objektumokból álló gyűjtemények ugyanakkor önmagukban nem azonosak a virtuális kiállításokkal. Csak akkor képeznek kiállítást, ha a valamilyen logikai útvonal vagy narratíva mentén szerveződnek egy téma illusztrálására.”<sup>36</sup>

---

<sup>35</sup> 2021 augusztusáig a Magyar Nemzeti Múzeumban többek között az online térben megjelenő anyagokért és sajtókommunikációért is feleltem.

<sup>36</sup> Forrás: <https://magyarmuzeumok.hu/cikk/uj-virtualis-kiallitas-a-nemzeti-muzeumban-kozos-idonk-39-89-90>. (letöltés: 2023.02.12.)

## Virtuális kiállítások a gyakorlatban

A Magyar Nemzeti Múzeum nem véletlenül jutott el a pandémia időszakában saját definíció megalkotásáig, hiszen az online tereiben számos különböző virtuális kiállítás volt látható. Az épületben látogatható állandó kiállítások a honlapon régóta bejárhatók, a *Lapidarium* akár VR-szemüveggel is megtekinthető. A múzeum a járvány alatt felváltva hozott létre online, kurátori koncepción alapuló szövegekre és képekre támaszkodó bemutatókat,<sup>37</sup> a valódi térben látható Seuso-kiállítás bejárható, lézerszkennelt, hatalmas felbontásban megtekinthető tárgyakkal, multimédiával ellátott online elérhető 3D-változatát,<sup>38</sup> valamint virtuális térben megrendezett, bejárható tárlatokat. Ilyen volt a *Közös időnk* is, amely összetett, kombinált élményt adó, multimédiás tartalmakat egybekapcsoló történeti kiállításként egyszerre adott teret a történetész objektív, a visszaemlékező szubjektív és egy képregényíró fiktív elbeszélésének<sup>39</sup> egy másik múzeumépület (esztergomi vár) 3D digitalizált tereiben, főleg 2D-s műtárgyfotók és multimédiás tartalom elhelyezésével. Míg a rendszerváltásról szóló tárlat egy létező kiállítás virtuális környezetbe fordított változata volt, addig *Az Ars et Virtus. Horvátország–Magyarország. 800 év kulturális öröksége* virtuális kiállítás egy a járvány miatt elmaradt, nemzetközi együttműködésre épülő közös munka, többnyelvű, folyamatosan gyarapodó megvalósulása lett a Nemzeti Múzeum Dísztermének és Kandallótermének digitalizált másában.<sup>40</sup>

Egészen másfajta kurátori gondolkodást tükröz a Szabadtéri Néprajzi Múzeum *Amikor minden más lett* című 2020. június 4-én közzétett virtuális kiállítása. A virtuális tárlat vizuális megjelenítése, tartalmi felépítése, kétnyelvű szövegek és tárgyfeliratok, kurátori koncepcióján, a beágyazott multimédiás és gamifikatív tartalmak (hősi emlékművek interaktív térkép, személyes történetek, beágyazott infografikák, filmek és zenék, interaktív játékos elemek) a pandémia első hullámában is példaértékű volt. A kurátorok – Kloska Tamás, Tömöri Szilvia és Sári Zsolt –, valamint a PlayDead Stúdió egy fizikai térbe

<sup>37</sup> Nőknek való vidék? <https://mnm.hu/hu/kiallitasok/virtualis-kiallitas/nonek-valo-vidék>, Régészettörténetek <https://mnm.hu/hu/kiallitasok/virtualis-kiallitas/regesztortenetek>, Az arisztokrácia világa <https://mnm.hu/hu/kiallitasok/virtualis-kiallitas/az-arisztokracia-vilaga>, Fény az éjszakában <https://mnm.hu/hu/kiallitasok/virtualis-kiallitas/feny-az-ejszakaban>. (letöltés: 2023.02.12.)

<sup>38</sup> Seuso.kincs – Pannónia fénye 3D virtuális kiállítás. <https://mnm.hu/hu/kiallitasok/virtualis-kiallitas/seuso-kincs-pannonia-fenye-3d-virtualis-kiallitas>. (letöltés: 2023.02.12.)

<sup>39</sup> Forrás: <https://mnm.hu/virtualis/89/>. (letöltés: 2023.02.12.)

<sup>40</sup> *Ars et Virtus. Horvátország–Magyarország. 800 év kulturális öröksége.* <https://mnm.hu/virtualis/arsetvirtus/>. (letöltés: 2023.02.12.)

készülő kiállítás tervét ültették át a virtuális világba: jelezve, hogy a járvány miatt ezt a klasszikus analóg múzeumi tevékenységet sem kell feladni, hanem meg kell újítani. A kurátorok ugyanis itt nem egy meglévő kiállítást ültettek át a virtuális térbe, nem is egy csupán online térben működő virtuális tárlatot hoztak létre, hanem azt is megmutatták, miként használható ez a technológia a jövőben a kiállítások tervezésekor, úgy hogy a 3D-tervek ne csak látványos belsőépítészeti vázlatok legyenek, hanem a virtuális és online tér sajátosságaira apelláló, akadálymentesítésre és dokumentálásra is alkalmas, párhuzamos, a fizikai térben felépülő kiállítást erősítő alkotás.<sup>41</sup>

Hasonlóan előremutató az Exhibit Online tevékenysége, melynek szakértői már nem egyedül virtuális terek létrehozására, hanem későbbi bevételgenerálásra is gondoltak. A pandémia alatt sikerműfajjává vált, a múzeumok virtuális kiállításában élő közvetítéssel megvalósított tárlatvezetések szolgáltatásá alakítása sikeresen megvalósult a Szépművészeti Múzeumban, a Magyar Nemzeti Galériában. A meglévő, analóg kiállítások tereinek digitalizálására, és az ott látható műtárgyak, információk élvezhetővé tételére épülő megoldás a Ludwig Múzeum BarabásiLab, a Magyar Kereskedelmi és Vendéglátóipari Múzeum, a Magyar Zsidó Múzeum és Levéltár gyakorlatába is beépült. Az ötlet lényege, hogy a digitális környezetben dolgozó tárlatvezető könnyedén navigálhasson az virtuális térben, és könnyedén ráfókuszálhasson a nagy felbontásban bemutatható műalkotásokra. A rendszer azt is lehetővé tette, hogy azok, akik egy-egy vezetésre befizettek, még meghatározott ideig visszatérhessenek a kiállításba.

Az Év Kiállítása Díj 2021 elismerés virtuális kiállítás kategóriájának győztese – a minisztérium által meghatározott definíciónak némiképp ellentmondva – egy olyan kiállítás lett, amely nem 3D virtuális térben navigál, hanem a világhálóra jellemző, elsősorban hipermediális praxisra építkezve hoz létre új tartalomgyűjtést. A Dobó István Vármúzeum *Egri BORKóstoló – A szőlőművelés öröksége* című angol és magyar nyelvű kiállítása egyszerű összefoglalóval és menüsorral indít, hogy a néprajzi gyűjtemény tárgyain, animációs filmekben, archív videó- és hangfelvételeken, fényképeken, valamint interaktív wordwall játékokon keresztül bemutassa a régió szőlő- és borkultúráját. A nyolc tematikus egység szöveg- és képanyagát három animációs film színesíti, amelyekből megismerhetjük az egri szőlőművelés és szüret mozzanatait, Gárdonyi Géza és a bor kalandos történetét, valamint fény derül az egri bikavér legendájára is. A tárlat külön erénye, hogy nemcsak online, hanem offline körül-

---

<sup>41</sup> Ruttkay 2020.

mények között is használható, az intézmény múzeumpedagógiai foglalkozásaihoz kapcsolódva.<sup>42</sup>

A 2022-ben díjazott virtuális kiállítás ennél is tovább lépett: a storytelling eszközével vonja be az érdeklődőket. Magyar Nemzeti Múzeum és Lendület Családtörténeti Kutató Csoport Sorsfordító című interaktív virtuális kiállítása teljes életutak, életpályák megélésének lehetőségét kínálja. Az alkalmazás felhasználói sokrétű ismeretanyag alapján 17–18. századi identitást és életutat kölcsönözhetnek, amelyet aztán interaktív módon saját döntéseik és választásai nyomán alakíthatnak.<sup>43</sup>

Ugyancsak egyre nő azon virtuális kiállítások száma, amelyek kurátorai arra törekednek, hogy a múzeum meglévő digitális gyűjteményét ne csak köztegyék, hanem arra késztessek a felhasználókat, hogy interaktív kapcsolatba lépjenek a műtárgyak digitális másaival. A Petőfi Irodalmi Múzeum ehhez hasonló demokratikus elveket kívánt figyelembe venni, amikor elhatározta, hogy interakcióra, kommentelésre, részvételre ösztönzi a *Tied a gyűjtemény* projekt résztvevőit.

„2018-ban megvalósult A *Tied a gyűjtemény* olyan online felületté vált, amely lehetővé tette, hogy a felhasználók (elsődlegesen középiskolás diákok) egyfajta háromrétegű, alárendeltes struktúrában saját koncepciójuk alapján tárlatot készítsenek egy-egy irodalmi műhöz, szövegfragmentumhoz vagy szövegegységhez. Ez részben az interneten hozzáférhető tartalmak szelekciójából és kombinációjából, illetve a kiválasztott találatok sajátos elrendezéséből, megformázásából áll. A létrehozandó tárlatok az eredeti koncepcióban szövegalapúak voltak, hiszen a Digitális Irodalmi Akadémia (DIA) felülete lett az elsődleges kiindulási pont, továbbá semmifajta múzeumi autorizáló előválogatásnak, rendszerezésnek vagy a végeredményt hitelesítő múzeumi véleményezésnek nem voltak alávetve. A múzeum mindössze a nyilvánosságra hozatal fontos »validáló« lehetőségét tartotta fenn magának: az elkészült kiállításokat egy gombnyomással a múzeum valamely munkatársa publikálta”

– fogalmazták meg a projekt vezetői, Czékmány Anna és Sidó Anna.<sup>44</sup> Ez a fajta gondolkodás is hozzájárult ahhoz, hogy a PIM fedezte fel elsőként és osztotta meg azt a ThinkLink alkalmazást, amely a magyar online múzeumpedagógia egyik legfontosabb eszközévé vált a járvány idején. Az alkalmazás segítségével meglévő kiállítótérek 3D-s vagy 2D-s képeihez ikon- és jelrendszer segítségével videók, szövegek, képek, filmek, hanganyagok kapcsolhatók, olyan hipermediális teret létrehozva, ahol a múzeumpedagógus egy meglévő

<sup>42</sup> Egri BORkóstoló: <https://egribor.egrivar.hu/> (letöltés: 2023.02.12.); Herczeg 2021.

<sup>43</sup> <https://magyarmuzeumok.hu/cikk/az-ev-kiallitasa-2022-elismeres-kituntetettje-a-sorsfordito-interaktiv-virtualis-csaladtorteneti-kiallitas-cimu-tarlat> (letöltés: 2023.02.12.)

<sup>44</sup> Czékmány–Sidó 2020: 188.

tárlathoz rendelhet világhálón elérhető tartalmakat, ezzel is kitágítva a megismerés lehetőségeit az oktatás és az egyéni látogatók számára.<sup>45</sup>

A virtuális kiállítások nem új keletű elemei a múzeumoknak.<sup>46</sup> A sokszor öncélú, gyorsan elavuló technikai háttérrel bíró múzeumok<sup>47</sup> 360 fokos virtuális sétái, ahol még a vitrineket is csak messziről tudjuk megnézni (a feliratokról nem is beszélve), a sokszor didaktikus bemutatók számos újszerű, előremutató megoldással egészültek ki. Az egykor üres, 3D-fotótechnikára épülő digitális terek a járvány alatt érzékelhető digitális éhség következtében megteltek tartalommal, kreatív megoldások születtek, sokszor új minőséget, műfajt teremtve.

A virtuális kiállítás sosem lehet a fizikai térben, valódi tárgyakkal megrendezett, igazi találkozásokra alkalmat nyújtó tárlat konkurenciája, a pandémia alatt kialakult korszerű megoldások, a megteremtésükkel szerzett tapasztalat azonban abba az irányba mutat, hogy ez a műfaj a jövőben komolyabb és átgondoltabb szerepet kaphat a múzeumi tudásközvetítésben.

Ehhez azonban nélkülözhetetlen a különböző terminológiák használatával kapcsolatos szakmai viták elindítása, hiszen a felhasználók tudni akarják, hogy milyen élményre számíthatnak egy-egy kifejezésre kattintva.<sup>48</sup> A poszt-digitális múzeumi diskurzus<sup>49</sup> legfontosabb állítása, hogy a múzeumok online terei, digitális gyakorlata integrálódnak az intézményi működésbe, ez azonban nem a fizikai és online terek összeolvadását, hanem tudatos használatát jelenti. Ez pedig igényli a pontos fogalmi használatot, amikor online múzeumi élményekre fókuszálunk. A kutatások azt mutatják, hogy a magyar múzeumszakma felkészült ennek a vitának a lebonyolítására, a jövőben mindenképp érdemes ennek megfelelő szakmai fórumot találni.

---

<sup>45</sup> Czékmány 2020.

<sup>46</sup> Dömötör 2011. 15 nemzetközi és magyar példát vonultat fel. <https://www.origo.hu/kultura/20110203-a-vilag-15-legjobb-virtualis-muzeuma-es-kiallitasa.html>.

<sup>47</sup> Arne Keuncke 15 virtuális kiállítást próbált ki és írta le nem mindig pozitív tapasztalatait *Virtuelle Ausstellung* című bejegyzésében. <https://www.goldenerwesten.net/virtuelle-ausstellung/> (letöltés: 2023.02.12.)

<sup>48</sup> Vö. Hartig 2019.

<sup>49</sup> Berényi 2022.

## Felhasznált irodalom

- BÁNKI Zsolt István  
2007 Digitális múzeum: egységes múzeumi elektronikus szolgáltatási környezet kialakítása a Petőfi Irodalmi Múzeumban. *Tudományos és Műszaki Tájékoztatás*, 54. 9. [http://epa.hu/03000/03071/00003/pdf/EPA03071\\_tmt\\_2007-09\\_395-401.pdf](http://epa.hu/03000/03071/00003/pdf/EPA03071_tmt_2007-09_395-401.pdf) (letöltés: 2023.01.10.)
- BÉNYEI Judit – RUTTKAY Zsófia  
2021 A digitális múzeum 10 éve. In *Tudásmenedzsment* 22. (2. különszám) 84–105. DOI: 10.15170/TM.2021.22.K2.4 (letöltés: 2023.01.27.)
- BERÉNYI Marianna  
2021a *Hogyan értékeli a magyar látogatók a múzeumok koronavírus alatt folytatott online tevékenységét?* Szentendre. [https://mokk.skanzen.hu/admin/data/file/20210527/berenyi\\_marianna\\_hogyan\\_ertekelik\\_a\\_latogatok\\_a.pdf](https://mokk.skanzen.hu/admin/data/file/20210527/berenyi_marianna_hogyan_ertekelik_a_latogatok_a.pdf) (letöltés: 2023.02.12.)
- CZÉKMÁNY Anna  
2020a Thinglink. Avagy mit használj karantén idején? *Magyar Múzeumok Online*. <https://magyarmuzeumok.hu/cikk/thinglink-avagy-mit-hasznalj-karantén-idejen> (letöltés: 2023.02.12.)
- CZÉKMÁNY Anna – SIDÓ Anna  
2020 Virtuális kiállítás 2.0. A digitalizált múzeumi tárgyak bemutatásának lehetőségei. In Bárány Tibor – Hamp Gábor – Hermann Veronika (szerk.) *Kulturális iparágak, kánonok és filterbuborékok*. Budapest: Typotex. 183–192.
- CSEDŐ Zoltán – ZAVARKÓ Máté – SÁRA Zoltán  
2019 Innováció-e a digitalizáció? A digitális transzformáció és az innovációmenedzsment tanulságai egy pénzügyi szolgáltatónál. *Vezetéstudomány / Budapest Management Review*, 50 (7-8), 88–101. <https://doi.org/10.14267/VEZTUD>. 2019.07.08
- 2021b Online szálakkal összevarrva – múzeumi közösségek a világhálón. *Tudásmenedzsment*. 22. (2. különszám). 65–188. DOI: [doi.org/10.15170/TM.2021.22.K2.9](https://doi.org/10.15170/TM.2021.22.K2.9) (letöltés: 2023.02.12.)
- 2022 Posztdigitális jelen: a pandémia hatása a múzeumok online tereire. In Jakab Albert Zsolt – Vajda András (szerk.): *Járvány-lét-helyzetek: A Covid19 világjárvány hatása a mindennapokra és a társadalomkutatásra*. Kolozsvár: Kriza János Néprajzi Társaság. 1–37.
- DAVIS, Ben  
1994 Digital Museums. *Aperture*. 36. 68–70.
- DÖMÖTÖR Ági  
2011 *Egérrel a múzeumban* (keletkezés: 2011. 02. 05.) <https://www.origo.hu/kultura/-20110203-a-vilag-15-legjobb-virtualis-muzeuma-es-kiallitasa.html>.
- HARTIG, Kajsza  
2019 Museums in the digital space — some reflections on online exhibitions. <https://kajshartig.medium.com/museums-in-the-digital-space-some-reflections-on-online-exhibitions-758a24ca50c4> (letöltés: 2023.02.06.)
- HEIM, Michael  
1998 *The Metaphysics of Virtual Reality*. New York–Oxford

Berényi Marianna

HERCZEG, Noémi

- 2021 Az év kiállítása 2021 díj esélyese: Dobó István Vármúzeum – Egri BORKóstoló – A szőlőművelés öröksége. *Magyar Múzeumok Online*, <https://magyarmuzeumok.hu/cikk/az-ev-kiallitasa-2021-dij-eselyese-dobo-istvan-varmuzeum-egri-borkostolo-a-szolomuveles-oroksege> (letöltés: 2023.01.07.)

ICOM (International Council of Museums)

- 2020.03.12. How to reach – and engage – your public remotely. <https://icom.museum/en/news/how-to-reach-and-engage-your-public-remotely/> (letöltés: 2021.10.17.)
2020. 04. 21. Less than one month to IMD 2020, let's talk (digital) inclusion! <https://icom.museum/en/news/less-than-one-month-to-imd-2020-lets-talk-digital-inclusion/> (letöltés: 2021.10.17.)
2020. 04. 29. Museums and COVID–19: 8 steps to support community resilience. [https://icom.museum/en/news/museums-and-covid-19-8-steps-to-support-community-resilience/?fbclid=IwAR118CsYn1oJQMvaj8Qjk-w6lfSDkQUZR3u1aU45\\_kqbVzAa5cXJXBSWyScE](https://icom.museum/en/news/museums-and-covid-19-8-steps-to-support-community-resilience/?fbclid=IwAR118CsYn1oJQMvaj8Qjk-w6lfSDkQUZR3u1aU45_kqbVzAa5cXJXBSWyScE) (letöltés: 2021.10.17.)
- 2020a Survey: Museums, museum professionals and COVID–19. <https://icom.museum/en/COVID-19/surveys-and-data/survey-museums-and-museum-professionals/> (letöltés: 2021.10.17.)
- 2020b Follow-up survey: the impact of COVID–19 on the museum sector. <https://icom.museum/en/COVID-19/surveys-and-data/follow-up-survey-the-impact-of-COVID-19-on-the-museum-sector/> (letöltés: 2021.10.17.)
- 2021.07.05. Museums, museum professionals and COVID–19: the third ICOM report is online. <https://icom.museum/en/news/museums-and-COVID-19-third-icom-report/> (letöltés: 2021.10.17.)

MÜLLER, Claus

- 2010 Museums and Virtuality. In Parry, Ross (ed.): *Museums in a Digital Age*. 295–305. London–New York.

NEMO (Network of European Museum Organisations)

- 2020a Survey on the impact of the COVID–19 situation on museums in Europe. Final Report. [https://www.ne-mo.org/fileadmin/Dateien/public/-NEMO\\_documents/NEMO\\_COVID19\\_Report\\_12.05.2020.pdf](https://www.ne-mo.org/fileadmin/Dateien/public/-NEMO_documents/NEMO_COVID19_Report_12.05.2020.pdf) (letöltés: 2021.11.19.)
- 2020b Final report. Digitalization and IPR in European Museums. <https://www.ne-mo.org/news/article/nemo/nemo-report-on-digitisation-and-copyright-challenges-of-making-museum-collections-accessible-online.html> (letöltés: 2021.11.19.)
- 2021 Follow-up survey on the impact of the COVID–19 pandemic on museums in Europe. [https://www.ne-mo.org/fileadmin/Dateien/-public/NEMO\\_documents/NEMO\\_COVID19\\_FollowUpReport\\_11.1.2021.pdf](https://www.ne-mo.org/fileadmin/Dateien/-public/NEMO_documents/NEMO_COVID19_FollowUpReport_11.1.2021.pdf) (letöltés: 2021.11.19.)

PACSIKA Márton

- 2021a *A koronavírus-járvány miatt kialakult helyzet és hatásai a hazai múzeumokban – 2021.* Kutatási jelentés. <https://mokk.skanzen.hu/admin/data/file/->



- 20210302/kutatasi\_jelentes\_a\_koronavirus-jarvany-miatt-ki.pdf (letöltés: 2023.02.12.)
- RAB Árpád  
2007 Digitális kultúra – A digitalizált és a digitális platformon létrejött kultúra. In Pintér Róbert (szerk.): *Az információs társadalom. Az elmélettől a politikai gyakorlatig*. 182–200. Budapest
- ROPOLYI László  
2010 Virtualitás és valóság. *Többlét*. 2.1. (IV). 5–49.
- RUTTKAY Zsófia  
2020 Amikor minden más lett – a Skanzen új kiállítása. Virtuális tárlat a nagy háborúról. *Magyar Múzeumok Online*, <https://magyarmuzeumok.hu/cikk/-amikor-minden-mas-lett-a-skanzen-uj-kiallitasa> (letöltés: 2023.02.12.)
- RYDER, Brittany – ZHANG, Tingting-HUA, Nan  
2021 The Social Media “Magic”: Virtually Engaging Visitors during COVID–19 Temporary Closures. *Administrative Sciences* 2021. 11. 2. 53. DOI: <https://doi.org/10.3390/admsci11020053> (letöltés: 2021.07.28.)
- SZU Annamária  
2020 Koronavírus-járvány miatt kialakult helyzet és várható hatásai a hazai múzeumokban. Kutatás – grafikonos gyorsjelentés. <https://mokk.skanzen.hu/admin/data/file/20200424/koronavirus-jarvany-miatt-kialakult-helyzet-es-v.pdf> (letöltés: 2023.02.12.)
- SZŰTS Zoltán  
2012 A Web 2.0 kommunikációelméleti kérdései. *Jel-Kép*. 2012. 1–4. DOI: 10.20520/Jel-Kep.2012.1-4.5 (letöltés: 2021.11.11.)  
2018 *Online. Az internetes kommunikáció és média története, elmélete és jelenségei*. Budapest: Wolters Kluwer
- UNESCO  
2020 *Museums facing COVID–19 challenges remain engaged with communities*. <https://en.unesco.org/news/museums-facing-COVID–19-challenges-remain-engaged-communities> (letöltés: 2021.11.14.)  
2021 *Museums around the World in the Face of COVID–19*. Unesco Report. [https://unesdoc.unesco.org/ark:/48223/pf0000376729\\_eng/PDF/376729eng.pdf.multi](https://unesdoc.unesco.org/ark:/48223/pf0000376729_eng/PDF/376729eng.pdf.multi) (letöltés: 2021.11.14.)

## Vidéki múzeumügy a boldog békeidőkben

CSÍKI TAMÁS

A 19–20. század fordulóján a vidéki múzeumok és könyvtárak szervezése<sup>1</sup> a kultúrpolitika fontos törekvésévé vált, mivel Wlassics Gyula vallás- és közoktatásügyi miniszter úgy ítélte meg, hogy a fővárosi tudományos és művészeti gyűjtemények gyarapításán kívül, országszerte kulturális „góc-pontokat” kell létesíteni, amelyek a helyi szellemi élet fejlesztésében, a tudományos ismeretek terjesztésében, valamint a „közizlés nemesítésében” játszanak szerepet.<sup>2</sup> Ez a program kiterjedt az állami gondoskodás, a finanszírozás és a felügyelet rendezésére,<sup>3</sup> egységesíteni és ösztönözni kívánta a régészeti, a történeti és a néprajzi gyűjtéseket, ami megegyezett a helyi értelmiségiek ambícióival.

Ebben a tanulmányban néhány, egymással kapcsolatban álló vidéki intézmény példáján mutatom be a múzeumszervezés 19. század végi módszereit, ami lehetőséget kínál az alapítók szerepfelfogásainak (tudományos vagy polgári ethosának), tapasztalatainak és személyes kapcsolatainak, valamint a kultúrpolitika és a helyi kezdeményezések dinamikájának vizsgálatára.



*Wlassics Gyula (1852–1937)*

(Forrás: <https://konyvtar.parlament.hu/wlassics-gyula>)

<sup>1</sup> A tanulmány az ELKH-DE Néprajzi Kutatócsoportjának programjában készült.

<sup>2</sup> Fraknói 1908: 2–14; a korai néprajzi gyűjteményekről Szilágyi 1990: 1–50.

<sup>3</sup> Az 1898-ban alakult Múzeumok és Könyvtárak Országos Főfelügyelőségének hatáskörébe tartoztak a törvényhatósági és a községi, valamint önkéntes alapon a felekezeti és az egyesületi múzeumok.

A múzeumok és a gyűjtemények, mint reprezentációs stratégiák ugyanakkor a nemzetépítés és a lokalitásteremtés kulturális gyakorlatairól is tájékoztatnak.

## A Keszthelyi Balatoni Múzeum

Keszthelyen az 1890-es évek elejétől többször megfogalmazódott a múzeumalapítás terve, ami a Balatoni Múzeum Egyesület megalakulása után realizálódott. Az alakuló köz-

gyűlést 1898 augusztusában tartották, amely az egyesület elnökének Lovassy Sándor ornitológust, a Gazdasági Akadémia tanárát, titkárának Csák Árpád régészt (az egykori árvaszéki jegyzőt, majd szolgabíró) választották meg, aki archeológiai gyűjteményét ajánlotta fel (egyelőre letétként) a múzeum számára.<sup>4</sup>

Az alapítás motivációiról és az első évek eredményeiről a titkár számolt be. A múzeum a szakembereket a Balaton-vidék múltjának kutatásában segíti, a táj természeti kincseinek, történeti és néprajzi emlékeinek összegyűjtése a közművelődést, valamint a „Balaton-kultusz” megteremtését mozdítja elő, ami a fürdőéletet fogja fellendíteni. (A „fürdőhely” elnevezésre hosszú ideig csak az arisztokrácia által látogatott és a „demokratikus középosztálytól” szinte teljesen elzárt Balatonfüred tarthatott igényt.) Az elnökség az alakulás után az állami felügyeletet, mint „kívánatos intézményt” fogadta el (ami évente 600 korona támogatást biztosított),<sup>5</sup> archeológiai,<sup>6</sup> természetrajzi, ásványtani, bibliográfiai, valamint a balatoni vonatkozású képeket, rajzokat és fotókat gyűjtő tájrajzi osztály alakult, és a régi gazdasági tanintézet egyik termében ideiglenes



*Keszthelyi Balatoni Múzeum.*

(Forrás: <https://west-balaton.hu/keszthely/keszthely-muzeumok/balatoni-muzeum>)

<sup>4</sup> A város és a természetrajzi osztály vezetésével megbízott Huszár Károly gyógyszerész 1000–1000, Braun Pálné és Huszár Miklós 40–40 koronás alapítványt tett, a kormány a gyűjtésekre 200 koronát biztosított. A Balatoni Múzeum-Egyesület köréből. *Zalamegye*, 1898. szeptember 4. 1–2.

<sup>5</sup> A bevétel nagyobb részét a tagsági díjak tették ki. Az első évben az egyesület 73 alapító tagja összesen 2480 koronát, a 451 rendes tag 814 koronát fizetett.

<sup>6</sup> Csák Árpád a századfordulón Festetics Tasziló fenékpusztai birtokán és Zalazántón tárt fel római kori épületmaradványokat.

berendezett múzeum 1899 augusztusában (vasárnaponként 9-től 12 óráig) az érdeklődők számára is látogathatóvá vált.<sup>7</sup>

Az egyesület és a múzeum megalakulást a keszthelyi és a megyei lapok lelkesen fogadták, Stegmüller János, a járásbíróság telekkönyvvezetője azonban módosítást javasolt:<sup>8</sup> a Múzeum Egyesület Balatoni Egyesületté alakuljon át, amely a tó és környezetének hazai és külföldi megismertetését helyezné előtérbe (például ismertető kiadványokkal), ami a turizmust ösztönözné, és ezáltal a múzeumot is hatékonyabban támogatná.<sup>9</sup>

Az egyesület 1902-ben Sági Jánost a néprajzi osztály vezetésével bízta meg, aki tanulmányaiban az etnográfiai gyűjtéseket szorgalmazta és tapasztalatairól is beszámolt. 1904-ben arról írt, hogy a néprajzi múzeumok a „kultúr nemzetek legkiválóbb kincsei” közé tartoznak, azokban a népek nemzeti életének sajátosságai tükröződnek. („Az összehordott tárgyak megvilágító sugarakat lövellnek a nemzetek múltjára, a társadalmi élet alakulására, a nép életfeltételeinek fejlődésére.”) Ezért minden faluban össze kell gyűjteni a lakosság ruházatára, a táplálkozásra, a földművelésre és a birtokviszonyokra, a kis- és háziiparra, a népszokásokra, valamint a népművészetre vonatkozó adatokat, tárgyakat és képeket. Kiemelten fontos a magyarság házainak, háztípusainak és azok díszítéseinek bemutatása (mivel „úri társadalmunk” nem fordít figyelmet az „ősrégiségek” megörökítésére), ami az elődök „lelkületéről” tanúskodna és lehetőséget kínálna a rokon népekkel (az őshaza lakosai-val) való összehasonlításra is.<sup>10</sup>

Ez a program, amely a századforduló pozitívizmusának (felületes) ismeretére utal, Sági hírlapi cikkeiben egyéb szempontokkal egészült ki. Éveken keresztül a Balaton menti háziipar fejlesztését szorgalmazta, amit a „rohamosan fejlődő” idegenforgalom ösztönözhet. Kosárkötő, gyékényfonó, agyag- és faipari telepekre lenne szükség, melyek használati és emléktárgyait: a zalai és somogyi pásztorművészet magyaros motívumaival<sup>11</sup> díszített gyékényszőnyegeket és az ugyancsak gyékényből készített fürdőcipőket, a „piacozó szatyrokat” és kosarakat, a karosszékeket és a „hűsölő-gunyhókat” a nyaralók vásá-

<sup>7</sup> Titkári jelentés a Balatoni Múzeum-Egyesület 1898/99-iki első évről. *Balatomvidék*, 1900. december 23. 2–5.

<sup>8</sup> Stegmüller 1900-ban magyarosította a nevét Ságira.

<sup>9</sup> A javaslatot a helyi és a megyei lapok is támogatták. A *Zalamegye* szerint az egyesülethez a háztulajdonosok, a kereskedők és az „üzlet-emberek” csatlakoznának, mivel a kiadó lakásokat kereső és költséges minél több fürdővendég az ő jövedelmüket növelné. Stegmüller János: A Balatoni-Egyesület. *Zalamegye*, 1898. január 23. 1–2; A Balatoni-Egyesület kérdéséhez. *Zalamegye*, 1898. január 30. 2.

<sup>10</sup> Sági 1904; Néprajzi kincsek. *Zalamegye*, 1905. március 5. 2–3; Vajkai 1966: 8–10.

<sup>11</sup> A Balatoni Múzeum ezeket a motívumokat megalakulásától gyűjtötte.

rolnak. (Mivel ezeket az árucikkeket korábban Ausztriából és Csehországból szállították, a „művészies irányú” iparfejlesztés a magyar gazdaság versenyképességét növelné.)<sup>12</sup>

A népies motívumoknak Sági elképzeléseiben más szerepe is volt. A magyar nép őshazájából eredő „gyönyörű alakzatokból” kell kialakítani a magyar építészeti stílust, amely nemcsak egy-egy fővárosi vagy vidéki épületen bukkan fel, hanem a Balaton mentén fellendülő építkezéseket egységesen uralná. („Egész kis országa fejlődjön a magyaros épületeknek.”) Ennek érdekében nemzeti akcióra van szükség, melyet nem „szájhősködő politikusok, a magyar társadalom lelkét zsákmányul ejtő nagyképű politikai bohócok”, hanem a Magyar Nemzeti Múzeum és a Magyar Iparművészeti Múzeum szakemberei irányítanának.<sup>13</sup>

Sági János a századfordulón megismerte a „néprajzi tudomány” alapjait, ám fontosabb volt számára a múzeum néprajzi osztályának megalakítása és állandó fejlesztése. Ez nemcsak az évezredes népi kultúra „megmentését”, hanem a nemzeti és a lokális közösség kulturális értékeinek öntudatos gyarapítását jelentette számára, ami a balatoni idegenforgalom fellendítésével és a nemzeti ipar védelmével, valamint a (népi) kultúra kommercializálódó szemléletével kapcsolódott össze.

Az 1909 májusára tervezett keszthelyi gazdasági kiállításnak hasonló motivációi voltak. A két évvel korábban kezdődő szervezőmunkát Sági János irányította, aki úgy vélte, hogy a Balatonvidéki Vasút megnyitásával egybeeső több hónapos rendezvény hazai és külföldi turisták ezreit vonzaná, és a város iparának és kereskedelmének élénkülését, valamint a part menti ingatlanok értékének emelkedését eredményezné. (A Balaton – miként érvelt – félszáz nagybirtokos és főúr tulajdona, ezért joggal számíthat a támogatásukra.)<sup>14</sup> A kiállításnak mezőgazdasági, vadászati, ipari, sport és turisztikai, művészeti, valamint néprajzi csoportjait tervezték, utóbbi a környező megyék népművészetét, háziiparát, a magyarság ősfoglalkozásait (mindenekelőtt a halászatot) és egy külön szekcióban a cigányság életmódját és tevékenységeit mutatná be.<sup>15</sup>

<sup>12</sup> Sági János: Háziipari vásár a Balaton mentén. *Keszthelyi Hírlap*, 1907. július 14. 1; Sági János: A magyar iparművészetért. *Keszthelyi Hírlap*, 1908. március 1. 1.

<sup>13</sup> A cikkíró Pilch Andor pécsi kiállítási épületeit említette mintaként. Sági János: Magyaros épületeket a Balaton mellé! *Keszthelyi Hírlap*, 1907. augusztus 4. 1–2.

<sup>14</sup> Kiállítást Keszthelyre! *Keszthelyi Hírlap*, 1907. szeptember 8. 1–2; Sági János: Kiállítást Keszthelyre! *Keszthelyi Hírlap*, 1907. október 20. 1.

<sup>15</sup> Sági János: A Balatonvidéki Vasút megnyitásakor Keszthelyen rendezendő balatoni kiállítás programtervezete. *Keszthelyi Hírlap*, 1907. december 29. 1–3; A kiállítás. *Keszthelyi Hírlap*, 1908. február 16. 1–3.

A város közvéleménye a kiállítás ötletét lelkesedéssel fogadta, ám kételemek is megfogalmazódtak. A *Balatonvidék* című helyi lap szerzője szerint ahol a „modern kulturális viszonyok még csak zsenge korukat élik”, ott kiállítást rendezni elhamarkodott dolog. Keszthelyen nincs vízvezeték, hiányos a csatornázás (a szennyvizet az utcákra öntik), az ipar és a kereskedelem „tengődik” (a kiállító kisiparosoknak kölcsönt kellene felvenniük), és a város sincs abban a helyzetben, hogy a polgárok tetemes megterhelése nélkül, a rendezvényt anyagilag támogathatná.<sup>16</sup> Bozzay József ügyvéd ugyancsak a pénzhányt, az infrastruktúra elmaradottságát, valamint a kevés szálláshelyet említette (bár az eszmét dicsérendőnek tartotta), amit egy sajátos indokkal egészített ki: egyesek elhitették magukkal, hogy a keszthelyi „mérvadó körök praetereálásával,<sup>17</sup> a saját egyéniségük latba vetésével és a szellemi bourgeois meghallgatása nélkül képesek kiállítást rendezni.”<sup>18</sup>

Az utalás Sági Jánosra vonatkozott, aki éles hangon válaszolt. Az előkészületek során mindenki (és kiváltképp a „mérvadó körök”) véleményét megkérdezték, a városban 700-800 szoba lesz kiadó, a rendezvényre pedig a Balaton-kultusz erősítése mellett, éppen a kisipar erősítése érdekében van szükség. Majd azzal fejezte be írását, hogy a kiállítást akaró több száz ember „komolyabb tényező, semhogy a vezércikkírás gyermek-cipőiben botorkáló B. J. úr mozgalmunkat semmiért való nagy hűhónak jellemezhetné.”<sup>19</sup>

A rendezvény költségtervezete 1908 elejére 200 000 koronára emelkedett, aminek az 50%-át a szervezők a kormánytól várták. Ez azonban nem valósult meg, és úgy tűnik, hogy a vármegye, a környékbeli nagybirtokosok (köztük a 160 000 holddal rendelkező Festetics Tasziló<sup>20</sup>) és a helyi polgárság sem akarta a kiállítást anyagilag támogatni. Ezért a társadalmi mozgalom 1908 végére elhalt.<sup>21</sup>

A Balatoni Múzeum néprajzi osztálya a kudarc ellenére intenzíven gyarapodott. Az 1909-ben már több mint 3500 tárgyból álló gyűjtemény számára önálló épületet béreltek, amelynek berendezését Semayer Vilibáld, a Nemzeti Múzeum etnográfusa segítette. A kormány az egyesületnek néprajzi felvételek készítésére fényképezőgépet adományozott, Sági a fővárosban szervezett tan-

<sup>16</sup> Cs. B.: Keszthely és a kiállítás. *Balatonvidék*, 1908. február 23. 2–3. Az írásra Csák Árpád válaszolt: Utazás Cs. B. úr cikke körül. *Keszthelyi Hírlap*, 1908. március 1. 2–3.

<sup>17</sup> Mellőzésével.

<sup>18</sup> Bozzay József: A kiállításról. *Balatonvidék*, 1908. február 16. 1–2.

<sup>19</sup> Sági János: Egy kis mérvadás. *Keszthelyi Hírlap*, 1908. február 23. 1–4. Bozzay a cikk megjelenése után, mivel az a becsületét sértette, párbajra hívta ki Ságit, és az afférból bírósági ügy kerekedett. Erről *Balatonvidék*, 1909. március 28. 6.

<sup>20</sup> Kaposi 2014: 170–171.

<sup>21</sup> A kiállítás. *Keszthelyi Hírlap*, 1908. február 16. 1–3.

folyamon a sokszorosító eljárásról, a könyvtári nyilvántartásról és a tárgyak leltározásáról hallgatott előadásokat.<sup>22</sup> A felfelé ívelő szakmai pálya azonban 1910-ben megtört. A múzeumőr a liberális *Keszthelyi Hírlap* munkatársaként a katolikus egyház szellemi és társadalmi befolyását bírálta, és állami tisztviselőként az ellenzéki Függetlenségi és 48-as Pártot támogatta, ezért az igazságügy-miniszter – „fontos szolgálati okokból” – a móri járásbíróshoz helyezte át. A több évig tartó keszthelyi „kultúrharc” ismertetése messzire vezetne témánktól,<sup>23</sup> az azonban bizonyos, hogy a személyes konfliktusokkal átszótt eszmei-politikai viták a múzeum fejlődését vetették vissza.

## A Zalavármegyei Múzeum – egy kísérlet kudarca

Borbély György, a zalaegerszegi állami főgimnázium magyar–latin szakos tanára 1898 júliusában (a Balatoni Múzeum Egyesület megalakulásával egy időben) írt cikket *Állítsunk néprajzi múzeumot* címmel. Szerinte az etnográfának a népelet valamennyi jelenségével foglalkoznia kell (a házi- és kézművesiparral, a lakóházakkal, a szokásokkal és az erkölcsökkel, a szellemi élet körébe tartozó népnyelvvel és a nótákkal), mivel a haladás kényszere, a rohanó civilizáció „elsepréssel fenyegeti a régi dolgoknak még az emlékezetét is.” A megyei múzeum a múlt tárgyi és szellemi emlékeit őrzi meg, melyek éltető alapjai egy „újabb és fejlődöttebb, de mindenesetre magyar nemzeti iparnak, művészetnek, ízlésnek, szokásnak és erkölcsnek.”<sup>24</sup> A székely köznemesi családból származó tanár<sup>25</sup> a tradicionális életformák válságát érzékelte, és írásában a

<sup>22</sup> A Balatoni Múzeum-Egyesület közgyűlése. *Balatonvidék*, 1907. január 6. 4; Sági 1969: 15–17.

<sup>23</sup> A Keszthelyen megjelenő vetéltárs hetilap, a Katolikus Néppártot támogató *Balatonvidék* szerkesztőjének írása az ellentétek felekezeti implikációjára utalt: a „Sági-féle lapban hétről hétre megjelennek írások, amelyek a legintimebb vallási tételeinket teszik gúny tárgyává, holott mi soha nem említjük a talmudot vagy a thórát [...] A vallási kérdések kiküszöbölését a zsidóság csak azért erőszakolja [a sajtóból], hogy mi elhallgattatva továbbra is csendben viseljük el azt, hogy Magyarország fele zsidó kezekbe jusson. Ami a hallgatásunk mellett egy évtized alatt be is következnék.” Orbán Dezső: Kolléga Úr! *Balatonvidék*, 1910. október 16. 1–3. A hírlapi vitában a *Zalamegye* Sági pártjára állt, és a bátor és szókimondó újságíró áthelyezésének valós okait is tudni vélte: „Feltámadt ellene a kisvárosi érzékenykedés, a legyűrt ellenfelek keserű haragja – és elázatták. Csúnyán, hát mögött, besúgásokkal bántak el vele ismeretlen tettesek [...] Az igazságügy-miniszter ajkáról elhangzott szavakból tudjuk, hogy Ságit azzal vádolják, hogy lapjával felkavarja Keszthely város társadalmi békéjét.” Egy áthelyezés története. *Zalamegye*, 1910. október 9. 5; Vajkai 1966: 6, 14–16; Sági 1969: 19–20.

<sup>24</sup> Borbély György: *Állítsunk néprajzi múzeumot*. *Zalamegye*, 1898. július 31. 1–2.

<sup>25</sup> Életútjáról részletesebben Béres 2001: 205–216.

múzeum, amelyről társadalmi vitát kezdeményezett, nyilvánvalóan nem elméleti alapossággal, mégis „emlékezeti helyként” jelenik meg.

Borbély cikke visszhangtalan maradt, ám a századfordulón megyszerte múzeumalapítási láz uralkodott el, amire Sági János reflektált. Szerinte a múzeumi eszmét a legutóbbi időig „kolosszális érzéketlenség” övezte, vaskereskedők, meszesek és falusi szatócsok vásárolták össze pár garasért az előkerült műkincseket, a magyar „művelt osztály” pedig mérhetetlen könnyel hagyta ezek kivitelét, melyeket aztán a külföldi múzeumokban „nagy áhítattal” tekintett meg.<sup>26</sup>

Mára viszont (1903-ra) a helyzet megváltozott. Ahelyett, hogy a megyében talált tárgyakat és egyéb értékeket Keszthelyre szállítanák, úton-útfélen (Zalaegerszegen, Nagykanizsán, Tapolcán és Csáktornyan) múzeumokat akarnak alapítani, ami tisztességtelen versenyt eredményez. Lesz egy sereg múzeum tárgyak nélkül („csupa profanizálása a múzeumi intézménynek”), ráadásul a „gyűjtő-hadak lármája” olyan mértékben növeli meg a nép tulajdonában lévő tárgyak árát, hogy azok megvásárlása lehetetlenné válik. A szerző ezért a Múzeumok és Könyvtárak Országos Főfelügyelőségét arra kérte, hogy megyénként anyagilag és erkölcsileg csak egyetlen múzeumot támogasson.<sup>27</sup>

Sági a múzeumok elégtelen finanszírozására és a szűkös gyűjtőterületre hivatkozott, a válaszcikk névtelen szerzője viszont a decentralizálás mellett érvelt. A Göcsejben vagy a Muraközben alakuló múzeumok (Ausztria és Németország csaknem minden városában működő „lokal-múzeumokhoz” hasonlóan) elmélyültebben és szakszerűbben mutathatják be egy-egy település vagy táj múltját és kulturális fejlődését, továbbá a helytörténeti kutatásokat is ösztönözhetik.<sup>28</sup>

A zalaegerszegi múzeum megalapítása néhány évvel később került ismét napirendre. Borbély György és a főgimnázium tanári kara 1907-ben közművelődési mozgalmat kezdeményezett, és a megye törvényhatósági bizottságához fordult. A nemzeti törekvéseket az 1905-ös alkotmányvédő küzdelem befejezése után, melynek Zala vármegye a „védőbástyája” volt, a közgazdasági és kulturális harcoknak kell érvényre juttatnia. Ennek egyik eszköze a megyeszékhelyen létesítendő múzeum, mely a Göcsej természeti, régészeti, történeti és néprajzi kincseit gyűjtené össze, valamint a tudományos kutatásokat motiválná. A javaslat azzal zárult, hogy a vármegye, mint régi és nagytekintélyű intézmény, a múzeumalapítást nagyobb sikerrel biztosíthatja, mint bárme-

<sup>26</sup> Sági a Bécsbe vitt Attila kincsét említette példaként.

<sup>27</sup> Sági János: Urak, sok lesz az eszkimó! *Zala*, 1903. november 5. 2–3.

<sup>28</sup> Sági János író társunknak. *Zala*, 1903. november 5. 3.



lyik egyesület, és szavatolja, hogy a magyar kultúra nem fog a „nemzetköziség területére tévelyedni.”<sup>29</sup>

A mozgalom fóruma a Borbély György által szerkesztett hetilap, a *Magyar Paizs* volt, melynek Zalavármegyei Múzeum címmel indított rovata hétről hétre a felajánlott ajándékokat mutatta be,<sup>30</sup> és a tanárok elméleti és gyakorlati megfontolásait is közölte. Czikker Ferenc szerint elsősorban a néprajzi tárgyakat kell gyűjteni, mivel a parasztemberek nemsokára szántás és kaszálás közben is kráglit,<sup>31</sup> lajblit és pantallót fognak hordani (vagyis a városi divatot követik), az otthon készült faragott tölgyfaasztalt és székeket politúrral bevont cifra bútorok váltják fel, és ma már egy-egy orsót pörgető asszonnyal is elvéve találkozunk. A múzeum a nemzeti jelleget tartja fenn és mutatja be, aminek nevelő hatása is van: ha a nép látni fogja, milyen örömmel fogadjuk ezeket a tárgyakat (például a magyar viseletet), újra megszereti ő is, „hiszen a gyerekek az tetszik a legjobban, amit a nagyok szeretnek.” Czikker végül a terepen szerzett tapasztalatát osztotta meg: a falusi emberek a városiakkal szemben bizalmatlanok, ezért a köztük élő plébánosoknak, tanítóknak és jegyzőknek kell a tárgyaikat és a szellemi kincseiket (például a népdalokat, a verseket és az anekdotákat) összegyűjteniük.<sup>32</sup>

Laux Rezső latin szakos tanár úgy vélte, hogy a múzeum régiségtörténeti csoportjának a „történeti tudat” fejlesztésében van szerepe, mivel a történet-tudomány (a történetírók) által még nem használt forrásokat (családi iratokat, levelezéseket) mutatja be, ezáltal a kutatást ösztönzi, valamint a társadalom szélesebb körében a történeti tudást népszerűsíti. Laux szerint az utóbbi a fontosabb, amire egy szemléletes példát említett: az úgynevezett göcseji mennyköveket nem sokan ismerik, ám a múzeumba látogatók megtudhatják, hogy ezek az újabb kőkorszak emberének baltái, vésői és kései voltak, amelyek azt igazolják, hogy a vidék a régmúltban nagy létszámú népességet tudott eltartani. A kőeszközök szemlélése közben az „egyik-másik kivándorlásra készülő magyarnak tán az a gondolata támad, hátha ez a föld még most is el tudja tartani a maga munkás népét.” Lehetséges, hogy a kődarabok nézegeté-

<sup>29</sup> Vármegyei múzeum Zalaegerszegen. *Magyar Paizs*, 1907. január 31. 1–2.

<sup>30</sup> Régi pénzek és érmék, kő-, bronz- és vaseszközök, fegyverek, iratok, könyvek, néprajzi tárgyak stb. Kilar Károly sőtöri tanító egy „őskori szarvas két ágas szarvát és két csontját” ajándékozta a múzeumnak, ám a legérdekesebb és legértékesebb (igazi vonzerőt jelentő) kiállítási tárgy egy csaknem 3 méteres mamutagyar volt, amit a raktárterem közepén helyeztek el. Czikker Ferenc: Három méteres agyar. *Magyar Paizs*, 1907. március 14. 3; Haerter Ádám: Az újabban beküldött ajándékok. *Magyar Paizs*, 1907. november 7. 4.

<sup>31</sup> Gallér.

<sup>32</sup> Czikker Ferenc: A Zalavármegyei Múzeum néprajzi csoportja. *Magyar Paizs*, 1907. április 18. 2–3.

se valóban maradásra készített, miképpen a magyarság történeti emlékei is – Laux reménye szerint – a hazaszeretet erősítik.<sup>33</sup>

A tanárok kezdeményezését Darnay Kálmán, a sümegi múzeum alapítója vette pártfogásba, és három évtizedes tapasztalata alapján adott tanácsokat. A megye városai (Zalaegerszeg, Nagykanizsa, Keszthely, Tapolca és Sümeg) joggal tarthatnak igényt múzeumra, azt viszont nem helyezte, ha különböző gyűjteményekkel: természetrajzi, néprajzi, ipar- és képzőművészeti, valamint régiségtárral rendelkező „világ múzeumot” akarnak. Ehelyett az adott vidéket reprezentáló kiállítóhelyekre van szükség, Zalaegerszegnek például göcseji múzeumra, Deák Ferenc hagyatékát gondozó múzeumra vagy – ami az országban egyedülálló lenne – a „rég magyar igazságszolgáltatás” múzeumára (kalodákkal, pallósokkal, fegyverekkel és a pandúrvilág egyéb emlékeivel).<sup>34</sup>

A múzeumalapítást legindulatosabban Sági János ellenezte, aki – miként 1898-ban – most is a sajtó nyilvánosságát használta fel. A mozgalom a legrosszabb időpontban indult, mivel a Balatoni Múzeum új palotájára ígért állami segítséget veszélyezteti,<sup>35</sup> gyűjtőköre nemcsak a magyar tenger vidékére, hanem Zala, Somogy és Veszprém megyére terjed, ezért és a kevés kiállítható tárgy miatt,<sup>36</sup> egy új múzeum a megosztottságot, a nem kívánt konkurenciát erősítené. Ságit emellett sértette, hogy a zalaegerszegi intézmény a vármegyei címre pályázik, holott a Balaton, Hévíz közelsége, a gazdasági akadémia

„tízezerszámra” vonzza Keszthelyre a turistákat (a múzeumlátogatókat), vagyis kulturális missziója fontosabb, mint a „hivalkodó központnak.”<sup>37</sup>

Az etnográfus Keszthelyt és Veszprémet összehasonlítva, a múzeum-szervezés nehézségeit is szóvá tette. A veszprémi múzeumot a főgimnázium régi gyűjteménye alapozta meg, a megye ingyen engedett át számára kiállító-

<sup>33</sup> Laux Rezső: Régiség-történeti csoport. *Magyar Pajzs*, 1907. április 25.

<sup>34</sup> Darnay Kálmán: Múzeumot Zalaegerszegnek. *Magyar Pajzs*, 1907. február 7. 1.

<sup>35</sup> Apponyi Albert vallás- és közoktatásügyi miniszter 1907-ben közművelődési házak építését szorgalmazta vidéki városokban (a kormány az erre a célra felvett kölcsön annuitását vállalta), amelyek előadó- és felolvasótermeknek, műtermeknek és könyvtáraknak adnának helyet. A *Balatomidék* szerint Keszthely és a múzeumügy érdeke, hogy a Balatoni Múzeum egy ilyen többfunkciós kultúrpalotában rendezkedjen be. Közművelődési Ház Keszthelyen. *Balatomidék*, 1907. június 9. 2–3.

<sup>36</sup> Sági arról tudósított, hogy 8 év alatt több tucat faluban mindössze 20-30 kőkorszaki eszközt gyűjtött, és Zalaapátiban (ahol éppen tartózkodik) alig néhány elvitelre és kiállításra alkalmas, „igazi” néprajzi tárgyat talált. Sági János: Most meg Egerszeg akar múzeumot. *Keszthelyi Hírlap*, 1907. február 9. 1–2.

<sup>37</sup> Darnay Kálmán ezzel szemben azt vetette fel (némi antiszemita utalással), hogy Zalaegerszegen évente legalább kétszer annyian fordulnak meg, mint Keszthelyen, ahol a fürdővendégek zömét a „budapesti Lipótváros” szolgáltatja, akiknek van alkalmuk máshol múzeumokat látogatni. Darnay Kálmán: „Most meg Egerszeg akar múzeumot.” *Magyar Pajzs*, 1907. február 14. 3–4.

termeket, valamint a püspök és más mecénások is bőkezűen támogatják. Ezzel szemben Keszthelyen a kétkoronás tagsági díjakon kívüli egyéb áldozatkészség hiányzik, sőt a városnak 200 korona házbért kell fizetniük. Veszprém „hatalmas intelligenciája megértette a múzeum célját, Keszthelyen ez nincs meg. Veszprémben az érdeklődők művelt csapata, a főgimnázium hatalmas tanulóerege gyűjti a tárgyakat. Keszthelyen három elfoglalt ember szabad idejének feláldozásával birkózik a mind súlyosabbá váló feladattal.”<sup>38</sup>

A vita közben a *Magyar Pajzs* folytatta a sajtókampányt. 1907 tavaszán arról számolt be, hogy már nemcsak a gimnázium diákjai gyűjtik a tárgyakat, hanem a városban és a megyében egyre többen lelkesednek az eszméért, a törvényhatóság szintén támogatja a kezdeményezést, ezért a múzeum jövője, minden támadás ellenére, biztosított. Ez azonban illúzióknak bizonyult. Bár a felajánlott értéktárgyak a gimnázium tantermeiben egyre gyarapodtak, a vármegye közgyűlése 1908 májusában azt javasolta, hogy pénz hiányában a „kérdést tartsák függőben”, és a mozgalom hamarosan elhalt.<sup>39</sup>

A Zalavármegyei Múzeum alapítása széles körű kulturális programba illeszkedett: a közművelődés fejlesztésének, a „nemzeti szellem” erősítésének, valamint a tárgyi világban, a viseletben, az építkezésben, a szokásokban, az irodalomban és a nyelvben kifejeződő „ősi magyar jellegünk” védelmének az eszköze.<sup>40</sup> Talán ezzel függ össze, hogy Borbély György és tanártársai a vármegye felügyeletére és támogatására számítottak (Zala a függetlenségi hagyományok politikai bázisa volt),<sup>41</sup> a gyakorlati szempontokat, például a látogatók számát is felvető hírlapi vita ugyanakkor jelezte, hogy a tervezett múzeum milyen regionális érdekkellentéteket gerjesztett. A kudarc tényezői között a Csák Árpádhoz vagy Sági Jánoshoz hasonló fáradhatatlan szervezők hiányát, a tervszerűtlen gyűjtést és nem utolsósorban a remélt vármegyei támogatás elmaradását feltételezhetjük.

<sup>38</sup> Sági Lovassy Sándorra, Csák Árpádra és önmagára utalt. Sági János: Utazás két múzeum körül. *Keszthelyi Hírlap*, 1907. március 24. 2–3.

<sup>39</sup> A gyűjtemény 1927-ben a Balatoni Múzeumba került. A Göcseji Múzeum 1950-ben nyílt meg. Szentmihályi 1960: 15–17.

<sup>40</sup> Borbély György: Tájékoztató! *Magyar Pajzs*, 1900. október 4. 1–2.

<sup>41</sup> A múzeum az 1848–49-es szabadságharc (a „legszebb magyar korszak”) emlékeit, illetve családi ereklyéit is gyűjteni kívánta, amit az „eszme megőrzésének” erkölcsi parancsa követel meg. Czikker Ferencz: Három méteres agyar. *Magyar Pajzs*, 1907. március 14. 3.

## A sümegi Darnay Múzeum

Darnay Kálmán, amikor 1887-ben, 23 éves korában átvette apja sümegi vaskereskedését és fűszerüzlettel egészítette ki,<sup>42</sup> már jelentős gyűjteménnyel rendelkezett, ami a következő években régészeti ásatásainak leleteivel, birtokosoktól és parasztoktól vásárolt vagy ajándékba kapott tárgyakkal,<sup>43</sup> árveréseken szerzett hagyatékokkal és a városban született Kisfaludy Sándor örökségével (könyvekkel, kéziratokkal) gyarapodott. A kereskedő a régészetben képezte magát (hazai és külföldi konferencián vett részt, tanulmányokat írt, és a kormány őt bízta meg a dunántúli millenniumi ásatásokkal), majd a szülőházhoz épített nagyteremben berendezett múzeuma 1902-ben nyílt meg a látogatók előtt.<sup>44</sup>

Darnay részt vett a Balatoni Múzeum Egyesület alapításában, az igazgató választmányból azonban kilépett, mivel Sági Jánossal nem kívánta az „érintkezést fenntartani.” Kettejük hosszan tartó hírlapi vitáiból a korabeli múzeumügy személyes reflexióit ismerhetjük meg. A sümegi gyűjtő, miként említettem, támogatta a Zalavármegyei Múzeum megszervezését, amit Sági roszszalóan fogadott. Szerinte Darnay viszályt szít a két múzeum (Keszthely és Zalaegerszeg) között, azért, hogy a „régiségkereskedése egyedül tündököljön”, amiről egészen kedvezőtlen véleménye volt. Az semmiképpen sem nevezhető múzeumnak, mivel tulajdonosa az ajándékba kapott vagy az egy-két pakli dohányért vásárolt tárgyak egy részét áruba bocsátja (egy bronzkardot például 800 koronáért). Ehhez a sajtót veszi igénybe („reklám-gépezeteivel



*Allami Darnay Múzeum,*  
Darnay-ház látképe Sümegen 1910  
(Forrás: [https://mandadb.hu/tetel/-566896/Allami\\_Darnay\\_Muzeum](https://mandadb.hu/tetel/-566896/Allami_Darnay_Muzeum))

<sup>42</sup> Apja, Dorner Kajetán 1884-ben kapott engedélyt arra, hogy a saját és utódjai nevét, a magyar nemesség „épségben tartása mellett”, szentmártoni előnévvel Darnayra változtassa.

<sup>43</sup> A zalagógánfai földbirtokos például egy XVI. századi huszita nyílhegyet, a Sümeg-vidéki Gazdakör a szántáskor előkerült, harci tornákon használt sarkantyúkat adományozott a múzeumnak, de előfordult, hogy Darnay a földműveseket kaszával és sarlóval fizette ki. Darnay múzeum Sümegen. *Balatonvidék*, 1901. december 15. 5; Darnay múzeum Sümegen. *Balatonvidék*, 1902. január 19. 5; Németh 1964: 5–6.

<sup>44</sup> Németh 1964: 5–19; Haász 1999: 287–299.

olyan nevet csinált magának, akár a Schicht-szappan vagy a Zacherlin”<sup>45</sup>), miközben a „hiszékeny közönség [...] a világ legönzettelenebb kultúrhősének bámulja a reális – egyébként kifogástalan – antiquár-üzletembert.” A jól értesült Sági azt is megosztotta az olvasókkal, hogy Darnay ezúttal (1907-ben) az államnak árulja gyűjteményét 180 000 koronáért (a kormány viszont mindössze 20 000 koronát ígér), és arra szólította fel őket, hogy régi tárgyaikat és egyéb értékeiket közgyűjteményeknek (például a keszthelyi múzeumnak) ajánlják fel.<sup>46</sup>

Darnay a *Magyar Pajzsb*ban öntudatosan válaszolt. Három évtizedes munkával kétezer bronz- és kőszkőzt, valamint másfél ezer néprajzi emléket mentett meg, és múzeumát régészeti tanulmányai és katalógusai révén a külföldi (az angol, a francia és a német) szaktudomány is megismerte. A sümegi intézmény nem állami, már csak azért sem, mert jövedelméből évről évre több ezer koronát áldozott rá,<sup>47</sup> bár az igaz, hogy felajánlotta államosításra. (A terv meghiúsult, mivel az országos főfelügyelőség nem tudta kárpótolni olyan mértékben sem, amennyit harminc év alatt „készpénzben a múzeumba és a köznépi kulturális kiművelésének munkájába fektettem. Nem is számítva a harminc évnyi kamatveszteséget és az éjt nappallá tevő munkásság kárpótlását.”) Darnay végül azt vetette fel, ha a múzeuma értéke csak 20 000 korona lenne, akkor vajon mennyit érne a mennyiségileg és minőségileg alig tized részét kitevő Balatoni Múzeum.<sup>48</sup>

Az államosítás, illetve az állami felügyelet tehát a vitában is szóba került, ami az évtized végén valósult meg. A *Múzeumi és Könyvtári Értesítő* 1908-ban arról írt, hogy a sümegi régész a gyűjteményét „ajándékképpen” a nemzetnek ajánlotta fel, a szerződést egy évvel később kötötték meg: Darnay élete végéig évi 3600 korona járadékot kap, és az állam az időközben megvásárolt, Sümeg főterén álló új múzeumépület átalakítására 25 000 korona, berendezésére 5000 korona segílyt biztosít.<sup>49</sup> A műgyűjtő ezzel egyidejűleg a 60 éve fennálló vasüzletet (a családi házzal együtt) eladta, és a nevét viselő múzeum igazgatója

<sup>45</sup> Kedvelt rovarirtó por.

<sup>46</sup> Sági János: Segítik az egerszegieket. *Keszthelyi Hírlap*, 1907. február 17. 1–2; Sági János: Utazás két múzeum körül. *Keszthelyi Hírlap*, 1907. március 3. 2–3; március 10. 2–3; március 24. 2–3.

<sup>47</sup> Legutóbb például a berlini aukción egy régi, nemzeti szempontból pótolhatatlan okmányt vásárolt meg.

<sup>48</sup> Darnay Kálmán: „Most meg Egerszeg akar múzeumot.” *Magyar Pajzsb*, 1907. február 14. 3–4; Darnay Kálmán: Bőjti levél. (Múzeumi ügy.) *Magyar Pajzsb*, 1907. február 21. 2.

<sup>49</sup> A festmények, a porcelánok és a régi bútorok a magántulajdonában maradtak. Szentmártoni Darnay Kálmán ajándéka. *Múzeumi és Könyvtári Értesítő*, 1908. 1. füzet. 58–59; 1909. 2–3. füzet. 177; Németh 1964: 5–19; Haász 1999: 287–299.

lett, majd 1910-ben a magyar kultúráért és közművelődésért végzett munkájáért a királyi tanácsos címet (és a nagyságos titulust) is kiérdemelte.<sup>50</sup>

Darnay az egyre gyarapodó gyűjtemény anyagi szilárdságát és további fejlődését kívánta biztosítani, valamint tudományos ambíciói motiválhatták, és az első években aligha csalódott. A főfelügyelőség a szalacsikai kelta kincsleletet és Spissich János volt zalai alispán ékszerekből, ezüstpénzekből és kéziratokból álló hagyatékát vásárolta meg a múzeum számára, a könyvtári javadalom 200 korona, a régiségtári alap 1200 korona segélyt, továbbá 350 korona rendkívüli ásatási támogatást biztosított. A vármegye a zalai települések régi pecsétnyomóit ajánlotta fel, az igazgató tervbe vette a dunántúli ferencendi kolostor műkincseinek és Berzsenyi Dániel hagyatékának megszerzését is, de az állami tulajdonba vétel hozzájárult a múzeumi anyag elrendezésének és nyilvántartásának korszerűsödéséhez is.<sup>51</sup>

A múzeumigazgató hosszú távú ambícióiról egy 1912-ben folytatott sajtóvita tanúskodik. Fraknói Vilmos, a Múzeumok és Könyvtárak Országos Főfelügyelőségének elnöke az ország négy kerületében egy-egy központi múzeum szervezését javasolta, amire Darnay kész tervvel állt elő: a dunántúli központi múzeum helyszíne Kaposvár legyen, és ha Fraknói ezt támogatja, a sümegi múzeumot ide telepíti át, és a vezetését is vállalja. A Somogy megyei Múzeum Egyesület lelkesen fogadta a kezdeményezést, ami a Néprajzi Társaság budapesti közgyűlésén szintén szóba került,<sup>52</sup> ám riválisok is akadtak. A

<sup>50</sup> Sági János a tranzakciót ezúttal sem hagyta szó nélkül. A *Pesti Hírlap* arról értesítette, hogy nem ajándékról van szó (miként Darnay állítja), hanem számára kitűnő üzletről, és Eitner Zsigmond országgyűlési képviselő (a vaskereskedő unokatestvére) beszélt rá az ugyancsak függetlenségi párti Apponyi Albert vallás- és közoktatásügyi minisztert a múzeum megvételére. Nem ajándék, hanem üzlet. *Pesti Hírlap*, 1909. július 17. 11.

<sup>51</sup> Az első teremben az őskori, a másodikban a hadtörténeti, a harmadikban a Kisfaludy-, a történeti és az irodalmi, a negyedikben a néprajzi, az ötödikben az iparművészeti és az előcsarnokban az őslény- és kőületgyűjteményt helyezték el. Kibővítik a sümegi múzeumot. *Zalamegye*, 1908. szeptember 6. 6; Darnay Kálmán: Szalacsikai római leletek. *Múzeumi és Könyvtári Értesítő*, 1910. 1. füzet. 26–31; Sümeg. Az államosított Darnay Múzeum. *Múzeumi és Könyvtári Értesítő*, 1910. 2–3. füzet. 132–133; 4. füzet. 264; a korabeli gyűjtemény nyilvántartásáról Haász 2007: 213–226.

<sup>52</sup> A tanácskozáson gróf Somssich Géza, az egyesület elnöke a központi múzeum ügyét figyelemre méltó indítvánnyal egészítette ki. A néprajzi anyag számára (svédországi és dániai utazásainak tapasztalata alapján) egy úgynevezett Frei Sicht Museum-ot javasolt, ahol a nép lakóházait „a maga természetes valóságában” mutatnák be. („Fölelőpítenek egy parasztházat vagy kúriát, körülveszik népies ízlésű kerítéssel, a mellette lévő istállóban helyezik el az állattartáshoz és a földmiveléshez szükséges szereléseket, a házban pedig helyet foglal az összes bútort, háziipar és művészet, szóval azon néprajzi anyag, mely értékénél fogva az enyészet elől óvandó meg.”) Somssich szerint ezt olcsóbb megvalósítani, mint egy kultúrpalotát, lényegesebb azonban, hogy közvetlenül hat a szemlélőre, a „gyűjtés szellemét” erősíti az ifjúságban, valamint a tárgyi ethnographiát segíti a tudomány és a nép szélesebb rétegei közötti szakadék áthidalásában.

Nagykanizsán megjelenő *Zala* című lap arról írt, hogy az Állami Darnay Múzeumban jórészt helyi anyag van, amit méltánytalanság lenne Kaposvárra vinni. Ráadásul a somogyi megyeszékhely a népességszámot és a kulturális intézményeket illetően meg sem közelíti a Dunántúl nagyobb városait és

„Nagykanizsával sem helyezhető egy sorba” (mely a legmegfelelőbb lenne a központi múzeum számára).<sup>53</sup>

A *Somogyvármegye* cikkírója sértődötten válaszolt,<sup>54</sup> és Darnay is kifejtette álláspontját. A központi múzeum a Dunántúl legnagyobb gyűjteményére (a sümegire) épüljön, amihez az államtól egy 20-25 teremből álló impozáns kultúrpalota megépítését kérte. Ez azonban nem teljesült, és ezután gondolt Kaposvárra, mivel Somogy megye archeológiailag kevésbé feltárt és remélhetően nagyobb anyagi áldozatot fog hozni a múzeumügy érdekében. („Azért sürgős nekem a múzeum jövőjének megoldása, mert nem lehet közömbös számomra, hogy holtom után hol, ki és hogyan fogja a nevemet viselő múzeumot végleges helyére juttatni.”)<sup>55</sup>

A vitához a Balatoni Múzeum képviselőjében Csák Árpád szólott hozzá. Keszthely áll a legközelebb ahhoz, hogy kultúrpalotát építhessen (a kormány erre már 150 000 koronát biztosított), a Balaton és partvidéke természeti szépségekben, régészeti, történeti és néprajzi kincsekben kiapadhatatlanul gazdag, a keszthelyi főgimnázium és a gazdasági akadémia a tudományos háttérrel biztosítja, ezért a dunántúli központi múzeumnak „nem lehetne méltóbb székhelye, mint Helikon városa.”<sup>56</sup>

Központi múzeum végül nem alakult, ez azonban nem törte meg Darnay Kálmán gyűjtőszendélyét. 1916-ban házról házra kutatta a 18–19. századi sümegi fazekasipar fajansz tárgyait, majd saját költségén vásárolta meg a szalacsikai kelta pénzverő- és öntőműhely területén a szőlőmunkák közben előkerült több száz régiséget.<sup>57</sup> Ám a múzeumigazgatónak a szakhatósággal is konfliktusa támadt. A főfelügyelőség az elszámolásokban súlyos szabálytalanságokat talált (a kiállítási szekrényekért fizetett összeget például nem a megbízott asztalosmester, hanem az „atyja” számlázta), az ügyben az államrendőr-

Központi múzeum a Dunántúlon. *Somogyvármegye*, 1912. április 7. 3–4; a közgyűlés jegyzőkönyvét közli *Ethnographia*, 1912. 3. füzet. 192.

<sup>53</sup> Központi múzeum Kanizsán. Darnay Kálmán Kaposvárra tervezi. *Zala*, 1912. április 11. 1.

<sup>54</sup> A *Zala* olyan hevesen támadja Kaposvárt, mintha Nagykanizsa nemcsak a Dunántúl, hanem egész Európa kultúrközpontja lenne, holott „még egy nyomorult kis helyi múzeumocskára sem tudott hivatkozni.” Központi múzeum Kaposváron. *Somogyvármegye*, 1912. április 14. 4.

<sup>55</sup> Darnay Kálmán: Központi múzeum Kanizsán. Válasz a „Zala” cikkére. *Zala*, 1912. április 14. 4.

<sup>56</sup> Csák Árpád: A dunántúli „Központi Múzeum.” *Keszthelyi Hírlap*, 1912. április 21. 1–3.

<sup>57</sup> Sümeg. Az Állami Darnay Múzeum. *Múzeumi és Könyvtári Értesítő*, 1917. 2–3. füzet. 202–203, 224.

ség detektíve nyomozott, és a felügyelők arra utasították az igazgatót, hogy „magánemberként nem gyűjthet olyan tárgyakat, amit az állami múzeum gyűjt”, valamint a „jövőben kizárólag őskori tárgyak gyűjtésére szorítkozzon.”<sup>58</sup>

Darnay Kálmán egyénisége és társadalmi ambíciói nemcsak az életpályáját, hanem az általa alapított múzeum történetét is meghatározták. A vaske-  
reskedő gyűjtései kezdetben talán szenvedélyes hobbinak tekinthető, ami nem  
nélkülözötte az üzleti megfontolásokat sem,<sup>59</sup> idővel azonban a tudományos  
törekvések (a régészeti feltárások), műkincsek vásárlása vagy Kisfaludy Sán-  
dor könyvtárának és kéziratainak felajánlása a Nemzeti Múzeum számára<sup>60</sup> a  
rendies vonásokkal átszőtt polgári önazonosság erősítését és presztízsének  
növelését célozta, a múzeumalapítás ezenkívül lokálpatriotizmusát és kulturá-  
lis (nemzeti) elhivatottságát reprezentálta. Az ilyen típusú mobilitás azonban  
az egyént az államhoz kapcsolta. A kormány adott megbízást az ásatásokra, az  
1900-as párizsi nemzetközi vagy az 1902-ben rendezett kassai Rákóczi-  
kiállításon való részvételre<sup>61</sup> (a múzeumi tárgyak kulturális értékének megha-  
tározására, a finanszírozás fejében, ugyancsak a kormány tartott igényt), ami a  
sümegei gyűjtemény államosításához vezetett. Ám Darnay a múzeumot to-  
vábbra is saját alkotásának tekintette, a gyűjtési módszerein sem akart változ-  
tatni, ami arra utal, hogy a kulturális attitűdök és mentalitások olykor lassab-  
ban változnak, mint az intézményi struktúrák.

---

<sup>58</sup> Bodó 2016: 219–220, 233. (Kézirat.)

<sup>59</sup> 1891-ben írt cikke a fiatalkori életszakasz szubjektív reflexiója lehet: „Nem jöttem zavarba a szerkesztő megtisztelő felszólítására, hogy írjak valamit arról a sok régi és új lim-lomról, mit évek óta összegyűjtöttem, és amit a magunkfajta amatőrök műkincseknek neveznek [...] Nemegyszer tűnődtem magamban, hogyan lettem én gyűjtővé. Ha valaki hajlamot érez a papi pályára vagy előszeretettel foglalkozik a tudomány vagy a művészet valamely ágával, az kellő készséggel és lelki erővel felküzdheti magát vágyai magaslatára. De olyan ember még nem született, aki egy szép reggelen azt mondta volna önmagának, hogy »amateur leszek«. Magától jön az, nem hivatás, nem is pálya, mely kenyeret ad, csak hasznos időtöltés, kellemes foglalkozás.”  
Darnay Kálmán: Egy magán-múzeum. *Magyar Szalon*, 1890–1891/2. 15. kötet. 242–243.

<sup>60</sup> *Budapesti Közlöny*, 1897. június 15. 5.

<sup>61</sup> Haász 1999: 290.



## Bibliográfia

BÉRES Katalin

- 2001 Borbély György. Egy vidéki értelmiségi a századfordulón. In Frankovics Tibor (szerk.): *Zalai Múzeum 10*. Zalaegerszeg: Zala Megyei Múzeumok Igazgatósága. 205–216.

BODÓ Sándor

- 2016 *A múzeumok története Magyarországon a dualizmus korában*. (Akadémiai doktori értekezés, kézirat.)

FRAKNÓI Vilmos

- 1908 *Visszatekintés a Múzeumok és Könyvtárak Országos Tanácsa és Főfelügyelősége egy évtizedes munkásságára (1898–1907)*. Budapest: Stephaneum.

HAÁSZ Gabriella

- 1999 A nyilvánosság formái egy hajdani vidéki múzeumban. (A sümegi Darnay-gyűjtemény bemutatása, 1891–1941). In Müller Róbert (szerk.): *Zalai Múzeum 9*. Zalaegerszeg: Zala Megyei Múzeumok Igazgatósága. 287–299.
- 2007 Múzeumi gyűjtemények és nyilvántartás a XIX–XX. század fordulóján. A sümegi Darnay Múzeum példája. In Frankovics Tibor (szerk.): *Zalai Múzeum 16*. Zalaegerszeg: Zala Megyei Múzeumok Igazgatósága. 213–226

KAPOSI Zoltán

- 2014 A hazai arisztokrácia gazdasági tagoltsága a 19. század utolsó harmadában. In Buhály Attila – Reszler Gábor – Szoboszlay György (szerk.): *Falak és választóvonalak a történelemben*. Nyíregyháza: A Nyíregyházi Főiskola Történettudományi és Filozófia Intézete. 167–180.

NÉMETH Péter

- 1964 Emlékezés Darnay Kálmánra (1864–1945). In Éri István (szerk.): *A Veszprém Megyei Múzeumok Közleményei 2*. Veszprém: Veszprém Megyei Múzeumok Igazgatósága. 5–19.

SÁGI János

- 1904 *Néprajzi kincseink gyűjtése*. Keszthely: Balatoni Múzeum-Egyesület.

SÁGI Károly

- 1969 Hetven éves a keszthelyi Balatoni Múzeum. In Éri István (szerk.): *A Veszprém Megyei Múzeumok Közleményei 8*. Veszprém: Veszprém Megyei Múzeumok Igazgatósága. 11–38.

SZENTMIHÁLYI Imre

- 1960 A Göcseji Múzeum története. In Szentmihályi Imre (szerk.): *A Göcseji Múzeum jubileumi emlékkönyve 1950–1960*. Zalaegerszeg: Zala megyei Tanács. 15–32.

SZILÁGYI Miklós

- 1990 Szándékok és eredmények a vidéki múzeumok néprajzi gyűjteményeinek megalapozásában (1920 előtt). *Ethnographia*. CI. 1. 1–50.

VAJKAI Aurél

- 1966 Emlékezés Sági Jánosra (1874–1938). In Éri István (szerk.): *A Veszprém Megyei Múzeumok Közleményei 5*. Veszprém: Veszprém Megyei Múzeumok Igazgatósága. 5–18.

## A népi kultúra reprezentációja Székelyföldön és Moldvában

---

POZSONY FERENC

### A SZÉKELYFÖLDI MÚZEUMOK NÉPRAJZI KIÁLLÍTÁSAI

Tanulmányomban előbb röviden felvázolom, hogyan alakult, változott a magyar népi tárgykultúra kutatása és múzeumi reprezentációja. Utána részletesebben bemutatom, hogyan jöttek létre Székelyföldön a falusi világokból származó magyar múzeumi kollekciónak, s azokból a rendszerváltozás után milyen alap- és tematikus kiállításokat rendeztek. Harmadsorban pedig a székelyföldi néprajzi kollekciónak szervezett tárlatok tágabb kontextusát foglalom össze. Azt feltételezem, hogy az etnográfiai kutatások tematikája és szemlélete voltaképp minden korban alapvetően meghatározta a múzeumokban megszervezett tárlatok tartalmát és jellegét.<sup>1</sup>

### A magyar nép tárgyi kultúrájának kutatása és múzeumi reprezentációja

A *Magyar Nemzeti Múzeum Néprajzi Tárát* elsősorban messzi (pl. obi-ugor, távol-keleti) népek körében gyűjtött tárgyak segítségével alapozták meg, melynek élére 1872-ben nevezték ki Xantus Jánost. A hazai etnográfusok ezt az eseményt tekintik a budapesti Néprajzi Múzeum születésének. Azonban a hazai falun élő földműves, állattenyésztő és kézműves közösségek tárgyi kultúrájának múzeumokban való összegyűjtése és reprezentációja csak pár évtizeddel később bontakozott ki tudatosabban. A honfoglalás ezeréves évfordulóját megelőző években a legjelentősebb hazai etnográfusok egyre gyakrabban

---

<sup>1</sup> Vö. Fejős–Szijártó 2001.

sürgették egy magyar jellegű, hazai állagokkal rendelkező néprajzi múzeum létrehozását is. Kósa László úgy vélte, hogy az etnológiai gyűjtemények létrehozása után voltaképp a hazai iparművészeti és háziipari kiállítások alapozták meg, készítették elő a magyarországi néprajzi tárgyak összegyűjtését, melyek kezdetben a Magyar Királyi Iparművészeti Múzeum 1872-től elkülönített gyűjteményeit gyarapították.<sup>2</sup>

A bécsi 1873-as és a budapesti 1885-ös kiállítások keretében is mutattak be székely házakat és kézműves foglalkozásokat. Az előbbi tárlat tárgyai az Iparművészeti Múzeum, a második kiállításé pedig a Néprajzi Osztály állományait gyarapították.<sup>3</sup> A Millennium tiszteletére felépített néprajzi falut, megfeszített, intenzív terepmunka után, Jankó János tervezte és valósította meg, és lebontása után az abban kiállított tárgyak alapozták meg a Nemzeti Múzeum Néprajzi Osztályának hazai tárgyallományát. A budapesti Városligetben 1896-ban megvalósított Néprajzi Falu keretében összesen 24 házat építettek fel és rendeztek be ideiglenesen, azok közül 12 volt magyar, a többi pedig a történeti Magyarország nemzetiségi arányait, a területén élő etnikumok alapvető kulturális sajátosságait tükrözte. A milleniumi falu ugyanakkor az ország területén élő különböző társadalmi és etnikai csoportok jellegzetes lakáskultúráját, foglalkozását és életmódját is bemutatta.<sup>4</sup>

A fentiekből következik, hogy a magyar nemzeti kultúra kiépítésének hőskorában a hazai néprajzi muzeológiát nem jellemezte sem az etnocentrizmus, sem a kirekesztő nacionalizmus. Pár évvel később Bátky Zsigmond is úgy vélte, hogy a néprajzi múzeumok alapvető funkciója éppen az, hogy átfogó képet nyújtsanak az egész emberiség anyagi műveltségéről, valamint annak organikus fejlődéséről.<sup>5</sup> Kiemelte, hogy a vidéki múzeumoknak úgy kell bemutatniuk saját területük tárgyi anyagát, hogy segítségével kidomborítsák egy adott vidék specifikus néprajzi jellegzetességeit, közvetlen szomszédaitól eltérő „kis kultúrvilágát”.<sup>6</sup>

A Magyar Mezőgazdasági Múzeum alapító okiratát Darányi Ignác földművelésügyi miniszter 1896. június 20-án írta alá. Mivel az agrárium Magyarország gazdasági életében még akkor, a 19. század végén is az egyik legfontosabb ágazat volt, az alapítók úgy vélték, hogy az intézmény legfontosabb célja éppen az, hogy bemutassa a hazai mezőgazdaság fejlődését és történetét, másodsorban pedig innovációs központként fontos szerepet játszik a kortárs

---

<sup>2</sup> Kósa 1989: 130.

<sup>3</sup> Kósa 1989: 130-131.

<sup>4</sup> Jankó 1989.

<sup>5</sup> Bátky 1906: 5.

<sup>6</sup> Bátky 1906: 8

vívmányok bemutatásában, meghonosításában és korszerűsítésében. Az ideiglenes kiállítóhely után az intézmény az Alpár Ignác tervei alapján felépített *Vajdahunyadvár*ba 1907. június 9-én költözött be. A Városligetben létesített múzeum autentikus tárgyak segítségével mutatja be a hazai mezőgazdaság, növénytermesztés és állattenyésztés, erdészet, valamint a vadászat és a halászat fejlődéstörténetét.<sup>7</sup>



*Az étel tisztessége.*  
(Incze László Céhtörténeti Múzeum,  
Kézdivásárhely, 2014)



*Az étel tisztessége.*  
(Incze László Céhtörténeti Múzeum,  
Kézdivásárhely, 2014)



*Jó ruhában járni kelni.*  
(Incze László Céhtörténeti Múzeum,  
Kézdivásárhely, 2008)



*Békebeli otthonok.*  
(Incze László Céhtörténeti Múzeum,  
Kézdivásárhely, 2011)

A Magyar Királyi Iparművészeti Múzeumot *Rómer Flóris* és *Pulszky Ferenc* kezdeményezésére, 1872-ben alapították Budapesten, elsősorban nyugati minták hatására. Székhelyét, a *Lechner Ödön* és *Pártos Gyula* által tervezett szecessziós palotát 1896. október 25-én avatták fel a millenniumi ünnepségek záróeseményeként. Az intézmény napjainkban is a hazai és a nemzetközi, régi és kortárs iparművészet, design nemzetközi rangú kiállítóhelye, múzeuma. Kiemeljük, hogy a budapesti Iparművészeti Múzeum a magyar népi díszített

---

<sup>7</sup> Balázs–Oroszi 1996.

tárgykultúra számos jelentős alkotását, csoportját is őrzi, ugyanakkor a huszadik század idején jelentős mértékben hatott más etnográfiai és múzeumi kiállításokra, valamint tudományos kutatásokra és eredményekre is.<sup>8</sup>

A 19–20. század fordulóján, elsősorban a szecessziós művészetszemlélet hatására, az etnográfusok és az értelmiségiek egyre gyakrabban és tudatosabban kezdték gyűjteni a díszített tárgyakat. Azonban a hosszú tizenkilencedik század végén kibontakozott új stílusú népművészetben sokan régi keleti hatásokat, gyökereket véltek felfedezni. Például *Huszka József* (1854–1934) több évtizeden át foglalkozott a magyar nép díszítőművészetével, formakultúrájával, s azokat elsősorban a keleti magaskultúrák alkotásaival hasonlította össze.<sup>9</sup> *Malonyay Dezső* szerkesztésében 1907–1922 között öt kötetben jelent meg *A magyar nép művészete* című monográfia, Kalotaszegen, Székelyföldön, Torockón, Balatonvidéken, Dunántúlon és Palócföldön végzett terepgyűjtés alapján, mely nagyon gazdag illusztrációs anyagot tartalmazott.<sup>10</sup> Kiemeljük, hogy mindkét szerző messzemenően hasznosította a Székely Nemzeti Múzeumban őrzött népművészeti gyűjteményeket. Tehát a korabeli néprajzi kutatások és múzeumi kiállítások szorosan összefonódtak.

„Végül is a népi díszítmények századfordulós kultusza jelentékeny többletet hozott a szaktudománynak és a néprajzi muzeológiának.”<sup>11</sup>

A két világháború közötti korszak tárgyi kutatásait és múzeumi kiállításait *Bátky Zsigmond*, *Györffy István* és *Viski Károly* szemlélete, munkássága határozta meg. Eredményeiket *A magyarság néprajza* című négykötetes monográfiában foglalták össze. Annak első kötetében bemutatták a magyarság táplálkozását, építkezését, bútornátát, kézművességét és viseletét, a másodikban pedig gazdálkodását, azon belül a gyűjtögetést, halászatot, vadászatot, állattartást, földművelést, teherhordást, közlekedést, jeladást, valamint a díszítőművészetet és a „hagyomány tárgyait”.<sup>12</sup> Kiemeljük, hogy ezek a témák és tárgygyűjtések napjainkig megjelennek, elmaradhatatlanok egy-egy jelentősebb magyar múzeum állandó néprajzi kiállításából.

Gunda Béla 1943–1948 között vezette a kolozsvári Ferenc József Tudományegyetem néprajzi tanszékét. Már itt Erdélyben szorgalmazta, hogy a leíró, pozitívista vizsgálatok után a tárgyak elsődleges és másodlagos funkcióit

---

<sup>8</sup> Ács 1999; Pataki 2006.

<sup>9</sup> Huszka 1883, 1885, 1895, 1930.

<sup>10</sup> Malonyay 1907–1922.

<sup>11</sup> Kósa 1989: 144.

<sup>12</sup> Bátky–Györffy–Viski Károly 1933–1937.

is szükséges vizsgálni.<sup>13</sup> Kényszerű távozása után, 1949-től már a Debreceni Egyetem tanára lett, s az ottani néprajzi intézetben tovább közvetítette az eszközvizsgálatok akkor újszerű európai módszerét. Kiemeljük, hogy a második világháború után berendezkedő szocialista propaganda Erdélyben és Magyarországon is hangsúlyosan terjesztette a „dolgozó nép” munkaközpontú fogalmát, képét és kultúráját, így számtalan múzeumi kiállításon megjelentek a falusi gazdálkodás hagyományos munkaeszközei, produktumai és életképei. Balassa Iván az eke és a szántás magyarországi, Dr. Kós Károly pedig erdélyi történetét, tipológiáját, alapvető és rituális funkcióit mutatta be.<sup>14</sup> Megjegyezzük, hogy múzeumi munkásságuk során mindketten számos kiállítást rendeztek a parasztság földműveléséről, állattenyésztéséről, szőlészetéről, a falusi kézművességről, melyek rendszerint bemutatták a munkafolyamatok alapvető eszközeit és termékeit is.

Fél Edit és Hofer Tamás az 1950-es és az 1960-as években, az erőszakos kolhozosítás árnyékában végezte átányi, monografikus jellegű tárgygyűjtését, terepkutatását. A nemzetközi rangú tudósok polgári szemléletük miatt a korabeli tudományos és múzeumi élet peremén dolgoztak, azonban kutatásaik során a teljességre törekedtek, céltudatosan és következetesen igyekeztek az átányi családok szinte teljes tárgyi világát felmérni, regisztrálni, megvizsgálni, majd segítségével a helyi közösség egész életének, kultúrájának, társadalomszerkezetének, kapcsolatrendszerének, életmódjának, értékrendjének komplex és szakszerű bemutatására törekedtek.<sup>15</sup>



*Még felöltözök-döm innepi gunyámba.*  
(Székely Nemzeti Múzeum, Sepsiszentgyörgy, 2016)

Terepkutatásaik során azt tapasztalták, hogy a faluban élő személyek, családok egész élete voltaképp tárgyakkhoz kapcsolódott. A budapesti Néprajzi Múzeum gyűjteményeibe végül is ők összesen 3707 átányi tárgyat soroltak be. A faluból származó objektumok sorában 1235 a gazdálkodáshoz, azok közül 341 a mesterkedéshez, 1329 pedig a háztartáshoz kapcsolódott. A lakáskultúrát 274, a viseleteket

<sup>13</sup> Gunda 1945.

<sup>14</sup> Kós 1947; Kós 1958; Balassa 1973.

<sup>15</sup> Fél–Hofer 2016.

pedig 231 tárgy képviselte. Az Átányban akkor összegyűjtött tárgyak fele helyben készült. Habár ennek a páratlan gyűjteménynek állagái 1970-ben lezártak, kezdeményezői és összeállítói úgy vélték, hogy az átányi tárgyegyüttes segítségével szakszerűen dokumentálható, árnyaltan megrajzolható és bemutatható a faluban élő személyek sajátos életmódja, belső társadalmi rendje a kollektivizálást megelőző években.<sup>16</sup> Ebből a monografikus alap kutatásból született meg 2009-ben a Néprajzi Múzeum kiállítása: *Egy falu az országban – Átány*.

Kiemeljük, hogy mindketten jól átgondolt terepkutatásokat végeztek az erdélyi Kalotaszegen is, ahol egy nagyon specifikus, reprezentatív és szimbolikus jellegű tárgycsoportot, a házasság előtt álló lányok kelengyéjét vizsgálták és elemezték.<sup>17</sup> Hofer Tamás a múzeumi- és terepmunkája során összegyűjtött szerteágazó tapasztalatait végül is *A tárgyak elméletéhez* című programadó tanulmányában fogalmazta meg.<sup>18</sup> Abban hangsúlyosan kiemelte, hogy a tárgyak segítségével árnyaltan lehet rekonstruálni egy-egy közösség mindennapjait, egy-egy csoport társadalomszerkezetét.<sup>19</sup> Jelezte azt is, hogy a modern etnológia, szociológia és antropológia jóval kevesebb figyelmet fordított a tárgyak vizsgálatára. Éppen ezért a hazai társdiszciplínák is viszonylag megkétszerezve és kismértékben foglalkoztak azzal a kérdéssel, hogy a tárgyak milyen specifikus helyet foglalnak el gyorsan változó világunkban, hogyan tükrözik egy-egy család, közösség sajátos életmódját és aspirációit.

Hofer Tamás távlatnyitó írásában régészektől kölcsönzött fogalommal (tárgypopuláció) nevezte meg a tárgyak azon összetartozó csoportját, melyek fokozottan tükrözik az egy-egy lokális világon belüli rétegződést, kapcsolatokat, hatalmi struktúrákat és azok folyamatos változását. Határozottan úgy vélte, hogy a tárgy univerzumok, tehát egy-egy embercsoport, közösség teljes tárgyállománya alkalmas arra, hogy segítségével bemutassuk és értelmezzük egy-egy közösség sajátos életmódját, értékrendjét, társadalmi presztízsét, státuszát, életstílusát, jövőképét, valamint mindezek folyamatos átalakulását, hordozóik társadalmi és térbeli mobilitását.<sup>20</sup>

Kósa László alföldi kutatásai során azt tárta fel, hogy egy tanyai gazdaság 1974-ben milyen sajátos eszköztárral és életmóddal rendelkezett.<sup>21</sup> Bereczki Ibolya, Szabó László és Szabó István is bemutatta, hogy a szolnoki Damja-

<sup>16</sup> Fél–Hofer 1997; Fél–Hofer 2016; Selmeczi Kovács 2000: 451–445.

<sup>17</sup> Fél–Hofer 1969.

<sup>18</sup> Hofer 1983.

<sup>19</sup> Hofer 1983: 39.

<sup>20</sup> Hofer 1983: 58–60.

<sup>21</sup> Kósa 1980: 399–424.

nich János Múzeum gyűjteményeibe milyen karakterisztikus (falusi földműves és kézműves életvilágból származó), szinte teljes tárgyegyüttesek kerültek be a második világháborút és a kollektivizálást követő évtizedekben, elsősorban az intézmény gyűjtőterületéről, melyek később mintául szolgáltak arra nézve is, hogyan lehet a tárgygyűjtést, a tudományos feldolgozást és annak múzeumi kiállításon való reprezentációját organikus egységben megvalósítani.<sup>22</sup>

Dr. Kós Károly hozománylevelekben regisztrált tárgyak segítségével vizsgálta meg a különböző társadalmi csoportok specifikus életmódját, jövőképét a Székelyföldön.<sup>23</sup> Szintén levéltári forrásokra, hagyatéki és vagyoni összeírásokra épültek Benda Gyula elemzései, melyek a dunántúli uradalmi és kisvárosi életformák átalakulását világították meg.<sup>24</sup> Granasztói Péter nemrég megjelent kötete inventáriumok segítségével szakszerűen dokumentálva elemzi, hogyan változott Kiskunhalas mezőváros társadalma 1760–1850 között a tárgyi világok tükrében.<sup>25</sup> Szőcsné Gazda Enikő pedig hozománylevelek segítségével mutatta be, hogyan változott Háromszéken a különböző társadalmi rétegek, családok életmódja a hosszú tizenkilencedik század idején.<sup>26</sup> Kiemeljük, hogy kutatási eredményeit ő is folyamatosan hasznosította a Székely Nemzeti Múzeumban, több általa szervezett kiállítás megtervezésekor.

Paládi-Kovács Attila nemrég emelte ki, hogy a tárgyi vizsgálatok, elemzések és értelmezések legfontosabb intézményei a 20. század második felében is elsősorban a múzeumok voltak szerte Európában. Habár a németországi és az észak-európai szakemberek már az 1960–70-es években nemcsak a tárgytípológiát, hanem az etnográfiai tárgyak és a néprajzi gyűjtemények alapvető funkcióját, szerepét is megkérdőjelezték, mások pedig még az anyagi kultúra elemzését is fölöslegesnek vélték, az elmúlt évtizedek eredményei azt tükrözik, hogy szerte a nagyvilágban van igény a különböző korok tárgyi kultúrájának múzeumi bemutatására, melyek nem csak az emlékezést, hanem az emberi univerzum mélyebb megértését teszik lehetővé.<sup>27</sup> Véleményét azzal is alátámasztotta, hogy Arjun Appadurai *The Social Life of Things*, 1986-ban Cambridgeben megjelent kötete szerte a világon nagy sikert aratott.<sup>28</sup> Paládi-Kovács Attila úgy vélte, hogy a tárgyszociológiai elemzések Magyarországon

---

<sup>22</sup> Bereczki 1977; Szabó L. 1989: 187–208; Szabó I. 2002.

<sup>23</sup> Kós 1977a; Kós 1977b; Kós 1978.

<sup>24</sup> Benda 2005; Benda 2008.

<sup>25</sup> Granasztói 2010.

<sup>26</sup> Szőcsné Gazda 2015.

<sup>27</sup> Lásd <http://Utkozben.Neprajz.Hu/?P=288> (Letöltve: 2021.07.05.).

<sup>28</sup> Appadurai 1986.



viszonylag korán kibontakoztak, elsősorban Fél Editnek és Hofer Tamásnak köszönhetően.

„Úgy gondolom, hogy a korábban domináns tárgytörténeti és a később kibontakozó tárgyszociológiai irányzat, a kétféle megközelítés és szempontrendszer jól kiegészíti egymást, egymással komplementernek tekinthető.”<sup>29</sup>

A magyar szociológusok közül Hernádi Miklós foglalta össze magvasan, hogy a tárgyak milyen társadalmi meghatározottsággal rendelkeznek, milyen szerepet játszanak az intimizálásban, az otthonos tér kialakításában, a társadalmi rang, státusz, aspiráció tükrözésében, a mindennapi és az ünnepi fogyasztásban, különböző vallásos és profán szertartásokban. Továbbá használat közben milyen alapvető funkcióikkal és jelentésekkel gazdagodnak, tulajdonosaik pedig hogyan viszonyulnak az eredeti változatokhoz vagy a másolatokhoz, értékükhöz, továbbá a giccstárgyakhoz, s egy-egy tárgynak milyen pályafutása van az egyén vagy családja életében?<sup>30</sup> A rendszerváltozást megelőző magyarországi jelenkutatások azt emelték ki, hogy a tárgyak alapvető életmódokat és mintákat tükröznek, miközben az időélmény, jövőkép, családi élet, lakáskultúra és lakberendezés, valamint a kommunikációs eszközök és modellek gyökeresen megváltoztak a magyar falvakban.<sup>31</sup>

A funkcionalizmus és a strukturalizmus után a szemiotika is hatott a magyar néprajztudomány és muzeológia alakulására.<sup>32</sup> Gazda Klára több évtizedes terepmunka és múzeumi kiállításszervezés után foglalkozott a díszített tárgyak ornamentikájával, rituális kontextusaival, szimbolikus tartalmaival, jelképeivel és jelentéseivel.<sup>33</sup> Ugyanő a Székely Nemzeti Múzeumban szervezett alapkiállításában elméleti eredményeit a gyakorlatban, kiállításainak keretében meg is valósította. Berta Péter kutatásai tárták fel, hogy a 17–18. századi erdélyi ötvösmunkák, kelyhek milyen specifikus szerepet játszanak az erdélyi gábor cigányok rítusaiban, egy-egy család presztízisének megtartásában vagy növelésében.<sup>34</sup> Szuhay Péternek a különböző roma közösségekben végzett terepmunkáiból páratlan kollekciónak jött létre a budapesti Néprajzi Múzeumban, melyekből több korszerű kiállítást is szervezett.<sup>35</sup>

---

<sup>29</sup> Lásd <http://Utkozben.Neprajz.Hu/?P=288> (Letöltve: 2021.07.05.).

<sup>30</sup> Hernádi 1982.

<sup>31</sup> Hoppál–Szecskő 1984.

<sup>32</sup> Péntek 1979; Gráfik–Voigt 1981; Gráfik 1992; Gráfik 1995; Pócs 2008.

<sup>33</sup> Gazda 2008.

<sup>34</sup> Berta 2014.

<sup>35</sup> Szuhay 2006.



*Békebeli otthonok*  
(Zabola, Csángó Néprajzi Múzeum)

A magyar folklorisztikában már a 20. század közepétől meghatározó irányzat volt az életrajzi módszer, melynek során a kutatók elemzéseikben fokozatosan eljutottak az arctalan paraszti közösségektől és néptől az egyén, a speciális tudással, képességekkel rendelkező egyéniségek, alkotók vizsgálatához.<sup>36</sup> Dr. Kós Károly kismonográfiát szentelt a Vargyason élő bútorfestő Sütő család 20. század közepén alkotó tagjainak bemutatására.<sup>37</sup> Azóta a vargyasi családi házban állandó kiállítást rendeztek be, a látogatók az emlékház udvarán egy olyan kopjafát is megtekinthetnek, melynek felületére a család leghíresebb festőasztalosainak nevét, születési és elhalálozási évét időrendben, családfaszerűen kifaragták. Kiemeljük, hogy Banner Zoltán az erdélyi falusi tárgyalakotókról készített összegezést.<sup>38</sup> Megjegyezzük, hogy a falusi tájházak működtetői számos esetben egy-egy helyi tárgyalakotó, egyéniség tevékenységét is bemutatják. A zabolai Csángó Néprajzi Múzeumban pedig a gorzafalvi Domokos Ilona, messze földön ismert csángó magyar szövőasszony életvilágát, eszközeit és termékeit mutatják be eredeti tárgyak és dokumentumértékű fényképek segítségével. Ugyanott kiállították az egyik leghíre-

---

<sup>36</sup> Pozsony 2007.

<sup>37</sup> Kós 1972.

<sup>38</sup> Banner 1972.

sebb gorzafalvi csángó fazekas, Gábor Mundi műhelyét, eszközeit és termékeit is, mert a látogatók jelentős része igényli, hogy a kézműves kiállítások sajátos eszközökkel (filmekkel, képekkel, eszközökkel, termékekkel) egy-egy konkrét tárgyalkotó életvilágát, otthonát, élettörténetét is bemutassák.



*Pusztinai látogatók  
a zabolai Csángó Néprajzi Múzeumban*

Az erőszakos kolhozosítás, migráció és urbanizáció falun élőkcsaládokra gyakorolt hatásait a Bodrogi Tibor által vezetett, 1971–1974-es, Varsányban szervezett kutatások tárták fel.<sup>39</sup> Az 1978-ban megjelent kötet tanulmányai voltaképpen azt mutatták be, hogy a kollektivizálást követő évtizedben hogyan alakult át a falusi családok szerkezete, háztartásszerkezete, viseletkultúrája, tárgyállománya, kapcsolatrendszere, időhasználata, hitélete, alapvető életmódja és életstratégiája. Ezt a jelenkutatást az MTA Néprajzi Kutatóintézetének munkatársai 2001–2004 között újra megismételték, hogy feltárják és értelmezzék, milyen változások történtek az utóbbi három évtizedben a Nógrád megyei palóc falu gazdasági életében, kommunikációs rendszerében, értékrendjében, valamint a helybéli cigány népesség életmódjában.<sup>40</sup> Érdekes, hogy a magyar muzeológia ezeket a jelenségeket elsősorban a rendszerváltozás után szervezett tematikus kiállítások keretében tükrözte és reprezentálta.

<sup>39</sup> Bodrogi 1978.

<sup>40</sup> Lásd Sárkány 2006.

Fejős Zoltán szerint a Magyarországon végzett *jelenkutatások* és az azokkal párhuzamosan végzett múzeumi tárggyűjtések legtöbbször a *történeti* jellegű vizsgálódások sorába illeszkedtek, mivel a jelent egy folyamatosan zajló változás organikus részének, időszakának tekintették. A jelenkutatások keretében pedig sokan azt vizsgálták, hogy a szocialista közelmúltban az erőszakos eszközökkel megszervezett kollektivizálás milyen hatásokat, változásokat gyakorolt a falun élők életmódjára és stratégiáira. Azonban nem dokumentálták és nem gyűjtötték eléggé rendszeresen a szocialista korszak mindennapjaiban használt jellegzetes munkaeszközöket vagy specifikus tárgyakat. A jelenkutatások – Fejős Zoltán szerint – azt is feltárhatják, hogy a szocialista érában befelé milyen finoman átrendeződték a helyi társadalmak, s a különböző csoportok vagy egyének akkor milyen sajátos kultúrával éltek, de legtöbbször elmaradt ezeknek a folyamatoknak a korabeli tipikus tárgyakkal való dokumentálása, múzeumi gyűjtése is.<sup>41</sup>



*Múzeumi szakgyakorlat  
a zabolai Csángó Néprajzi Múzeumban.*



*Tánctanítás  
a zabolai Csángó Néprajzi Múzeumban.*



*Szövés tanítása a Csángó Néprajzi Múzeumban. (2021)*

---

<sup>41</sup> Fejős 2017: 26–29.

Az 1989-es kelet-európai rendszerváltás gyökeresen átrendezte nemcsak a térségben élők megszokott életmódját, hanem azonosságtudatát is. Nem véletlen tehát, hogy az események sodrában egyre többen kezdtek foglalkozni az egyéni, a közösségi és a nemzeti identitással. Hofer Tamás szerteágazó kutatási programot kezdeményezett azzal kapcsolatban, hogy a falusi közösségek sajátos szellemi és tárgyi javai milyen jelképes üzenetekkel, jelentésekkel gyarapodtak, milyen szerepet játszottak a nemzeti kultúrák, identitások megalkotásában és reprezentációjában.<sup>42</sup> Számos tanulmány pedig arra mutatott rá, hogy a korábban falusi környezetben, organikusan élő tárgyak más, organizált kontextusokban az etnikai, felekezeti, társadalmi, lokális, nemzeti identitás hordozói lehetnek.<sup>43</sup>

Miközben a kelet-európai államok fokozatosan integrálódtak a különböző európai rendszerekbe, gyökeresen átrendeződt a saját nemzeti kultúrájukhoz, hagyományaikhoz kötődő viszonyulásuk is. Térségünk legtöbb országában fokozódott a sajátos, regionális, nemzeti identitást hordozó, reprezentáló javak iránti figyelem és érdeklődés. Magyarországon belül pedig megváltozott a korábbi hagyományok, kulturális elemek Nyugat és Kelet közötti elhelyezése. Voltaképpen ezt a kérdést kontextualizálta és reprezentálta a budapesti Néprajzi Múzeum újszerű kiállítás, konferencia és tanulmánykötet segítségével.<sup>44</sup>

A magyarországi szabadtéri néprajzi múzeumok (pl. Szentendrén, Ópusztaszeren, Sóstón, Szennán, Tihanyban, Zalaegerszegen stb.) és a falusi tájházak a legtöbbször már az 1989-es rendszerváltozás előtt hatékonyan megvalósították egy-egy család, egyén sajátos életmódjának, életstílusának, életstratégiájának, valamint státuszának adekvát reprezentációját, elsősorban különböző tárgyak és együttesek segítségével.<sup>45</sup> Ugyanakkor arra is számos példát kínáltak, hogy az egyes objektumok a különböző nemzedékek életében milyen specifikus életutat jártak be. Szintén a skanzenekben folyó alapkutatások, kiállításstervezések során valósult meg legkorszerűbb formában a falusi életmódokban, valamint a gasztronómiai, higiéniai és alváskultúrában bekövetkezett 20. századi gyökeres változások szakszerű bemutatása és reprezentációja.<sup>46</sup> A szentendrei Szabadtéri Néprajzi Múzeumban megrendezett, falusi életmódokat és azoknak változásait bemutató tárlatok elméleti, módszertani tapasztalatait előbb Cseri Miklós foglalta össze.<sup>47</sup> Kemecsi Lajos szintén a hazai

<sup>42</sup> Hofer 1989; Hofer 1991; Selmeczi Kovács 2001.

<sup>43</sup> Pozsony 2009; Pozsony 2011; Pozsony 2018.

<sup>44</sup> Hofer 1996.

<sup>45</sup> Bereczki–Szablyár 2012; Bereczki 2013.

<sup>46</sup> Csilléry 1972; Csilléry 1982; Cseri–Füzes 1997; Zentai 2002.

<sup>47</sup> Cseri 2009.

és a külföldi skanzenekben szerzett tapasztalatai alapján közölt tanulmánykötetet a szabadtéri néprajzi múzeumok korszerű stratégiáiról, az életmódtörténet, a vasútépítést követő polgárosodás, valamint a tárgytörténet modern módszerekkel megvalósuló vizsgálatáról és múzeumi bemutatásáról.<sup>48</sup>

Sári Zsolt előbb 2011-ben szervezett nagyobb szabású, interaktív, korszerű tematikus kiállítást a Szentendrei Szabadtéri Néprajzi Múzeumban *A vasút fénykora. A vidék modernizációja* címmel, melynek keretében azt reprezentálta, hogy a vasúti rendszer kiépítése milyen alapvető változásokat eredményezett a vidéken élők életében, s az új közlekedési eszköz hogyan terjesztette el a polgári, urbánus élet- és kulturális javakat, mintákat.<sup>49</sup> Pár évvel később egy több éven át tartó európai, nemzetközi program keretében végzett kutatás eredményeit mutatta be *A bárányok nem hallgatnak. A juhtartás és a pásztorélet európai öröksége* című igencsak korszerű kiállítás segítségével. A nemzetközi együttműködésből megszületett tárlat az európai juhtartás szokásait, tárgyi világát, hétköznapijait és ünnepeit mutatta be interaktív módon.<sup>50</sup> Megjegyezzük, hogy a legjelentősebb európai juhtartó régiók sorából csak az erdélyi Kárpátokban élő nagyon specifikus juhászat bemutatója maradt ki a kutatásból és a tárlatból.

Az első világháború 100. évfordulóján a Szentendrei Szabadtéri Néprajzi Múzeum és a Debreceni Egyetem Néprajzi Intézete nagyobb szabású közös kutatási programot kezdeményezett, melynek eredményeként több kiváló konferencia, tárlat és tanulmánykötet is megszületett.<sup>51</sup> Nagyné Batári Zsuzsanna 2014 karácsonyán a Skanzenben újszerű tárlatot szervezett *Ajándék a frontról* címmel, melynek keretében az első, fronton eltöltött karácsonyi ünnep emlékeit, a feldíszített fát, annak jellegzetes díszeit, a hazaküldött színes képeslapokat mutatta be. A kiállítás ugyanakkor azt is dokumentálta, hogy mindez milyen szerepet játszott az osztrák és a német urbánus hagyományokban már korábban meglévő, népszerű karácsonyfa és ajándékozás szélesebb körű hazai elterjedésében.<sup>52</sup> Bereczki Ibolya 2017-ben szintén nagy sikerű tárlatot szervezett *Üzenet a frontról* címmel, mely azt mutatta be katonalevelek, tárgyak, dokumentumértékű képek segítségével, hogy egy orbaiszéki földműves legény tüzér és családja életében milyen gyökeres változásokat eredményezett az első világháború.<sup>53</sup>

---

<sup>48</sup> Kemecsi 2020.

<sup>49</sup> Sári 2011.

<sup>50</sup> Sári 2014.

<sup>51</sup> Kavecsánszki–Keményfi 2020; Kloska 2020.

<sup>52</sup> Nagyné Batári 2014.

<sup>53</sup> Bereczki–Pozsony 2016.

Gazda Klára több évtizedes terep- és múzeumi munkájának tapasztalatait a következőképpen foglalta össze:

„A múzeumi megőrzés révén a tárgyak *metamorfózis*on mennek át: eredeti eszköz-funkciójukat elveszítik, és helyette múzeumi formációs folyamatok tárgyaivá válnak: sokoldalúan dokumentálják, őrzik, kiállítják, a nevelés és szórakoztatás eszközeivé teszik őket.”<sup>54</sup>

Fejős Zoltán egy külön tanulmánykötetében foglalkozott a néprajzi múzeumok szerepének folyamatos változásával, az ott őrzött tárgyi kollekciók tudományelméleti meghatározásával, reprezentációs lehetőségeivel, időbeli vonatkozásaival, a múzeumok és a turizmus, a kiállítások és az átmeneti rítusok kapcsolatával, valamint a népi kultúra örökségiesítésével.<sup>55</sup> A múzeumba bekerült tárgyak sajátos funkcióit, szerepét, jelentéseit magvasan így fogalmazta meg:

„A múzeum az a nagy fordítógép, amely az eredeti körülmények közül kiemelt tárgyat valami mássá változtatja. Elsősorban megőrzi, így valami elmúlt, valami idegen világ emlékeként tartja fenn, sőt rendre úgy teszi ismét hozzáférhetővé, hogy újabb és újabb jelentésekkel ruházza föl. A tudományos feldolgozással és a kiállításoknak köszönhetően új összefüggések tárulnak föl, amelyek azonban olyannyira változékonyak lehetnek, hogy a múzeumi tevékenység tárgyát is jelentősen alakítani tudják. A néprajzi múzeumok mai szerepe a korszakok és az eltérő társadalmi rétegek közötti többszörös fordításban, az ismeretlen vagy a túlzottan közeli tolmácsolásában teljesedik be, ennek révén a társadalom mozgásáról, önmagunkról is képet alkothattunk.”<sup>56</sup>

Újabb tanulmánykötetében hangsúlyosan foglalkozott a múzeumi munka és az etnográfiai kutatás sajátos kapcsolatával, a posztmodern jelenkutatás múzeumi vetületeivel és lehetőségeivel, az intézményekben őrzött tárgyi állagok digitalizációjával, örökségiesítésben játszott szerepével, valamint a posztmodern korszak gyűjtési modelljeivel.<sup>57</sup> Kiemelte, hogy az utóbbi évtizedekben szerte a nagyvilágban gyökeresen új irányzatok jelentek meg az anyagi kultúra vizsgálatában, s a technológiával, dizájnnal, fogyasztáselmélettel foglalkozó stúdiumokat elsősorban az „anyagiság” kategóriája váltotta fel.<sup>58</sup> Továbbá kihangsúlyozta, hogy a legújabb tárgyelméletek és a múzeumok jelenkori társadalmi szerepének összekapcsolásából szerte a nagyvilágban figye-

<sup>54</sup> Gazda 2008: 17.

<sup>55</sup> Fejős 2003.

<sup>56</sup> Fejős 2003. (Összefoglaló a hátulsó borítón.)

<sup>57</sup> Fejős 2017.

<sup>58</sup> Fejős 2017: 15.

lemre méltó, újszerű eredmények születtek meg.<sup>59</sup> Megjegyezze: miközben a kultúra- és társadalomtörténet művelőinek figyelme posztmodern korunkban a világ materiális vetületei felé is fordult, a jelentősebb tárgyi kollekciókkal rendelkező kultúrtörténeti és etnográfiai múzeumok elbizonytalanodtak, amikor korábbi, saját állományaik segítségével szándékoztak korszerű üzeneteket megfogalmazni és közvetíteni. Sok intézményben pedig a tárgyak már nem főszereplői egy-egy kiállításnak, mivel a tárlatok rendezői leginkább

„az élmény elsőbbségét hangsúlyozzák, s a múzeumot inkább tekintik érzelmek helyének, mint tárgyak gyűjteményének.”<sup>60</sup>

A felgyorsult idő elsősorban a posztmodern társadalmak, emberek alapvető problémája. Megjegyezzük, hogy a magyar szokáskutatók már korábban is feltárták, hogy az átmeneti rítusok, rendszerint szimbolikus jelentésű tárgyak segítségével, az objektumok korábbi rendjének átalakításával, eltörésével árnyaltan jelzik, hogy milyen alapvető változás következett be egy-egy család, egyén életében, annak státuszában, s hogy az ideiglenes káosz után milyen más, új időszak kezdődik.<sup>61</sup> Érdekes, hogy a magyar néprajztudomány legkiválóbb kutatói éppen a második és a harmadik ezred fordulóján kezdtek foglalkozni behatóbban az idő kategória természetével, működésével. Pócs Éva mutatta be, hogy a magyar földműves és állattartó falusi lakosság milyen sajátos időszemlélettel és időhasználattal rendelkezett, s az miként reprezentálódott annak hagyományos kultúrájában.<sup>62</sup> Nem véletlen, hogy Fejős Zoltán éppen az ezredforduló alkalmával, 2000-ben rendezte meg a budapesti Néprajzi Múzeum *Időképek* című, korszerű és nagy sikerű kiállítását.<sup>63</sup>

Az utóbbi években számos szakmai rendezvény, kiadvány foglalkozott a néprajzi múzeumok korszerűsítésével, új funkcióinak, szerepének megfogalmazásával, szélesebb társadalmi csoportok felé való nyitásával, látogatóival kialakított kapcsolatának átrendezésével, nyitottabb intézménnyé való alakításával.<sup>64</sup> Az alapvetően problematizáló és kritikai szemlélet segítségével voltaképpen a városligeti új székhelyére csakhamar beköltöző Néprajzi Múzeum tervezett kiállításainak koncepcióját, szakmai jövőjét segítettek körvonalazni.<sup>65</sup>

---

<sup>59</sup> Fejős 2017: 15.

<sup>60</sup> Fejős 2017: 15–16.

<sup>61</sup> Pócs 2002: 144; Pozsony 2006: 136–138.

<sup>62</sup> Pócs 2002.

<sup>63</sup> Fejős–Lackner–Wilhelm 2001.

<sup>64</sup> Vásárhelyi 2009.

<sup>65</sup> Foster (et al.) 2018.



## A székelyföldi múzeumi gyűjtemények kialakulása

Az 1989-es romániai rendszerváltozás után eltelt három évtized alatt az erdélyi, azon belül a székelyföldi néprajzi kiállítások rendezői és tervezői számos tematikai, módszertani és szemléletbeli újítást honosítottak meg. Legtöbbször arra törekedtek, hogy korszerű üzeneteket fogalmazzanak meg, közvetítsenek meglévő gyűjteményeik segítségével.

Ahhoz, hogy eredményesen bemutassuk ezeket az új törekvéseket és megvalósításokat, röviden felvázoljuk, hogy a meglévő néprajzi, múzeumi kollekciók milyen kulturális, társadalmi és politikai kontextusokban, körülmények között jöttek létre, s időben hogyan változtak.

Az első részleges nyilvánosságú gyűjtemények ebben a régióban elsősorban a 18. századi kollégiumokban (pl. Nagyenyeden, Székelyudvarhelyen) jöttek létre. Az erdélyi arisztokrácia tagjai (Batthyány Ignác, Samuel von Brukenthal, Teleki Sámuel) a 18–19. századok fordulóján jelentős könyvtári, szépművészeti és természettudományi kollekciókat hoztak létre Gyulafehérváron, Marosvásárhelyen és Nagyszébenben. Egy Erdély múltját és szellemi örökségét bemutató múzeum megalapítását Gróf Kemény József (1795–1855) kezdeményezte, aki végül 1842-ben felajánlotta saját könyv-, okirat- és ásványgyűjteményét az intézmény létrehozására. Az Erdélyi Múzeum-Egyesület már alapításától, 1859-től kezdődően nagy hangsúlyt fektetett az erdélyi múlt, kultúra kiemelkedő értékeivel kapcsolatos gyűjtemények kialakítására és fejlesztésére. A következő évben Erdély Múzeuma gróf Mikó Imre kolozsvári villájában kezdte meg működését, mely csakhamar gazdag és változatos történelmi, numizmatikai, könyvtári, levéltári és természetrajzi állagokkal gyarapodott.<sup>66</sup> Kiemeljük, hogy a felsorolt kezdeményezések voltaképp a polgári magyar nemzeti kultúra megszerkesztésének hőskorában jelentkeztek, állagaik és kiállításaik az akkori elit réteg kultúra-, társadalom- és nemzetszemléletét tükrözték.<sup>67</sup>

Özvegy Cserey Jánosné Zathureczky Emília a háromszéki Imecsfalván lévő kúriájában alakított ki nyilvános gyűjteményt már 1875-től, majd azt 1877-ben ajánlotta fel a Székely Nemzeti Múzeum létesítésére. Az intézmény első őrre 1881-ig Vasady Nagy Gyula volt, majd őt Nagy Géza követte 1881–1889 között. Az értékes gyűjteményt 1879-ben Sepsiszentgyörgyre költöztették, s az alapítványi tulajdonba került kollekciónak előbb a Székely Mikó Kollégium épületében biztosítottak helyet. Mivel az intézmény állagai látványo-

<sup>66</sup> Pozsony 2004.

<sup>67</sup> Pozsony 2004.

san gyarapodtak, csakhamar saját hajlékra volt szükség. Kós Károly tervei alapján, 1911–1913-ban építették fel a múzeum saját tulajdonú épületcsoportját.<sup>68</sup> A gyűjtemény alapításának hőskorában Csereyné leginkább ismerőseinek köréből gyűjtött, elsősorban nemesi életmódhoz kötődő tárgyakat, azonban a korabeli leltárkönyvek tanúsága szerint, pár hétköznapi tárgy már akkor is bekerült a kollekcióba. Az intézmény számára etnográfiai tárgyakat Nagy Géza kezdett nagyobb számban gyűjteni a korabeli világkiállítások és regionális tárlatok hatására. Majd László Ferenc a 20. század első két évtizedében mindennapi tárgyakat is beszerzett székely falvakból a múzeum számára. Például egy torjai esztergályos mester összes késztermékét megvásárolta.<sup>69</sup>

Az 1867-es kiegyezés után elsősorban innovációs központként létesítettek a budapesti Technológiai Iparmúzeumot, melynek hajlékát Hauszmann Alajos tervei alapján emelték 1887–1889 között. Annak mintájára Erdélyben két hasonló intézmény is megszületett. A Székely Mívelődési és Közgazdasági Egylet már alapításától, 1875-től kezdődően a régió gazdasági és kulturális felemelkedésének előmozdítását szorgalmazta. Ezért kezdeményezte a Székelyföldi Iparmúzeum megalapítását Marosvásárhelyen, melynek épületét, 1890–1893 között, Kiss István tervei alapján emelték. Első állandó kiállításait 1886-ban nyitották meg, azoknak keretében pedig elsősorban a vidék kézműves életének eszközeit és hagyományos portékáit mutatták be, népszerűsítve a székely falvak és mezővárosok jellegzetes termékeit. Mivel a múzeumot 1904-ben a magyar kincstárnak adományozták, az 1920-as impériumváltás után Nagyrománia tulajdonába került, értékes és változatos állagai fokozatosan szétszóródtak.<sup>70</sup>

Szintén a modernizáció elősegítésére alapították Kolozsvárt 1884-ben az Állami Ipari Szakiskolát, melynek hajlékát 1898-ban Pákei Lajos tervei alapján építették fel. Ugyanott kapott székhelyet az I. Ferenc József Iparmúzeum is, melynek szintén Pákei tervei alapján, 1904-ben egy új épületet emeltek a Malom utca másik oldalán. A múzeum, a gazdag technológiai gyűjtemény mellett, változatos hazai és külföldi, nyugati és keleti iparművészeti, valamint erdélyi néprajzi tárgyakat is tartalmazott. Az impériumváltás előtt 459 szőnyeget, 367 bútort, 564 agyag- és majolika-, 370 fém-, 90 porcelán-, 300 fa-, számos bőr-, üveg- és kő-, valamint 556 hímzett és szőtt tárgyat tartottak nyilván az intézményben.<sup>71</sup> Mivel a múzeum épületét 1920 után elkobozták, és

---

<sup>68</sup> Boér 2007: 21–22.

<sup>69</sup> Boér 2002.

<sup>70</sup> Bónis 2003: 7–85.

<sup>71</sup> Gaal 2013; Murádin 2015; Székely 2017.

más célra rendezték be, gyűjteményei szétszóródtak, különböző kolozsvári múzeumokban rejtőznek, ritkán láthatók nyilvános tárlatokon.

Herrmann Antal 1898-tól kezdődően kezdte néprajzi előadásait a kolozsvári Ferenc József Tudományegyetemen. Oktatói tevékenysége mellett nagy szerepe volt abban, hogy a kincses városban 1902-ben Mátyás király szülőházában megnyitották az Erdélyi Kárpát-Egyesület honismereti és néprajzi múzeumát. Az intézmény már indulásakor szerteágazó történeti és földügyi kollekciókkal is rendelkezett. Néprajzi gyűjteménye elsősorban szőttekből és varrottasokból, a fonás-szövés szerszámaiból, a népi fazekasság termékeiből, az ősfoglalkozások (pl. halászat, vadászat és pásztorkodás) szerszámaiból, valamint a földművelés eszközanyagából állt. A néprajzi tárlatokat előbb Jankó János, majd Semayer Vilibáld rendezte. Az állandó kiállítás keretében egy kalotaszegi tisztaszobát és egy konyhát is bemutattak.<sup>72</sup> Kollektói napjainkban különböző kolozsvári múzeumokban vannak elhelyezve, néprajzi jellegű tárgyállományának nagyobb része a kolozsvári Erdély Néprajzi Múzeumba került.

Az első világháborút követő impériumváltás elsősorban a vegyes, állami/vármegyei/egyesületi tulajdonú múzeumok életében hozott gyökeres változást. Vezetőiket, testületeiket lecserélték vagy azokban román többséget alakítottak ki. A Román Királyság kevésbé támogatta a korábban létrehozott magyar intézményeket, de a jelentős és rangos néprajzi kollekciókkal is rendelkező, alapítványi tulajdonban lévő Székely Nemzeti Múzeum elkerülte az államosítást, ami nagyrészt László Ferenc hazai és külföldi szakmai kapcsolatrendszerének, valamint tudományos presztízsének volt köszönhető. A két világháború között László Ferenc (1901–1925) és Csutak Vilmos (1908–1936) nagy szakértelemmel irányította a múzeum működését, melynek tudományos kutatásaira, kiállításaira és publikációira felfigyeltek nemcsak a magyar, hanem a román és az európai szakemberek is. Herepei János 1938-tól került a múzeum élére.<sup>73</sup> A második világháború végén a nagymúltú intézmény legértékesebb kollekcióit, kéziratait, műkincseit, budapesti utasításra, menekíteni próbálták, és a kiválogatott anyagokat ládába rakták, majd evakuálták. Mivel a vonatot Zalaegerszeg vasútállomásán 1945. március 29-én bombatámadás érte, a múzeum klasszikus gyűjteményeinek több mint fele elpusztult vagy nyoma veszett.<sup>74</sup>

---

<sup>72</sup> Semayer 1902: 80–84.

<sup>73</sup> Boér 2002, 2007: 34–93.

<sup>74</sup> Boér 2007: 21–22, 34–93, 103.

A székelyföldi kisvárosokban (Csíkszeredában, Kézdivásárhelyen, Székelyudvarhelyen) élő magyar értelmiségiek a két világháború között olyan helyi és vidéki múzeumok létesítését kezdeményezték, melyek gazdag néprajzi és helytörténeti állagokkal rendelkeztek. Kiemeljük, hogy Haáz Ferenc Rezső a székelyudvarhelyi református kollégium korábbi kollektívából 1921-ben érdeklődők által látogatható, állandó kiállítást szervezett, melyet 1928-ban újabb tárgyakkal bővített. Gyűjteményének segítségével elősegítette, szorgalmazta, hogy a tanítóképzős diákok elsajátítsák a székely bútorfestés és hímzés hagyományos technikáit, valamint ornamentikáit.<sup>75</sup>

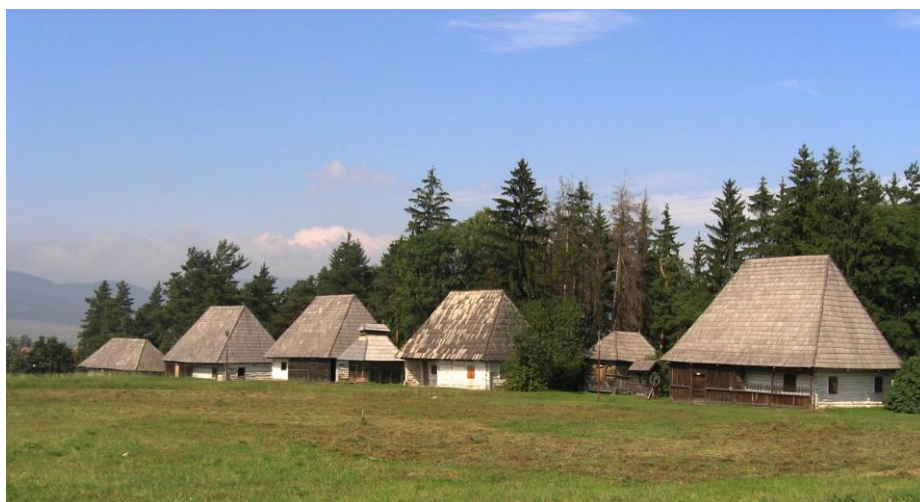

*Csíki Székely Múzeum – Skanzen*  
(fotó: Nagy Gyöngyvér)

Szócs János kutatásaiból ismerjük, hogy egy csíki székely múzeum alapításának gondolatát és tervét a vidéken élő egyházi és világi értelmiségiek már a 19. század utolsó évtizedében megfogalmazták.<sup>76</sup> Domokos Pál Péter a csíkszeredai Római Katolikus Főgimnázium épületében 1929-ben, Orbán Balázs születésének századik évfordulóján rendezte meg a Csíki Székely Népművészeti Kiállítást, melyet a vidék lelkesen felkarolt és támogatott. A Venczel József által szerkesztett, *Vigyázz!* című kéziratot diáklap örökítette meg, hogy az akkor összegyűjtött 10 000 néprajzi tárgyat és népművészeti alkotást a főgimnázium 50 méteres folyosóján és 4 termében állították ki. A következő évben már Nagy Imrével és Vámszer Gézával együtt újabb nagyszabású szé-

---

<sup>75</sup> Haáz 1935.

<sup>76</sup> Szócs 2001: 56–58.

kely népművészeti és egyházművészeti tárlatot rendezett Csíksomlyón, a régi tanítóképzőben, a pünkösdi búcsú alkalmával. Az akkor összegyűjtött és kiállított 140 nagyon értékes egyháztörténeti, képzőművészeti és néprajzi tárggyal voltaképp megalapozták *A Csíki Székely Múzeumot*, melynek állagai a következő években is látványosan tovább gyarapodtak, azokat ideiglenesen a helybeli római katolikus gimnázium termeiben és padlásterében helyezték el. Az alapítók között csakhamar nézeteltérés alakult ki, hogy a jelentős tárgyi gyűjteményt Csíksomlyón vagy a csíkszeredai főgimnáziumban állítsák ki. A helyzetet még az is színezte, hogy közben felmerült az a kérdés is, hogy az intézmény a Székely Nemzeti Múzeum fiókrészlegévé váljon-e vagy maradjon önálló. Mivel Domokos Pál Péter a 1930–1933 között Kézdivásárhelyen tanított, utána 1933–1936 között Gyergyóalfaluban volt kántor, majd onnan 1936-ban Kolozsvárra távozott, hiányában elakadt a csíki múzeum gyarapításának és intézményesítésének folytatása. A Magyar Párt csíki választmányának beszámolójából ismerjük, hogy 1937-ben összesen 310 tárgy volt beletárolva, de az alapítást követő adományokat akkor még nem vették nyilvántartásba, s az egészet két szobában zsúfolták össze.<sup>77</sup>

Balázs Márton kézdivásárhelyi igazgató-tanár a 19–20. századok fordulóján végzett szerteágazó gyűjtőmunkát Felsőháromszéken, azonban értékes népművészeti kollekciói rendre szétszóródtak, kiállítási és raktári tér hiányában azokat különböző erdélyi és magyarországi intézményeknek vagy magán-személyeknek adományozta.<sup>78</sup> Gyűjtőmunkáját Dienes Ödön művelt ügyvéd folytatta, aki 1922-ben kezdeményezte egy helytörténeti múzeum alapítását. A kézdivásárhelyi Kaszinó tagjaival együtt 1932–1933 között látogatható állandó kiállítást szervezett az Erzsébet Arvaleány-nevelő Intézetben. A kollekciók gyarapítását 1936-tól Dienes Jenő folytatta tovább, de állandó, saját épület hiányában a kézdivásárhelyi várostörténeti gyűjtemény a második világháború forgatagában szétszóródott, elkallódott.<sup>79</sup>

A szovjet mintára berendezkedett új román vezetés a második világháborút követő sztálinista korszakban a nemzeti kisebbségek tudatos eltüntetésére, asszimilációjára törekedett. Éppen ezért az erdélyi magyar múltat, kulturális örökséget dokumentáló önálló múzeumi gyűjtemények sehogy sem illeszkedtek bele a nacionalista, totalitárius hatalom egyneműsítő elképzeléseibe. Erőszakos eszközökkel rendre megszüntették azokat a közületeket (pl. EME, EKE, EMKE), melyek korábban jelentős magyar tárgyi, levéltári,

<sup>77</sup> Szőcs 2001; Szőcs 2010; Gyarmati–Szatmári 2004: 10–11.

<sup>78</sup> Balázs 1842: 5–7.

<sup>79</sup> Miklósi-Sikes 2002: 126–127; Dimény 2018: 11–12.

könyvtári állagokkal rendelkeztek, gyűjteményeiket elkobozták és román állami tulajdonba sorolták.

A változásokat jól tükrözi a marosvásárhelyi néprajzi múzeum megszületése és alakulása. Ebben a Maros parti városban a bukaresti hatalom 1921-ben Aurel Filimont (1891–1946) bízta meg egy állandó népművészeti kiállítás megszervezésével, melyre a szecessziós kultúrpalotában került sor. A kolozsvári néprajzi iskola hatására a két világháború közötti korszakban a kezdeményező intenzív gyűjtőmunkát végzett a vidéken. Vezetésével a kultúrpalotában 1934-ben megnyitotta kapuit a régészeti és az etnográfiai múzeum. Az alapító úgy vélte, hogy etnográfiai tárgyak segítségével lehet legjobban reprezentálni a román nép jellegzetes kultúráját és nemzeti identitását. A két világháború között létesített gyűjtemény a második világháborút követő évtizedekben további tájegységek (Mezőség, Küküllő-vidék, Görgény-völgye, Felső-Maros mente, Nyárad mente) jellegzetes tárgyi anyagával bővült, majd tovább gyarapodott 1962-ben egy Erdőszentgyörgyről behozott kisebb múzeumi kollekcióval, 1980–1990 között pedig újabb 894 tárggyal. A megyei múzeumhoz tartozó néprajzi részleg élére 1979-ben alkalmaztak főállású néprajzos muzeológust. A néprajzi részleg első állandó tárlatát 1984-ben nyitották. A rendszerváltozás után, 1991–2005 között újabb 723 tárggyal gazdagodott ez a néprajzi gyűjtemény. A marosvásárhelyi Néprajzi és Népművészeti Múzeum napjainkban a Toldalagi Palotában, a főtér egyik legszebb 18. századi barokk épületében található, melyet 1960–1961-ben állítottak helyre. A múzeum leltárában napjainkban összesen 8538 tárgyat tartanak nyilván. Gyűjteményeiben a népi textíliák, ünnepi és hétköznapi viseletek, a hagyományos népi mesterségek termékei és eszközei, a háztartás és a gazdálkodás tárgyai mellett a vallási és a rituális életben fontos szerepet betöltő ortodox ikonok, illetve kortárs népművészeti alkotások is helyet kaptak. A rendszerváltozás után, 2009-ben időszakos kiállítást rendeztek dokumentumértékű családi fotókból *Foto-etnographica* címmel, melynek keretében jelentős számú magyar és roma vonatkozású kép is szerepelt. Virginás-Tar Emese, szakképzett fiatal néprajzkutató 2016-ban került az intézményhez, ahol 2018-tól dolgozik főállású magyar etnográfusként, muzeológusként.<sup>80</sup>

Állandó és tematikus tárlatai a térségben lakó románok, magyarok, szászok kulturális örökségének, néphagyományainak a sokszínűségét reprezentálják. A *Maros megyei vásárok és falvak világa* című legújabb alapkiállításának rendezői Vajda András vezetésével arra tettek kísérletet, hogy tárgyak, fényképek és filmek segítségével bemutassák a mezőváros és a falu, valamint a különbö-

---

<sup>80</sup> Virginás-Tar Emese és Vajda András közlése.

ző belső tájegységek lakói közötti találkozásokat, természetes kapcsolatokat és a különböző javak cseréjét a piac, vásár keretében. A kiállítás a Román Nemzeti Kulturális Alap által támogatott *A hagyományos vásár – a javak és kultúra cseréjének helyszíne* című országos projekt keretén belül valósult meg 2013-ban. Soós Zoltán múzeumigazgató szerint nemcsak a helybéli látogatók, hanem a külföldi turisták is egyre inkább érdeklődnek a helytörténeti kiállítások iránt.<sup>81</sup>

Boér Hunor és Gagyí József kutatásai tárták fel, hogy a Magyar Autonóm Tartomány területén már az 1950-es évek elejétől kezdődően létrejött a székelyföldi múzeumok hálózata, melynek szovjet modellekre épülő, osztályharcos propagandát kiszolgáló átszervezése 1951-től kezdődött. Azonban Sztálin halála után, 1953-tól fokozatosan megerősödött ebben a térségben is az egységes román nemzeti ideológiának az érvényesítése. Mivel az akkori propagandisták úgy vélték, hogy a népművészet árnyaltan tükrözi az etnikai jellegzetességeket, támogatták az etnográfiai kutatásokat, melyek tükrözhetik a régióban élő nemzetiségek jellegzetes életmódját, valamint a szomszédos Moldvához fűződő kapcsolatait. Tény, hogy már 1959-ben Székely Zoltán megfogalmazta a székelyföldi múzeumi gyűjtemények kibővítését és rendszerbe való szervezését.<sup>82</sup>

Közvetlenül a második világháború befejeződése után, Molnár István Székelykeresztúron kezdeményezte városi múzeum alapítását, mely a helybéli unitárius gimnázium korábbi gazdag néprajzi, történeti és régészeti gyűjteményeiből, 1946-ban jött létre. Az intézmény 1950-ben beköltözött a hajdani Városi Kaszinó épületébe, amelyet 1953-ban és 1978-ban gyökeresen átépítettek, kibővítettek. 1961–1966 között népi ipari szerkezeteket, 1971-ben népi mesterségeket bemutató alapkiállítást szerveztek. Székelykeresztúr múzeumát 1985-ben Hargita Megyei Múzeum néven összevonták a megye többi városi múzeumával, majd 1990-től újra a városi tanács vállalta fenntartását. Molnár István 1946–1977 között, Fülöp Lajos pedig 1977-től vezette a gazdag néprajzi kollekciókkal rendelkező intézményt. Benkő Elek, aki szisztematikus ásatásokat végzett a mezőváros és a szomszédos falvak területén, 1983-ban Ughy István képzőművész-restaurátor segítségével messze földön híres középkori kályhacsempe-kiállítást szervezett a nemrég feltárt leletekből, majd eredményeiket nyomtatásban is közzétette.<sup>83</sup> A múzeum telkére 1953-ban Molnár István telepített egy 1853-ban épült kecsesi házat, majd később egy 1785-ből származó korondi vízimalmot. 1971-től az intézmény udvarán egy csar-

<sup>81</sup> Blos-Jáni 2020: 11–12.

<sup>82</sup> Boér–Gagyí 2005.

<sup>83</sup> Benkő–Ughy 1984.

nokban mezőgazdasági eszközöket bemutató tárlatot hoznak létre.<sup>84</sup> A szabadtéri részleg 1997-ben újabb Nyikó-menti (pl. tarcsafalvi, rugonfalvi, csehétfalvi, szenterzsébeti) épületekkel és népi ipari szerkezetekkel gyarapodott.<sup>85</sup> Sándor-Zsigmond Ibolya 1990-ban került a múzeumhoz. Kezdeményezésére az intézmény alapításának 70. évfordulóján a főépület pincéjében egy agrártörténeti tárlatot nyitottak, melynek keretében a helyi földművelés, állattenyésztés, szőlőművelés és borászat hagyományait mutatják be, s a Kükküllő mente legkiválóbb termékeiből borkóstolót is szerveznek az érdeklődőknek. Ugyanott egy korszerű látványtárat is kialakítottak, ahol a látogatók megtekinthetik a múzeum értékes kerámiagyűjteményét. Napjainkban a múzeum szakmai leltáraiban több mint 8000 néprajzi tárgyat tartanak nyilván.

A székelyudvarhelyi Református Kollégium múzeumi gyűjteményét 1949-ben államosították, s rajoni múzeumként élén egészen 1952 végéig Haáz F. Rezső állt. A hajdani Udvarhelyszék és Székelyudvarhely történetét, valamint a vidék népi kultúráját bemutató múzeum az 1985–1990-es időszakot leszámítva önállóan működik, fenntartója Székelyudvarhely városi tanácsa. Az intézmény több költözés után 2016-ban nyerte el impozáns székhelyét a Haberstumpf-villában. A gazdag népművészeti, város- és céhtörténeti gyűjteménnyel rendelkező intézményt 1953–1954-ben Erdélyi László, 1954-ben egy hónapig Horváth József, 1954–1973 között Ferenczi Géza Levente, 1974–1975 között Fülöp Lajos, 1976-tól Zepezaner Jenő vezeti, 2010-től pedig szakképzett néprajzkutató muzeológus, Miklós Zoltán az igazgató. A múzeumot 1994-ben alapítójáról, Haáz Rezsőről nevezték el. Az intézmény az utóbbi évtizedekben számos korszerű, interaktív kiállítást szervezett, ugyanakkor jelentős kiadói tevékenységet is folytat. Kiemeljük, hogy gazdag gyűjteményeiből körülbelül 4500 múzeumi tárgy falusi világból származik.<sup>86</sup>

A székelyudvarhelyi Haáz Rezső Múzeum néprajzi osztályát az utolsó két évtized alatt Székelyföld egyik legdinamikusabb, legkorszerűbb múzeumává fejlesztették. Fokozatosan megújultak az intézmény tárlatai: 2005-ben a székely kisgyermekek kalendáriumában elfoglalt helyéről, 2006-ban az udvarhelyszéki falusi kézműves foglalkozásokról, 2007-ben a lányok szocializációjáról, 2009-ben az Umling festő-asztalos família páratlan értékű erdélyi hagyatékáról, 2010-ben a Mária-tisztelet templomi emlékeiről, szintén abban az évben a vásári portékákról, 2015-ben a megesett lányok ambivalens életútjáról,<sup>87</sup>

<sup>84</sup> Boér–Gagy 2005: 514.

<sup>85</sup> Pozsony 2004; Sándor-Zsigmond 2011. <http://Udvarhelyszek.Eloerdely.Ro/Kiallitok/Muzeum/Molnar-Istvan-Muzem> (Letöltve: 2020.10.09.).

<sup>86</sup> Zepezaner 2005; Pozsony 2004.

<sup>87</sup> Molnár 2018: 181–183.



2020-ban pedig a moldvai csángók nyelvéről szerveztek tematikus, időszakos, korszerű, interaktív jellegű kiállításokat, majd ugyanott 2021-ben a 350 éves székelyudvarhelyi Református Kollégium történetét, annak néprajzi gyűjteményét mutatták be igencsak korszerű formában, interaktív módszerekkel. Az intézmény posztmodern funkcióit Miklós Zoltán fogalmazta meg:

„a jelenkor múzeumi már nem »szent tárgyak templomai«, hanem sokkal inkább egy integrált kulturális térként definiáljuk magunkat, de ennek beteljesedése érdekében még hosszú út áll a kis múzeumok előtt.”<sup>88</sup>

Tarisznyás Márton néprajzkutató és helytörténész kezdeményezésére 1952-ben alakult meg a gyergyószentmiklósi múzeum, mely a jelentős örmény örökséggel rendelkező mezőváros múltját, valamint a Gyergyói-medencében található székely falvak népi kultúráját, népművészetét, hagyományos építészetét, erdőhöz és fához fűződő viszonyát dokumentálja. Az intézmény 1990-ben felvette alapítójának, Tarisznyás Mártonnak a nevét.<sup>89</sup> A múzeum napjainkban összesen 35 000 tárgyat őriz, abból kb. 4000 néprajzi jellegű: 900 textília, 300 kerámia, a többi pedig a gazdálkodás, kézművesség és lakáskultúra területéről származik.

Szőcs Levente néprajzos-muzeológus 2005-ben került a gyergyószentmiklósi múzeumba. Egy éven át rendszeresen dokumentálta a jelentős örmény hagyományokkal, épített és egyházi örökséggel rendelkező város környékén élő falusi székelyek hagyományos ünnepi és mindennapi viseletét, s ebből rendezte 2006-ban *Gyergyó ünneplőben* című időszakos tárlatát. Szintén 2006-ban az örmények egyházi, kulturális örökségét mutatták be a múzeumban. Majd 2011–2013 között a *Székely festékesek* című vándorkiállításukat számos erdélyi és magyarországi településre is elvitték. Szerteágazó terepmunkára épült az intézmény *Régi szerszámok, mesterségek* című tárlata, melyet 2016-ban nyitottak meg. A múzeum munkatársai arra is törekednek, hogy az erdélyi és a magyarországi múzeumokkal kiépített partnerségi kapcsolatok keretében különböző tematikus vándorkiállításokat is fogadjanak.<sup>90</sup>

Kovács Dénes 1946-ban kezdeményezte a Csíki Székely Múzeum újraalapítását a városban korábban létesített gyűjteményekből, amit a hatalom helyi és központi képviselői csak 1950-ben hagytak jóvá. Az intézmény megörökölte a Csíki Székely Múzeum két világháború között összegyűjtött, majd évtizedeken át kallódó kollekcioit és a Római Katolikus Gimnázium gyűjteményeit. 1954-

---

<sup>88</sup> Bloss-Jáni 2020: 13.

<sup>89</sup> Tarisznyás 1982: 22–23.

<sup>90</sup> Bloss-Jáni 2020: 6.

ben 17 helyiségben összesen már 954 muzeális tárgyat őriztek. Nagy Géza igazgatósága idején (1959–1963) az összegyűjtött tárgyakat szakszerű nyilvántartásba vették. Közvetlenül az 1968-as megyésítés után János Pál megszerezte a múzeum számára a Mikó-várat, amelyet 1969–1972 között előbb gyökeresen felújítottak, majd beköltöztették a múzeum értékes gyűjteményeit. Hargita Megye Néptanácsa 1985 októberében, központi utasításra, hatalmi szóval összevonta a csíkszeredai, gyergyószentmiklósi, a székelykeresztúri és a székelyudvarhelyi, valamint a gyergyószárhegyi gyűjteményeket. Csak az 1989-es romániai események után sikerült megszüntetni az erőszakkal központosított múzeumi rendszert a megyében, és önálló jogi személyként megalakítani a mai Csíki Székely Múzeumot.<sup>91</sup>

A csíkszeredai múzeum első néprajzi tárgyait még Domokos Pál Péter és Vámszer Géza gyűjtötte össze, majd a második világháború után Kovács Dénes és János Pál gyarapította tovább, akik meghatározó szerepet játszottak a Mikó-vár mellett található szabadtéri részleg kialakításában is. A néprajzi kollektcióikat tovább gazdagította Farkas Irén, Kósa-Szánthó Vilma, Szőcs János és Kristó Tibor. A fából készült objektumok száma 1452, a kerámia kollektció 1710 díszes és használati edényből, valamint 810 kandalló csempéből áll. A fémtárgyak viszonylag kisebb számú csoportot (357 db) képviselnek. A múzeum népi textilgyűjteménye messze kiemelkedik gazdagságával és értékével, melynek aranytartalmát a 75 darabból álló régi csíki székely festékes alkotja. A csíki viseletek és lakást díszítő textíliák száma összesen 3500 darab. A Mikó-vár tőszomszédságában felépített szabadtéri gyűjtemény jelenleg 6 csíki és egy gyimesközéploki házból, valamint 16 székely kapuból, 2 gabonásból és egy fedeles kútból áll.<sup>92</sup>

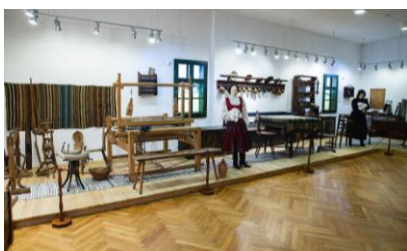

*Csíki idők járása –  
népi életképek a mindennapokból.*  
(Csíki Székely Múzeum, Csíkszereda, 2014)



*Csíki idők járása –  
népi életképek a mindennapokból.*  
(Csíki Székely Múzeum, Csíkszereda, 2014)

<sup>91</sup> Gyarmati–Szatmári 2004: 12–13.

<sup>92</sup> Gyarmati–Szatmári 2004: 49–69.

A néprajzi részleget 1980–2004 között Farkas Irén vezette, aki a Mikóvárbán 2005-ben több mint 400 négyzetméteres kiállítási felületen rendezte meg a *Hagyományos Népi Mesterségek Csíkban* című tárlatot, mely a vidék falusi mesterségeit (kerámiakészítést, vasművességet, szövést, fonást, famegmunkálást), eszközeit és termékeit mutatta be. Salló Szilárd 2007–2014 között volt az intézmény néprajzos-muzeológusa. Kádár Kincsővel és Kökösy Rozáliával együtt, immár szűkebb alapterületen tervezte és valósította meg 2014 elején a *Csíki idők járása – népi életképek a mindennapokból* című néprajzi kiállítást.



*Csíki idők járása – népi életképek a mindennapokból.*  
(Csíki Székely Múzeum, Csíkszereda, 2014)



*Csíki idők járása – népi életképek a mindennapokból.*  
(Csíki Székely Múzeum, Csíkszereda, 2014)

A tárlat keretében, elsősorban életképek segítségével, mutatják be, hogy a csíki falusi családok a 19–20. század fordulóján milyen specifikus életmóddal rendelkeztek a mindennapok során. Az első rekonstruált életképben egy havasi esztenaépületet, a juhászok havasi életmódját reprezentálták. A másodikban a famegmunkálást, az ács, asztalos és a kerekas mesterek tradicionális eszközeit és jellegzetes termékeit mutatták be. A kocsiszínbén a földműveléssel, állattartással kapcsolatos tárgyakat állították ki. Az utolsó életképben pedig a csíki lakásokat, otthonokat, az asszonyok jellegzetes élettereit és foglalkozásait, valamint a háziipar eszközeit mutatták be.<sup>93</sup> A múzeum vezetői korábban számos külső anyagra épülő, nagyobb léptékű időszakos kiállítás segítségével jelentős mértékben növelték sikereiket, de napjainkban már fontosabbnak tartják a saját kutatásaikra, állagaikra épülő, a város és a vidék kulturális örökségének reprezentációját.<sup>94</sup>

Az 1968-as prágai események Nicolae Ceaușescut ideiglenesen ideológiai engedményekre készítették. Hogy elkerülje Moszkva beavatkozását, lazítania kellett korábbi, 1956-ot követő kemény nemzetiségi politikáján. Ezt a lehetősé-

<sup>93</sup> Molnár 2018: 177–179.

<sup>94</sup> Blos-Jáni 2020: 5.

Pozsony Ferenc

get elsősorban a székelyföldi magyar értelmiségiek használták ki, így a térségben tovább fejlesztették az intézményeket, s ígéretes múzeumi élet bontakozott ki. Az 1968-as megyésítés után közelítőleg a hajdani Háromszék területén létrehozták Kovászna Megyét, melyben a Sepsiszentgyörgyi Múzeum, később Kovászna Megyei Múzeum fedőnéven a Székely Nemzeti Múzeum, hamarosan látványosan kezdett fejlődni. A Kós Károly által tervezett központi épülete 1978–1982 között új szárnyal bővült, melyben Gazda Klára, aki 1968-ban került az intézményhez, csakhamar szakszerű néprajzi kiállításokat rendezett.



*Csíki ház*

(a Székely Nemzeti Múzeum 1767-es pottyondi sarokereszes háza)

A Zalaegerszegeen elpusztult, klasszikus értékű népművészeti gyűjteményeket kitaró terepkutatásaival újraépítette, s Háromszék 20. századi népi kultúráját (pl. gyűjtögető és termelő életmódját, hagyományos kézművességét, lakáskultúráját, textil- és viseletanyagát, ünnepi szokásait és hétköznapi életmódját) szakszerű kiállításokkal reprezentálta.<sup>95</sup> A néprajzi kollekciónapjainkban több mint 12 000 tárgyból áll. Értékes kerámia gyűjteménye több mint 1300 bokályt és 800 használati edényt tartalmaz. A textilgyűjteményhez tartozó tárgyak száma meghaladja az 1200-at, közülük 50 igen értékes úrihímzés, 30 festékes található. Bútorgyűjteményének jelentősebb része festett, melynek értékes részét képezi 110 láda, 59 szék, 16 tálas, 16 asztal, 28 kendőszeg, 20 saroktérka, 11 pad, 17 sőtartó, 10 ágy és 6 bölcső. Erdély minden vidékét reprezentálja az

---

<sup>95</sup> Gazda 1976.

itt őrzött gyermekjáték-gyűjtemény, mely már 1976-ban 2500 darabból állt.<sup>96</sup> Kós Károly már a 20. század első évtizedében szorgalmazta egy szabadtéri néprajzi részlegnek, skanzennek a kialakítását is. Ennek első lépései Csutak Vilmos idején történtek az 1930-as évek elején. Előbb 1930-ban megvásároltak egy székely kaput, majd a múzeum főépületének tőszomszédságában 1934-ben újra felemeltek egy 1767-ben épített, alcsíki, pottyondi házat, amit 1937-ben berendeztek 18. századi bútorokkal és csempés tüzelővel. A múzeum telkén faragott és festett székely kapukat, kopjafákat, különböző népi kézműves szerkezeteket is bemutatnak a látogatóknak.<sup>97</sup>



Erdélyi Élet Múzeuma  
(Kálnoky-kastély, Miskolc, 2017)

*bükszádon – az iskolai gyűjteményben* című tárlatot rendezte meg. 1994-től Szócsné Gazda Enikő vezeti a részleget, aki előbb újszerű tematikus kiállításokat kezdeményezett: 2007-ben a székelyföldi gyermekvilágról, 2008-ban a régió ünnepi szokásairól, 2010-ben az agyagtermékeiről, ugyanabban az évben a népművészet madármotívumairól, 2013-ban a világító eszközökről, 2013-ban pedig az erdélyi csipkékről. Majd 2016-ban ugyanő gyökeresen átrendezte, megújította a múzeum korábbi, székelyföldi viseletekkel, textíliákkal és hozományokkal kapcsolatos állandó tárlatát. 2019-ben Kolozsvárt, az Erdélyi Református Múzeumban is rendezett állandó kiállítást a székelyföldi szokásvilágról, annak egyházi, protestáns vallásos vonatkozásairól, *Jőnek, jőnek, hogy vigyenek* címmel.

Kinda István 2007-től a Székely Nemzeti Múzeum muzeológusa, és már ugyanabban az évben a feliratos falvédőkről, 2011-ben a nagyborosnyói téglavető cigányokról, 2020-ban pedig az intézmény teljes állagának költöztetéséről szervezett korszerű, interaktív jellegű, időszakos tárlatot. Párhuzamosan, a

<sup>96</sup> Szabó Zs. 1976: 78–79.

<sup>97</sup> Szócsné Gazda 2004: 19–21; Boér 2007: 53.

Havadtői Néprajzi Múzeumban 2010-ben a település történetéről, 2014-ben az idős nemzedékek életmódjáról, 2016-ban a hétköznapokról és ünnepekről, 2018-ban pedig archív fényképek segítségével a falu múltjáról valósított meg újszerű kiállításokat. Ugyanő a szakszerűen felújított miklósvári Kálnoky-kastélyban alapított *Erdélyi Élet Múzeumában* 2017-ben társkurátorként vett részt az első alapkiállítás létrehozásában, mely a patinás épületben a gróf Kálnoky család életvilágát mutatja be, elsősorban korabeli enteriőrök segítségével.



*Mysteria Residentiae Rhédey*  
(Rhédey-kastély, Erdőszentgyörgy, 2019)

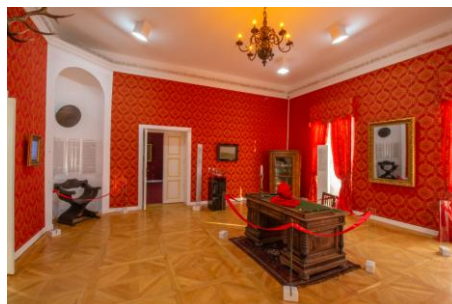

*Mysteria Residentiae Rhédey*  
(Rhédey-kastély, Erdőszentgyörgy, 2019)

*Rhédey* című állandó tárlatot, mely elsősorban az angol királyi családba bekerült Rhédey Klaudia romantikus életútját mutatja be. Társkurátora volt a 2015-ben Székelyudvarhelyen, majd 2016-ban Marosvásárhelyen, 2017-ben pedig Budapesten megrendezett *Anna – asszonyors a 20. században* című, nagy sikerű és korszerű kiállításnak is. Ő tervezte meg muzeológiai szempontok szerint a 2021 szeptemberében Budapesten megnyílt *Egy a Természettel. Vadászati és Természeti Világkiállítás* önálló pavilonjában felépített *Kárpát-medencei kincsestár* című, az elszakított területek vadászati kultúráját bemutató tárlatot.

Az 1968-ban alapított Kovászna megye vezetői állandó várostörténeti kiállítást kezdeményeztek már a következő évben Kézdivásárhelyen is, melynek szakmai felügyeletével, gondozásával és gyarapításával 1970-ben Incze Lászlót, helyben oktató történelem szakos tanárt bízták meg. Az intézmény állandó kiállításait 1972-ben a régi Városháza épületében rendezték be. Legnépszerűbb állandó tárlatai az 1848–1849-es háromszéki eseményeket, Gábor Áron kivételes szerepét, a városban működő céhek műhelyeit és eszközanyagát, valamint termékeit mutatják be. A céhtörténeti múzeum leltárában több mint 8000 tárgyat tartanak nyilván. Nagyon sok érdeklődő látogatja a 330, erdélyi és moldvai magyar viseletekbe felöltöztetett babát bemutató kiállítást is.<sup>98</sup>

<sup>98</sup> Miklósi-Sikes 2002: 126–128.

Dimény Attila etnográfus-muzeológus 2001-től vezeti a kézdivásárhelyi múzeumot, de ő kezdeményezte azt is, hogy a városban a Bogdán fotográfuscsalád 1870–1880 között alapított, egészen a rendszerváltozás végéig működő, napfénymegvilágítású műtermében állandó kiállítást rendezzenek. A Nemzeti Kulturális Örökség Minisztériumának jelentős támogatásával 2000-ben megvásárolták a fényképész család házát, berendezését, felszerelését és pontosan beletárolták a negatívjait, amit a Múzeumbarátok Egyesületének kezelésébe utaltak át.<sup>99</sup> 2004-ben a felsőháromszéki miseruhákról, 2008-ban a mezőváros polgári viseleteiről, 2011-ben polgári lakáskultúrájáról, 2013-ban Zabolán egy orbaiszéki falu polgárosult otthonairól, 2014-ben pedig Kézdivásárhelyen a polgári étkezés háromszéki emlékeiről rendezett nagy érdeklődésnek örvendő időszakos tárlatot.<sup>100</sup>

Haszmann Pál évtizedeken át szerteágazó gyűjtő munkát végzett Csernátonban és környékén, s családjának alsócsernátoni kúriájában gazdag néprajzi, helytörténeti kollekciót hozott létre. Ez a családi gyűjtemény alkotta az 1973-ban felavatott csernátoni néprajzi múzeum alapját, mely napjainkig a sepsiszentgyörgyi Székely Nemzeti Múzeum külső részlegeként működik. Az alapítás után a Damokos kúria telkére fokozatosan áttelepítették a Székely Nemzeti Múzeum



*A Damokos-kúria  
a Csernátoni Haszmann Pál Múzeum kertjében.*



*Látogatás néprajz szakos diákokkal  
a Csernátoni Haszmann Pál Múzeumban.*



*Burrogató.  
(Csernátoni Haszmann Pál Múzeum, 2018)*

<sup>99</sup> Miklósi-Sikes 2002: 128; Dimény 2018.

<sup>100</sup> Dimény Attila 2018.

Pozsony Ferenc

által korábban megvásárolt háromszéki és erdővidéki épületeket.<sup>101</sup> Az intézmény bemutatja a falu és a környék épített örökségét, lakáskultúráját, viselet- és textilanyagát, kandallócsempéit, mezőgazdasági eszközkészletét. Gazdag levéltári, könyvtári, numizmatikai, régészeti, képzőművészeti és technikatörténeti gyűjteményeit az alapító fiai tovább gyarapították, s ma látványos kiállításokat lehet benne megtekinteni a székely kúriákban élő famíliák világáról, a háromszéki temető művészetéről, Csernáton művelődési életéről, Felsőháromszék népi építészetéről és lakáskultúrájáról, székely kandallócsempékről, festett bútorokról, öntött ércályhákrol, mezőgazdasági gépekről, valamint az audiovizuális eszközök székelyföldi elterjedéséről, stb.<sup>102</sup>



*Székely házak a Csernátoni Haszmann Pál Múzeum kertjében.*



*Bélafeleli ház nagyszobája*

---

<sup>101</sup> Dimény–Haszmann 2021.

<sup>102</sup> Kónya 1999; D. Haszmann 2013.



A Székely Nemzeti Múzeum csernátóni részlegeként intézményesített múzeum vezetését 1977-ben, az alapító halála után ifjabb Haszmann Pál és Haszmann József vette át. Az intézmény adminisztratív és szakmai életét 2013-tól Dimény-Haszmann Orsolya néprajzos-muzeológus irányítja. Vezetésével 2018–2020 között a múzeum udvarán álló (albisi, bélafalvi, vargyasi) székely házakat és gazdasági épületeiket felújították, kiállításait korszerűsítették s négynyelvű pannókkal látták el.<sup>103</sup> Az intézmény szakmai leltárában több mint 34 000 néprajzi tárgy szerepel, azok közül a tárlatokban közel 2500 tárgy látható. A rendszerváltozás után a következő tárlatokat valósították meg: 1992-ben *A székelyföldi üvegbuták*, 1995-ben *Háromszéki festett bútorok*, 1997-ben *Csernátóni postatörténet*, 1998-ban *Feliratos és faragott mennyezettartó háromszéki gerendák*, 1999-ben *A háromszéki méhészkedés múltja és jelene*, 2001-ben *Kályhacsempék Háromszékről*, 2005-ben *Színek, csíkok, szőttések – viselettörténeli tárlat*, 2008-ban *Kovácsmesterség Háromszéken – kovácsoltvas tárgyak*, 2009-ben *A kendertől a vászonig*, 2011-ben *Csutkabuba – népi gyermekjátékok*, 2012-ben *Gyermekábrázolások a régi idők fotográfiáin*, 2013-ban *Rostáinkra lyuggatott ősi jelképek*, 2013-ban *„Férjem uram itthon légy, itthon nem csíp meg a légy” – feliratos falvédők*, 2014-ben *„Tudatom, hogy én még jól vagyok...” – írott és tárgyi emlékek az első világháborúból*, 2015-ben *Fába faragott élet – Haszmann József egyéni kiállítása*, 2016-ban *Háromszéki írott tojások*, 2017-ben *Zabla, kengyel, fanyereg – lószerszámok*, 2018-ban *Önkéntes tűzoltók Háromszéken*, 2018-ban *45 éves a Haszmann Pál Múzeum – intézménytörténeli tárlat*. A múzeum a rendszerváltozás után is megőrizte nyitottságát, évente számtalan foglalkozást, kézműves tábort szerveznek, ősszel pedig megrendezik a 20. század eleji mezőgazdasági gépek *BuRRogató* elnevezésű, nagyon népszerű, interaktív bemutatóját.<sup>104</sup> A múzeum vezetői napjainkban tudatosan törekednek arra, hogy szélesebb csoportokat (iskolásokat, fiatalokat, idősebbeket) szólítsanak meg különböző múzeumpedagógiai foglalkozások, nyílt múzeumi napok keretében.<sup>105</sup>

A Kriza János Néprajzi Társaság 2000-ben kezdeményezte a Csángó Néprajzi Múzeum alapítását az orbaiszéki Zabolán. Az intézményt 2004-től a Pro Museum Egyesület és a Székely Nemzeti Múzeum közösen működteti, legfontosabb fenntartója a Bethlen Gábor Alapítvány. Állandó és tematikus kiállításai a moldvai csángó magyarok és az orbaiszéki székelyek hagyományos kultúráját, örökségét mutatják be. Pozsony Ferenc, a Babeş-Bolyai Tudományegyetem néprajz szakos diákjaival és tanáraival együtt, több mint egy évtizedes terepmunkára alapozva, 2003-ban rendezte az intézmény első állandó tárlatát, ez: *A moldvai csángó magyarok hagyományos kultúrája*. Kinda István

<sup>103</sup> <https://www.sznm.ro/sznm.php?O=Skanzen> (Letöltve: 2020.10.23.).

<sup>104</sup> Bloss-Jáni 2020: 9–10.

<sup>105</sup> Bloss-Jáni 2020: 7–8.

Pozsony Ferenc

2005–2007 között volt az intézmény első muzeológusa, aki 2012-ben tematikus időszakos tárlatot rendezett a gorzafalvi kerámiáról, majd 2017-ben a világhírű tibetológus, Csoma Sándor rekonstruált csomakőrösi szülőházában *Egy orbaiszéki katonarendi család lakáskultúrája a 18–19. század fordulóján* című



*Csomakőrösi tájbáz berendezése.  
Csoma Sándor kőrösi rekonstruált szülőházának berendezése.*



*Méréfalvi tájbáz.*



*Szobabelső a méréfalvi tájbázban.*

állandó kiállítást valósította meg. Az intézmény alapításának 10. évfordulóján, 2013-ban Zabolán két kiállítást nyitottak: *Békebeli otthonok – egy pávai tanítócsalád lakáskultúrája*, *Egy zabolai ortodox jubászcsalád enteriőrjei*. Szintén terepmunkából született 2016-ban az új állandó kiállítás, a *Csángó zesztre – hozomány*, valamint *A zabolai románok gyapjúszőnyegei* című időszakos tárlat. 2018-ban két időszakos kiállítást nyitottak: *A barcasági szászok kulturális öröksége* és *Egy zabolai székegy gazdacsalád életmódja a 20. század első felében*. 2019-ben már három tárlatot rendeztek: *Samanisztikus hagyományok a moldvai csángó falvakban*; *Székegy és csángó festékes szőnyegek*; *Székegy festett bútorok*. 2020-ban csak egyetlen új időszakos kiállítást való-

sítottak meg: *Székegy festékesek a csíkjenőfalvi Pál Jánosné Erőss Borbála hagyatékából*. A kolozsvári néprajz szakos diákok a nyári múzeumi szakgyakorlatok keretében, az elmúlt két évtizedben közel 5000 tárgyat, 20 000 fotót és 15 000

régi családi és közösségi iratot digitalizáltak és leltároztak be a zabolai intézményben.<sup>106</sup>

Székelyföldön a legtöbb tájházat falusi értelmiségiek alapították, előbb 1968, majd 1989 után. Alapvető céljük az volt, hogy a falusi székely családok 1962-es kollektivizálást megelőző életvilágával, emlékezetével kapcsolatos tárgyakat, örökséget összegyűjtsék és bemutassák, megerősítsék a helyben élők és az elszármazottak történeti emlékezetét és lokális azonosságtudatát.<sup>107</sup>

Csíkkarcfalván, Csíkszentdomokoson, Csíkszentmiklóson, Csomakőrösön, Énlakán, Gyergyócsomafalván, Gyergyóremetén, Havadtőn, Kápolnásfaluban, Kászonaltízben, Kibéden, Korondon, Kőrispatakon, Lövétén, Máréfalván, Nyárádszentsimonban, Parajdon, Siménfalván, Székelyszentléleken, Szentegyházán, Tordátfalván, Zabolán, Zalanpatakon stb. alakultak olyan tájházak, melyek a helyi földműves közösségek épített örökségét, életmódját, lakáskultúráját, specifikus kézműves foglalkozásának tárgyi világát őrzik és tükrözik. Megjegyezzük, hogy a különböző egyházi, gazdasági, iskolai épületekben még további jelentős néprajzi és helytörténeti gyűjteményt őriznek és mutatnak be például Alsósófalván, Árkoson, Csíkmenaságon, Esztelneken, Gegesen, Jobbágytelkén, Köpecen, Magyarhermányban, Makkfalván, Nyárádszentbenedeken,



*Csíkszentdomokosi tájház épülete 1774-ből.*



*Énlakai tájház udvara.*



*Lövetei tájház.*

<sup>106</sup> Kinda 2014.

<sup>107</sup> Pozsony 2013: 6–13.

Nyárádszentimrén, Nagybaconban, Sáromberkén, Siménfalván, Torboszlón, Vadasdon stb.<sup>108</sup>

Érdekes jelenség, hogy a látogatók jelentős része igényli az alapítók, a leszármazottak által forgalmazott személyesebb bemutatást, az épület, a család történetét, egy-egy érdekesnek vélt tárgy szubjektív életrajzát, történetét.<sup>109</sup>

A felsorolt tájházak, gyűjtemények napjainkban nagyon eltérő jogállással rendelkeznek. Működésük, tárgyállományuk gyarapítása során láthatóan hiányzik a szakemberek felügyelete és hosszabb távú koncepciója. Voltaképp azokat a tárgyakat őrzik, amelyektől a helyiek a 20. század második felében tudatosan megváltak, s napjainkban már nem használnak. Legtöbbjük a mezőgazdaság erőszakos kollektivizálását megelőző lakáskultúra megszépített változatát, a gazdálkodás és a szövés-fonás eszközanyagát őrzik, amihez a fiatalok napjainkban eléggé összetett módon viszonyulnak. Egyáltalán nem tükrözik azokat a problémákat, nehézségeket, amelyek megkeserítették és megnehezítették a helyiek életét az utóbbi száz évben. Az alapítók az általuk megalkotott néprajzi gyűjtemények segítségével elsősorban a helyi hagyományok átadását, a turizmus fellendítését, a lokális identitás reprezentációját és továbbadását remélték megvalósítani. Vajda András emelte ki szerepükkel kapcsolatban, hogy míg korábban a tájházak elsősorban a lokális kulturális örökség, emlékezet specifikus tárgyait őrizték a



*Őszi életkép a havadtői tájházban.*



*Kászonaltízi tájház ünnepi szobája.*



*Kézműves foglalkozás a kőrispataki Szalmakalap Múzeumban.*

<sup>108</sup> Bereczki 2013; Vajda 2013.

<sup>109</sup> Lásd még Ébly 2020.

jövő nemzedék számára, addig az utóbbi évtizedekben egyre hangsúlyosabbá vált a rendszeres használatuk iránti igény. A tájházak fokozatosan felértékelődött terében sok helyen különböző közösségi eseményeket, kézműves és táncos képzéseket, kortárstalálkozókat, lokális ünnepeket szerveznek, továbbá testvértelepülések és a média jelesebb képviselőit, valamint az idelátogató turistákat fogadják, látják vendégül. Tehát a tájházak specifikus szerepet töltenek be a falusi turizmus szerkezetében, valamint a település kifelé forgalmazott képének megalkotásában.<sup>110</sup>

Az erdélyi tájházak működésében új korszakot nyitott a Magyarországi Tájházak Szövetségének megalakulása 2002-ben, melynek szakmai háttérét a szentendrei Szabadtéri Néprajzi Múzeum vállalta. Mindkét intézmény szoros kapcsolatot ápol az erdélyi, székelyföldi tájházak működtetőivel, tanfolyamokat, látogatásokat szervez elsősorban „jó gyakorlatokat” megvalósító házakhoz, módszertani és szakmai kiadványokkal látja el őket.<sup>111</sup> Kiemeljük, hogy a kolozsvári Kriza János Néprajzi Társaság saját honlapján tette elérhetővé az erdélyi néprajzi gyűjtemények, tájházak adattárát, mely elsősorban az érdeklődők hatékonyabb tájékozódását, a turizmus fellendítését, valamint a kapcsolattartást, közös programok és képzések szervezését segíti elő.<sup>112</sup>

## Összefoglalás

A székelyföldi néprajzi gyűjtemények, múzeumok és tájházak árnyaltan és folyamatosan tükrözték a térségben élő és az ide érkező magyar értelmiségiek népi kultúráról, annak tárgyi vetületeiről, funkcióiról, jelentéseiről alkotott képét. Az elit réteg már a hosszú tizenkilencedik század végén azt tapasztalta, hogy a gyors polgárosodás, urbanizáció gyökeres kultúraváltást eredményezett a régióban is, melynek során elsősorban azok a tárgyak, objektumok tűnnek el, melyek a székelység etnikai sajátosságait, azonosságtudatát hordozzák, tükrözik. Éppen ezért szorgalmazta a székely népi kultúra eredeti, ősi vonatkozásait tükröző, valamint esztétikai minőségekkel rendelkező tárgyai-  
nak mielőbbi összegyűjtését.

Az itt létrehozott gyűjtemények folyamatosan, de 1920 után legtöbbször megkésve, kapcsolódtak az összmagyar néprajzi kutatások tematikájához, szemléletéhez. Azokat alapvetően gazdagította Hermann Antal oktatói tevé-

---

<sup>110</sup> Vajda 2013: 249–271.

<sup>111</sup> Bereczki 2013, 2018; Bereczki–Szablyár 2012.

<sup>112</sup> <http://www.kjnt.ro/muzeumtar/> (Letöltve: 2021.10.04.).

kenysége, aki 1898-tól rendszeres néprajzi előadásokat tartott szinte a világháború végéig a kolozsvári tudományegyetemen. A néprajzi oktatás újraindítása 1940–1948 között egy újabb, rendszeres szakmai ismeretekkel rendelkező, etnográfus nemzedék kiképzését tette lehetővé. Ugyanakkor Gunda Béla abban az időszakban kezdeményező szerepet játszott a funkcionalista kutatási módszerek elterjesztésében, valamint jelentős erdélyi eszközutalások, monográfiák előkészítésében. Végül is csak az 1989-es rendszerváltozás után Kolozsvárt újraindított egyetemi néprajzi képzés tette lehetővé azt, hogy az erdélyi és a székelyföldi múzeumok néprajzi állagait, kiállításait az ezredforduló után már fiatal, sokoldalúan képzett etnográfus szakemberek irányítsák.

Az első jelentősebb néprajzi kollekciók ebben a régióban is a 19. század második felében, a modern polgári nemzet és nemzeti kultúra kiépítésének sodrában alakultak, intézményesültek. Akkor elsősorban az esztétikai minőségekkel rendelkező tárgyakat gyűjtötték, segítségükkel pedig a magyar nemzeti közösség sajátos kulturális arculatát, ősi, keleti eredetű ornamentikáját, eredetét akarták dokumentálni és bemutatni. Ugyanakkor számos múzeumi intézmény alapításával a helyi kézművességet és a vidéket is szándékoztak felzárkóztatni. Az első világháború eseményei azonban megszakították ezeket az ígéretes kezdeményezéseket, majd az impériumváltás sokáig elnapolta kibontakozásukat, intézményesülésüket.

A két világháború közötti évtizedekben a sepsiszentgyörgyi Székely Nemzeti Múzeum, minden nehézség ellenére, folyamatosan működött, néprajzi kollekciói pedig tovább gyarapodtak. Azonban ezeket az állagokat súlyos veszteség érte a második világháború végén, amikor evakuálták a kiválogatott legértékesebb tárgyakat, s azok bombatámadás közben elpusztultak, elkallódtak. Kiemeljük, hogy ebben a zaklatott két világháború közötti korszakban is a székelyföldi városok nagy múltú kollégiumaiban tovább folytatódott a néprajzi tárgyak gyűjtése és szerény keretek között történő kiállítása. Kezdeményezők (pl. Haáz Rezső, Vámszer Géza) azt tervezték, hogy segítségükkel fel tudják újítani a vidék eltűnőben lévő díszített tárgy kultúráját.

Kiemeljük, hogy a kutatók és a muzeológusok kezdetben csak szórványosan foglalkoztak a mindennapok során használt tárgyakkal, azonban a két világháború közötti évtizedekben, majd a kicsi magyar világban egyre hangsúlyosabban kutatták a gyűjtögetés, halászat, vadászat, földművesség és állattenyésztés, kézművesség, lakás- és viseletkultúra eszközanyagát, valamint specifikus produktumait. Egyre inkább odafigyeltek arra is, hogy a mindennapok-

ban használt tárgyaknak milyen specifikus rituális és szimbolikus funkciói is vannak.<sup>113</sup>

A második világháború végén az új román, kommunista hatalom nagyon szűk, ideológiailag szigorúan ellenőrzött szerepet és teret szánt a vidéki, székelyföldi múzeumoknak. A tartományi, megyei, városi vagy helyi fennhatóság alá került intézmények néprajzi részlegének működését alapvetően megnehezítette, hogy 1948 után megszakadt a néprajzos képzés Kolozsvárt, s egy-két kivételtől (pl. Molnár István, Gazda Klára) eltekintve, egészen 1989-ig a régió múzeumaiban nem működtek szakképzett néprajzkutatók, muzeológusok. Ez a tény alapvetően meghatározta a tárgyi gyűjtemények alakulását, és az azokból megvalósított kiállítások jellegét is. Ebben a helyzetben csak 1990 után következett be gyökeres változás.

A romániai rendszerváltozást követő évtizedben megszűnt az ideológiai nyomás, s így már szabadabban lehetett tárgyi kollekciókat megteremteni, olyan újabb tematikus tárlatokat szervezni (például népi vallásossággal kapcsolatban), melyeket a totalitárius hatalom helyi cenzorai évtizedeken át megakadályoztak. A legtöbb székelyföldi múzeumban, elsősorban magyarországi minták és támogatások segítségével, korszerűsíteni kezdték a néprajzi kiállításokat, melyek elsősorban a székelység sajátos életvilágát, élethelyzeteit, specifikus kulturális elemeit mutatták be. Kiemeljük, hogy a nemzeti turizmus keretében, 1990-től kezdődően elsősorban magyarországi látogatók népes csoportjai érkeztek a térség múzeumaiba, akik általában azt igényelték, hogy az itteni tárlatok egy náluk otthon már elveszett, régi, ősi, nemzeti sajátosságokat felmutató kultúrát mutassanak be.

Közben a szabad kommunikációs csatornáknak és a nemzetközi munkamigrációnak köszönhetően gyökeresen megváltozott a Székelyföldön élők viszonyulása is a korábbi, falusias jellegű népi kultúrához. Az amerikanizálódás és a globalizálódás hatására gyökeresen új fogyasztói szokások jelentek meg, melyek gyökeresen átrendezték Székelyföldön is a fiatalabb nemzedékek viszonyulását a korábbi korok falusi kultúrájához, elődeik tárgyállományához. A térség fokozatos betagozódása az európai struktúrákba csakhamar azt eredményezte, hogy a székely múzeumokba betérő látogatók is teljesen más jellegű tárlatokat keresnek, elsősorban olyanokat, melyek korszerű életérzést, üzeneteket közvetítenek.<sup>114</sup>

A rendszerváltozás utáni harmadik évtizedben a székely szimbólumokkal, emlékhelyekkel kapcsolatos, nagyon mediatizált konfliktusok fokozatosan

---

<sup>113</sup> Kós 1969.

<sup>114</sup> Molnár 2018: 183.

azt eredményezték, hogy a magyar turisták egyre kevesebben kezdték látogatni a térség múzeumi, néprajzi kiállításait, helyettük pedig érdeklődő óromániai vendégek térnek be egyre nagyobb számban a székelyföldi múzeumok néprajzi kiállításaira. Ez a tény elgondolkodásra készítette a korábban csak etnikus mezőnyben gondolkodó kiállításrendezőket. A román látogatók elsősorban arra kíváncsiak, hogyan élték meg hétköznapjaikat és ünnepeiket a térségben élő székelyek, azok milyen sajátos életmódokkal, kulturális modellekkel rendelkeznek, s hogyan élték meg a 20. század legjelentősebb eseményeit, fordulópontjait.

A hazai látogatók az utóbbi években egyre fokozottabban érdeklődnek a kiállított tárgyak, épületek, bemutatott egyének élettörténetei iránt is. Éppen ezért több kiállítás specifikus élethelyzetekben, életképek (pl. *Csíki idők járása – népi életképek a mindennapokról*, stb.) segítségével mutatja be a különböző társadalmi csoportokhoz tartozó székely falusi csoportok, közösségek gyorsan átalakuló hagyományos életmódját. Érdekes jelenség, hogy a legsikeresebb tárlatok éppen azok, melyek korábban ki nem mondott, elhallgatott történeteket mesélnek el (pl. megesett hajadonról, az angol királyi családba bekerült arisztokrata lányról stb.), korszerű interaktív, interdiszciplináris, multimédiás eszközök segítségével, s elgondolkodásra, választásra készítik, továbbá sajátos élményekkel gazdagítják a látogatókat.<sup>115</sup>

A székelyföldi múzeumok intézményvezetői és a néprajzi állagok kezelői tudatában vannak annak, hogy posztmodern korunkban gyökeresen megváltozott az eltűnt paraszti életformák, tárgyi világok iránti érdeklődés, s reprezentációjának formája. A régióban élők, valamint a Székelyföldre látogatók továbbra is kíváncsiak a vidék sajátos, korábbi kultúrájára és életmódjára. Azonban egyre fokozottabban igénylik és kedvelik az emberközpontú, narratív és interaktív jellegű kiállításokat, melyek elgondolkoztatják őket, korszerű gondolatokat és érzéseket keltenek bennük. Megjegyzem, hogy nemcsak a Székelyföldön meglévő néprajzi gyűjtemények, kiállítások szerepének újragondolása és újradefiniálása szükséges, mert az sok feladatot, problémát jelent Magyarországon és a nagyvilágban működő néprajzos muzeológusoknak is.

Úgy vélem, hogy továbbra is nagyon fontos feladat marad a veszélyeztetett székelyföldi tárgyi kultúra begyűjtése, a múzeumokban őrzött tárgyak szakszerű restaurálása, dokumentálása, rendszerezése, digitalizálása, feldolgozása, publikálása és elérhetőségének biztosítása, valamint a hosszabb távú fennmaradásukat biztosító adekvát tároló épületek, helyiségek korszerű berendezése, látványtárak kialakítása. Az eddigi legsikeresebb tárlatok azt erősí-

---

<sup>115</sup> Molnár 2018: 183.



tik meg, hogy csak a különböző szakmai intézmények közötti hatékonyabb együttműködés, valamint a kiállításokat megtervező szakemberek (néprajzosok, történészek, levéltárosok, látványtervezők, forgatókönyvírók, dokumentum- és művészi filmesek, múzeumpedagógusok stb.) csapatmunkája eredményezhet kiváló, újszerű néprajzi kiállításokat.

A 2020-ban elterjedő világjárvány, az azt követő kijárási tilalmak, a turizmus összeroppanása gyökeresen új helyzetet jelentett a székelyföldi múzeumok életében is. Fokozatosan felértékelődött az intézmények online tevékenysége, a kiállításaik iránt érdeklődőkkel való folyamatos kapcsolattartás. Azokban a múzeumokban, ahol korábban jelentősebb tartalmakat tudtak digitalizálni, megfelelő infrastruktúra és szakemberek léteztek, ott csakhamar többnyelvű, interaktív honlapokat készítettek, virtuális tárlatlátogatást és megemlékezéseket szerveztek, kiállításokban ritkán látható tárgyakat, kiadványokat tettek elérhetővé, a múzeumpedagógusok pedig a Facebook, a digitális vendégkönyvek segítségével kölcsönös, rendszeres párbeszédet tudtak folytatni az érdeklődőkkel, lehetséges célcsoportokkal, például iskolásokkal, tanárokkal, idősekkel, fogyatékkal élőkkel, újságírókkal, vállalkozókkal, önkormányzatokkal, külföldi turistákkal, stb. Tehát a dinamikusabb múzeumok fokozatosan látogatóbarát, szolgáltató intézményekké válhatnak, áthidalhatják a földrajzi távolságokat, akadályokat. Úgy véljük, hogy ennek a rendkívüli helyzetnek hosszabb távú hatásai lesznek a térség múzeumaiban: a kiállítások kurátorai, látványtervezői a járvány befejeződése után is már eleve digitális koncepciók, kommunikációs csatornák, eszközök segítségével tervezik meg interaktívabb jellegű tárlataikat.

## Bibliográfia

- ÁCS Piroska  
1999 *A budapesti Iparművészeti Múzeum gyűjteményeinek kialakulása, önálló épületének születése (1872–1897)*. Tanulmányok Budapest múltjából 28. Budapest. 261–284.
- APPADURAI, Arjun  
1986 *The Social Life of Things. Commodities in Cultural Perspective*. Cambridge: University Press
- BALASSA Iván  
1973 *Az eke és a szántás története Magyarországon*. Budapest: Akadémiai Kiadó
- BALÁZS Márton  
1942 *Adatok Háromszék vármegye néprajzához*. Sepsiszentgyörgy

Pozsony Ferenc

- BALÁZS György – OROSZI Sándor (szerk.)  
1996 *A 100 éves Mezőgazdasági Múzeum*. Budapest: Magyar Mezőgazdasági Múzeum
- BANNER Zoltán  
1972 *Csillagfaragók*. Bukarest: Kriterion Könyvkiadó
- BÁTKY Zsigmond  
1906 *Útmutató néprajzi múzeumok megszervezésére*. Múzeumi és Könyvtári Kézíkönyvek. Budapest
- BÁTKY Zsigmond – GYÖRFFY István – VISKI Károly  
1933–1937 *A magyarság néprajza I–IV*. Budapest: Királyi Egyetemi Nyomda
- BENDA Gyula  
2005 *A keszthelyi uradalom 1850 előtti hagyatéki és vagyoni összeírásai I–III*. Néprajzi Múzeum. Budapest.  
2008 *Zsellérből polgár. Társadalmi változás egy dunántúli kisvárosban. Keszthely társadalma 1740–1849*. Budapest: L' Harmattan
- BENKŐ Elek – UGHY István  
1984 *Székeklykeresztúri kályhacsempék 15–17. század* (Írta Benkő Elek, rajzolta Ughy István). Bukarest: Kriterion Könyvkiadó
- BERECZKI Ibolya  
1997 *Tárgyegyüttesek a Damjanich János Múzeum néprajzi gyűjteményében. Tibiscum. Jász – Nagyken – Szolnok Megyei Múzeumok Évkönyve X*. Szolnok. 97–109.  
2018 *Tájházaink megújítása – a kiállítási forgatókönyv*. Tájházi Tudás Tár 1. Szentendre: Szabadtéri Néprajzi Múzeum
- BERECZKI Ibolya (szerk.)  
2013 *Erdélyi tájházak és néprajzi gyűjtemények*. Noszvaj: Magyarországi Tájházak Szövetsége – Kriza János Néprajzi Társaság
- BERECZKI Ibolya – POZSONY Ferenc (szerk.)  
2016 *Üzenet a frontról. Ferenc tüzér levelei 1914–1918*. Szentendre: Szabadtéri Néprajzi Múzeum
- BERECZKI Ibolya – SZABLYÁR Péter (szerk.)  
2012 *Tájház-vezetési ismeretek*. Noszvaj: Magyarországi Tájházak Szövetsége
- BERTA Péter  
2014 *Fogyasztás, bírnév, politika. Az erdélyi gábor romák presztízsgazdasága*. Budapest: MTA BTK NI
- BLOS-JÁNI Melinda  
2020 *Mi a kiállítás? Kérdés erdélyi múzeumok kiállításpoétikájáról*. *Korunk*, 2020/11. 3–14.
- BODROGI Tibor (szerk.)  
1978 *Varsány. Tanulmányok egy észak-magyarországi falu társadalomnéprajzához*. Budapest: Akadémiai Kiadó
- BOÉR Hunor  
2002 *László Ferenc*. In Bodó Sándor – Viga Gyula (főszerk.): *Magyar múzeumi arcképcsarnok*. Budapest: Pulszky Társaság – Tarsoly Kiadó. 546–548.  
2007 *A Székely Nemzeti Múzeum a magyar tudomány és művelődés történetében 1875–2000* (doktori disszertáció). Budapest: Eötvös Loránd Tudomány-

- egyetem. <http://doktori.btk.elte.hu/hist/boer/diss.pdf>; (letöltve: 2020. 09. 01.)
- BOÉR Hunor – GAGYI József  
 2005 Ideológusok és szakemberek (A Magyar Autonóm Tartomány Múzeumai). In Bárdi Nándor (főszerk.): *Autonóm magyarok? Székelyföld változása az „ötvenes” években, tanulmányok*. Csíkszereda: Pro-Print Könyvkiadó. 508–571.
- BÓNIS Johanna  
 2003 *A Székelyföldi Iparmúzeum*. Marosvásárhely: Mentor Kiadó
- CSERI Miklós  
 2009 *Néprajz és muzeológia. Tanulmányok a népi építészet és a múzeumi etnográfia köréből*. Studia Folkloristica et Ethnographica 51. Debrecen: Debreceni Egyetem Néprajzi Tanszék
- CSERI Miklós – FÜZES Endre (szerk.)  
 1997 *Szabadtéri Néprajzi Múzeum. Szentendre*. Szentendre: Szabadtéri Néprajzi Múzeum
- CSILLÉRY Klára  
 1972 *A magyar nép bútorai*. Budapest: Corvina Könyvkiadó  
 1982 *A magyar népi lakáskultúra kialakulásának kezdetei*. Budapest: Akadémiai Kiadó
- DIMÉNY Attila (szerk.)  
 2018 *Az Incze László Cébtörténeti Múzeum és gyűjteményei*. Sepsiszentgyörgy: Székely Nemzeti Múzeum.
- DIMÉNY-HASZMANN Orsolya  
 2021 *A csernátoni Haszmann Pál Múzeum története*. Intézményalapítás, intézményszerkesztés, a múzeum első évtizedei. Kolozsvár: Erdélyi Múzeum – Egyesület
- ÉBLI Gábor  
 2020 Magángyűjtők a kurátor szerepében? Egyéni felfogású kiállítások privát kollektívákban. *Korunk*, 2020/11. 76–82.
- FEJŐS Zoltán  
 2003 *Tárgyfordítások. Néprajzi múzeumi tanulmányok*. Budapest: Gondolat Kiadó  
 2017 *Új helyek, új metaforák. Közvetítések a jelenkor múzeumi etnográfiájához*. Studia Folkloristica et Ethnographica 67. Debrecen: Debreceni Egyetemi Kiadó
- FEJŐS Zoltán – LACKNER Mónika – WILHELM Gábor (szerk.)  
 2001 *Időképek / Image of Time. Katalógus/ Catalogue*. Budapest: Néprajzi Múzeum
- FEJŐS Zoltán – SZIJÁRTÓ Zsolt (szerk.)  
 2001 *Néprajzi jelenkutatás és a múzeumi gyűjtemények változása*. Budapest: Néprajzi Múzeum
- FÉL Edit – HOFER Tamás  
 1969 A kalotaszegi kelengye I. Kísérlet a tárgyi világ rendjének feltárására. *Néprajzi Értesítő*, LI. 15–36.  
 1997 *Arányok és mértékek a paraszti gazdálkodásban*. Budapest: Balassi Kiadó  
 2016 *Az átányi parasztember szerszámjai*. Budapest: Nemzetstratégiai Kutatóintézet – Néprajzi Múzeum
- FOSTER, Hannah Daisy et al.  
 2018 *Többszólaló múzeum. Néprajzi múzeumi dilemmák a 21. század elején*. Budapest: Néprajzi Múzeum

Pozsony Ferenc

FRAZON Zsófia (szerk.)

2018 „Nyitott múzeum...” Együttműködés, részvétel, társadalmi múzeum. Budapest: Néprajzi Múzeum

GAAL György

2013 Iparmúzeum Kolozsvárt. *Szabadság*, 126. sz. Kolozsvár. 11.

GAZDA Klára

1976 A sepsiszentgyörgyi Székely Múzeum néprajzi osztálya. In Dr. Kós Károly (szerk.): *Népismereti dolgozatok*. Bukarest: Kriterion Könyvkiadó. 47–55.

2008 *Közösségi tárgykultúra – művészeti hagyomány*. Néprajzi Jegyzetek 4. Kolozsvár: Kriza János Néprajzi Társaság – BBTE Magyar Néprajz és Antropológia Tanszék

GRÁFIK Imre

1992 *Jel és hagyomány*. Folklor és etnográfia 59. Debrecen: KLTE Néprajzi Tanszék

1995 *Jelünk a világban: kultúránk*. Dissertationes Savariensis 6. Szombathely

GRÁFIK Imre – VOIGT Vilmos (szerk.)

1981 *Kultúra és szemiotika. Tanulmánygyűjtemény*. Budapest: Akadémiai Kiadó

GRANASZTÓI Péter

2010 *Az eltűnt mindennapok nyomában: mezővárosi társadalom a tárgyi világ tükrében (Kiskunbala 1760–1850)*. Tabula Könyvek 10. Budapest: Néprajzi Múzeum

GUNDA Béla

1945 A funkcionalizmus kérdése a néprajzban. *Erdélyi Múzeum*, L/3–4. 181–194.

GYARMATI Zsolt – SZATMÁRI László (szerk.)

2004 *A Csíki Székely Múzeum gyűjteményei*. Csíkszereda.

HAÁZ Ferenc Rezső

1935 A kollégium néprajzi gyűjteménye. *Ifjú Erdély*, XIII/8. 145–146.

D. HASZMANN Orsolya

2013 *A csernátóni Haszmann Pál Múzeum*. Sepsiszentgyörgy: Székely Nemzeti Múzeum

HERNÁDI Miklós

1982 *Tárgyak a társadalomban. Bevezetés a tárgyak rendszerébe*. Budapest: Kozmosz Könyvek

HOFER Tamás

1983 A „tárgyak elméletéhez”. Felszerelések és tárgyegyüttesek néprajzi elemzése. In *Népi Kultúra – Népi Társadalom* XIII. Budapest. 39–64.

1989 Paraszti hagyományokból nemzeti szimbólumok – adalékok a magyar nemzeti műveltség történetéhez az utolsó száz évben. *Janus*, VI/1. 59–74.

1996 *Magyarok Kelet és Nyugat között. A nemzet tudat változó jelképei*. Budapest: Balassa Kiadó

HOFER Tamás (szerk.)

1991 *Népi kultúra és nemzet tudat*. Budapest: Magyarországtudató Intézet

HOPPÁL Mihály – SZECSKÓ Tamás (szerk.)

1984 *Életmód: modellek és minták*. Budapest: Tömegkommunikációs Központ

HUSZKA József

1883 *Magyar díszítési motívumok a Székelyföldön*. (Klly. A Székely Nemzeti Múzeum Értesítőjéből). Sepsiszentgyörgy

- 1885 *A magyar díszítő stíl.* Budapest
- 1895 *Székely ház.* Budapest
- 1930 *A magyar turáni ornamentika története.* Budapest
- JANKÓ János
- 1989 *A millenniumi falu.* (sajtó alá rendezte és bevezetővel ellátta Szemkeő Endre). Budapest: Néprajzi Múzeum
- KAVECSÁNSZKI Máté – KEMÉNYFI Róbert (szerk.)
- 2020 *A Nagy Háború néprajza.* Studia Folkloristica et Ethnographica 81. Debrecen: Debreceni Egyetem Néprajzi Tanszék
- KEMECSI Lajos
- 2020 *Megőrzött építészet. Szabadtéri néprajzi múzeumi tanulmányok.* Studia Folkloristica et Ethnographica 78. Debrecen: Debreceni Egyetem Néprajzi Tanszék
- KINDA István
- 2014 *A Csángó Néprajzi Múzeum és gyűjteményei.* Zabola–Kolozsvár: Csángó Néprajzi Múzeum – Kriza János Néprajzi Társaság
- 2011 *A Székely Nemzeti Múzeum.* Sepsiszentgyörgy: Székely Nemzeti Múzeum
- KLOSKA Tamás
- 2020 *A Nagy Háború emlékei. Mit. Hogyan és hol kutassunk?* Szentendre: Szabadtéri Néprajzi Múzeum
- KÓNIA Ádám
- 1999 *A csernátoni tájmúzeum megyedszázada. „Haszmann Pál boldog élete”* In Kónia Ádám (szerk.): Székely Nemzeti Múzeum Füzetek II/4. Sepsiszentgyörgy.
- KÓSA László
- 1980 Egy tanyai gazdaság 1974-ben. (Eszköztár és életmód). In Pölöskei Ferenc – Szabad György: *A magyar tanyarendszer múltja.* Budapest: Akadémiai Kiadó. 399–424.
- 1989 *A magyar néprajz tudománytörténete.* Budapest: Gondolat
- KÓS Károly, Dr.
- 1947 Az Erdélyi Nemzeti Múzeum Néprajzi Tárának faekéi. *Erdélyi Múzeum*, LIII/1–4. 81–94.
- 1958 „Plugul satului” în colecțiile Muzeului Etnografic al Transilvaniei. [A falu ekéje Erdély Néprajzi Múzeumának gyűjteményeiben]. *Anuarul Muzeului Etnografic al Transilvaniei* I. Kolozsvár. 295–302.
- 1969 Eredmények és feladatok a székelység néprajzkutatásában. *Művelődés*, XXII/6. 48–51.
- 1972 *A vargyasi festett bútor.* Kolozsvár: Dacia Könyvkiadó
- 1977a Régi hozománylevelek Kézdiipolyánról. *Művelődés*, XXX/1. 23–26.
- 1977b Egy csíkszentgyörgyi családi levelesláda XVII. századi irataiból. *Művelődés*, XXX/10. 57–65.
- 1978 Régi falusi levelesládákból. *Művelődés*, XXXI/2. 22–23.
- 2011 *Néprajz és muzeológia.* Kolozsvár: Kriterion Könyvkiadó
- MALONYAY Dezső (szerk.)
- 1907–1922 *A magyar nép művészete* I–V. Budapest: Franklin-Társulat

Pozsony Ferenc

MIKLÓSI-SIKES Csaba

- 2002 *Múzeumok, gyűjtemények a Székelyföldön*. Múzeumi Füzetek 21. Székelyudvarhely–Sümegeg: Haáz Rezső Alapítvány.

MOLNÁR Beáta

- 2018 Variációk múzeumi autentikusságra három székelyföldi kiállítás kapcsán. *Erdélyi Múzeum*, LXXX/2. 174–184.
- 2020 Múzeumi provokációk több szólamban. *Erdélyi Múzeum*, LXXXII/2. 203–204.

MOLNÁR Beáta – FRAZON Zsófia

- 2020 Mindennapi tigriseink - egy közösségteremtő múzeumi kísérletről. *Korunk*, 2020/11. 48–57.

MURÁDIN Jenő

- 2015 A kolozsvári Iparmúzeum és gyűjteményei. *Művelődés*, LXVIII/7. 20–23.

NAGYNÉ BATÁRI Zsuzsanna

- 2014 *Ajándék a frontról*. Kiállítási katalógus 7. Szentendre: Szabadtéri Néprajzi Múzeum

PATAKI Judit

- 2006 *Az idő sodrában. Az Iparművészeti Múzeum gyűjteményeinek története*. Budapest: Iparművészeti Múzeum.

PÉNTEK János

- 1979 *A kalotaszegi népi hímzés és szókincse*. Bukarest: Kriterion Könyvkiadó

PÓCS Éva

- 2002 Ünnepek, rítus és időszemlélet a parasztság hagyományos kultúrájában. In Árvai Judit – Gyarmati János (szerk.): *Közelítések az időhöz*. Tabula Könyvek 3. Budapest: Néprajzi Múzeum. 134–151.
- 2008 *Tárgy, jel, jelentés*. Studia Ethnologica Hungarica IX. Budapest: L' Harmattan – PTE Néprajz és Kulturális Antropológia Tanszék

POZSONY Ferenc

- 2004 Néprajzi gyűjtemények az erdélyi múzeumokban. *Magyar Múzeumok*, X/1. 25–27.
- 2007 Az arctalan közösségtől az egyéniesített társadalom- és kultúrakutatásig. *Korunk*, 2007/7. 103–107.
- 2009 Székely kapuk szimbolikus mezőnyben. In Vargyas Gábor (szerk.): *Átjárók. A magyar néprajztól az európai etnológiáig és a kulturális antropológiáig*. Budapest: L' Harmattan – PTE Néprajz és Kulturális Antropológia Tanszék. 267–302.
- 2011 Út menti keresztetek Erdélyben. In Vargyas Gábor (szerk.): *Párbeszéd a hagyománnyal. A néprajzi kutatás múltja és jelene*. Budapest: L' Harmattan – PTE Néprajz és Kulturális Antropológia Tanszék. 121–150.
- 2013 Erdélyi tájházak a változó kultúrpolitikák sodrában. In Bereczki Ibolya (szerk.): *Erdélyi tájházak és néprajzi gyűjtemények*. Noszvaj: Magyarországi Tájházai Szövetsége – Kriza János Néprajzi Társaság. 6–13.
- 2018 Székely kopjafák új kontextusokban. *Lustra*, 2018/1. 56–62.

- SÁNDOR-ZSIGMOND Ibolya (szerk.)  
 2011 „*Rátok bízom...*” Képek dr. Molnár István múzeumalapító néprajzi hagyatékából és a Molnár István Múzeum fotótárából. Székelykeresztúr: Molnár István Múzeum.
- SÁRI Zsolt  
 2011 *A vasút fénykora*. Kiállítási katalógus. Szentendre: Szabadtéri Néprajzi Múzeum.  
 2014 *A bárányok nem ballgatnak. (A jubtartás és a pásztorélet európai öröksége)*. Kiállítási katalógus. Szentendre: Szabadtéri Néprajzi Múzeum.  
 2015 Anna és a többiek. *Magyar Múzeumok*. [http://archiv.magyar-muzeumok.hu/kiallitas/2658\\_anna\\_es\\_a\\_tobbiek](http://archiv.magyar-muzeumok.hu/kiallitas/2658_anna_es_a_tobbiek) (letöltve: 2022.08.30.).
- SÁRKÁNY Mihály  
 2006 *Zárójelentés a Varsány. Egy északmagyarországi falu megismételt társadalomnéprajzi vizsgálata (T 034 799-es) OTKA-programról, 2001–2004*. Budapest [http://real.mtak.hu/61/1/34799\\_ZJ1.pdf](http://real.mtak.hu/61/1/34799_ZJ1.pdf); (letöltve: 2021.10.03.).
- SELMECZI KOVÁCS Attila  
 2000 Átány-gyűjtemény. In Fejős Zoltán (szerk.): *A Néprajzi Múzeum gyűjteményei*. Budapest: Néprajzi Múzeum. 451–445.  
 2001 *Nemzeti jelképek a magyar népművészetben. Magyar Népművészet XXVI*. Budapest: Néprajzi Múzeum
- SEMAYER Vilibáld  
 1902 Az Erdélyi Kárpát-Egyesület kolozsvári táj- és néprajzi múzeuma. *Néprajzi Értesítő*, III. 141–149.
- SZABÓ István  
 2002 Családi gazdaságok és háztartások a polgári korszakban. *Jászkunság*, 48/2. 64–70.
- SZABÓ László  
 1989 A túrkevei Dani-Szabó család birtokának alakulása 1745–1918 között. In Szabó László: *Néprajzi tanulmányok. Szolnok Megyei Múzeumok Közleményei* 46. Szolnok. 187–207.
- SZABÓ Zsolt  
 1976 Irányított néprajzi gyűjtő-versenyek általános iskolás tanulókkal. In Dr. Kós Károly (szerk.): *Népismereti Dolgozatok 1976*. Bukarest: Kriterion Könyvkiadó. 73–84.
- SZÉKELY Miklós  
 2017 *Nemzet, ipar, művészet – a kolozsvári I. Ferenc József Iparmúzeum (1887–1918)*. Budapest: MTA BTK TTI
- SZŐCS János  
 2001 Domokos Pál Péter Csíkszeredában. A Csíki Székely Múzeum és A moldvai magyarság (1926–1931). *Székelyföld*, V/6. 56–72.  
 2010 A Csíki Székely Múzeum születése, létrehozása. *A Csíki Székely Múzeum Évkönyve* 6. Csíkszereda: Csíki Székely Múzeum – Pro-Print Könyvkiadó 331–338.
- SZŐCSNÉ GAZDA Enikő  
 2015 *A háromszéki hozomány a 19. században*. Szentendre: Szabadtéri Néprajzi Múzeum

Pozsony Ferenc

SZUHAY Péter

2006 *A Néprajzi Múzeum roma gyűjteménye.* [http://www.naputonline.hu/naput-kiadvanyok-arhiv/naput\\_2006/2006\\_09/049.htm](http://www.naputonline.hu/naput-kiadvanyok-arhiv/naput_2006/2006_09/049.htm); (letöltve: 2022.01.04.).

TARISZNYÁS Márton

1982 *Gyergyó történeti néprajza.* Bukarest: Kriterion Könyvkiadó

VAJDA András

2013 A Maros megyei tájházak, falumúzeumok és néprajzi gyűjtemények jelenkori használata. In Ilyés Sándor – Jakab Albert Zsolt (szerk.): *Kulturális gyakorlat és reprezentáció Kriza János Néprajzi Társaság Évkönyve* 21. Kolozsvár: Kriza János Néprajzi Társaság. 249–282.

VÁSÁRHELYI Tamás

2009 *A nyitott múzeum.* Szentendre: Szabadtéri Néprajzi Múzeum – Múzeumi Oktatási és Képzési Központ

ZENTAI Tünde

2002 *Az ágy és az alvás története.* Pécs: Pro Pannónia Kiadói Alapítvány

ZEPECZANER Jenő (szerk.)

2005 *Haáz Rezső Múzeum.* Székelyudvarhely.



## A CSÁNGÓ TÁRGYI KULTÚRA KUTATÁSA ÉS MÚZEUMI REPREZENTÁCIÓJA

A Kárpát-medencében élő magyar értelmiségi réteg a madéfalvi veszedelem után, Zöld Péter jelentéseiből értesült a Moldvában élő magyar közösségekről.<sup>116</sup> Majd az 1840-es években Petrás Incze János, művelt csángó származású minorita szerzetes gyűjtéseiből, tudósításaiból ismerte meg a régies elemekben gazdag népköltészetüket és nyelvjárásukat.<sup>117</sup> Az első nagyháborút követő impériumváltás után országhatár már nem választotta el a székelyföldi és a moldvai magyarokat. Ezt a helyzetet használta ki Domokos Pál Péter, aki Bartók Béla *A magyar népdal* (1924) című kötetét olvasva döbbsent rá, hogy a Moldvában élő csángó magyar közösségekben még nem végeztek szakszerű népzenei gyűjtéseket. Végül is 1929-ben indult Moldvába, ahol két év múlva, 1931-ben is szerteágazó gyűjtéseket végzett. A moldvai csángó falvakban elsősorban a magyar nyelvű folklór iránt érdeklődött.<sup>118</sup> Boér Hunor kutatásai tárták fel, hogy Domokos Pál Péter moldvai kiszállásait a Magyar Tudományos Akadémia és a sepsiszentgyörgyi Székely Nemzeti Múzeum jelentős anyagiakkal támogatta, továbbá ellátta fonográf-fényképezőgéppel.<sup>119</sup>

Érdekes tény, hogy az archaikus elemekben gazdag csángó tárgyi kultúrával kevésbé foglalkozott, pedig neki nagy szerepe volt a csíki népművészet, tárgyi kultúra összegyűjtésében és bemutatásában. Orbán Balázs születésének századik évfordulóján, 1929-ben a csíkszeredai Római Katolikus Főgimnázium épületében rendezte meg a Csíki Székely Népművészeti Kiállítást. A következő évben már Nagy Imrével és Vámszer Gézával együtt újabb nagyszabású székely népművészeti és egyházművészeti tárlatot rendezett Csíksomlyón, a régi tanítóképzőben, a pünkösdi búcsú alkalmával. Az akkor összegyűjtött és kiállított nagyon értékes egyháztörténeti, képzőművészeti és néprajzi tárggyal voltaképpen megalapozták *A Csíki Székely Múzeumot*, melynek állagai a következő években is látványosan tovább gyarapodtak.<sup>120</sup> Domokos Pál Péter 1936-tól Kolozsvárt kapott megbízást, majd a második világháború végén, 1944-ben Magyarországra távozott, így a korábbi, nagyon ígéretes tevékenységét már nem tudta tovább folytatni, azonban élete végéig intenzíven

---

<sup>116</sup> Szócs 2002.

<sup>117</sup> Domokos 1979: 1293–1305.

<sup>118</sup> Domokos 1931.

<sup>119</sup> Boér 2009: 559.

<sup>120</sup> Szócs 2001, 2010.

foglalkozott a moldvai csángók történetével, kultúrájával és érdekvédelmével. Családi lakását pedig nagyon sok csángóföldi tárgy ékesítette.<sup>121</sup>



*Gorzafalvi fazekas műhely  
a zabolai Csángó Néprajzi Múzeumban*



*Fazekasbemutató  
a zabolai Csángó Néprajzi Múzeumban*

Domokos Pál Péter moldvai terepkutatásait Lükő Gábor folytatta tovább, aki a Budapesten 1928-ban elkezdett tanulmányait 1931-től a Bukarestben folytatta. Tanulmányútját elsősorban Györffy István és Kodály Zoltán támogatta. Constantin Brăiloiu, a Román Zeneszerzők Egyesületének elnöke, valamint Dimitrie Gusti, a szociológiai intézet vezetője is csakhamar felfigyelt a Magyarországról érkezett fiatal széleskörű érdeklődésére, valamint a román kultúra iránti nyitottságára. Dimitrie Gusti meghívta falukutató szemináriumaira, ahol megismerkedett a román falukutatók korszerű, monografikus módszereivel és eredményeivel. A Budapesten és a Bukarestben megszerzett szakmai tapasztalatait hasznosította a moldvai csángó falvakban 1932–1933-ban végzett terepkutatásai során. Vallotta, hogy a népi kultúrát csak egységben lehet vizsgálni és értelmezni. Szerteágazó terep-, levéltári- és könyvtári kutatásainak eredményeképpen jelentette meg 1936-ban első szintézisét *A moldvai csángók I. A csángók kapcsolatai az erdélyi magyarsággal*. Kötetében a moldvai magyar és székely nyelvjárások, a szöveges folklór, a zenefolklór, a díszítőművészet, a viselet, a lakás, a gazdálkodás komparatív jellegű vizsgálatával szakszerűen elhatárolta a magyar és a székely jellegű szellemi és tárgyi elemeket a moldvai csángóság kultúrájában, ugyanakkor bemutatta ennek a régies elemekben gazdag kultúrának a szomszédos román és tágabb európai kapcsolatait is.<sup>122</sup> Gunda Béla emelte ki, hogy Lükő Gábor néprajzi jellegű kutatásai-ból megszületett eredményeit tudatosan és módszeresen összevetette a levéltári és a történeti vizsgálatok eredményeivel, s így azonosította a csángóságon

<sup>121</sup> Domokos Mária közlése.

<sup>122</sup> Lükő 1936.

belül a különböző vidékekről, különböző időszakokban érkezett magyar és székely csoportokat.<sup>123</sup>



*Csángó kiállítás az újkégyósi Ipolyi Arnold Népfőiskola székházában*

Lükő Gábor úttörő jellegű munkát végzett a moldvai magyarság tárgyi kultúrájának szakszerű feltárásában, széleskörű, módszeres elemzésében és értelmezésében is. Első jelentős művében a csángó szellemi kultúra (nyelvjárás, népköltészet, zenésfolklor) mélyreható elemzéseit szervesen összekapcsolta a díszítőművészet, a viselet, a lakás és a gazdálkodás bemutatásával. Összefoglalásában pedig kihangsúlyozta, hogy a csángó falvakban feltárt kulturális elemek egyik része a Szamos, a Maros és a Felső-Tisza vidékéről származik, s az ottani magyarság migrációjával, telepítésével honosodott meg Moldvában. Ugyanakkor a Moldvában élő csángóság más csoportjainak nyelvjárása, tárgyi és szellemi kultúrája azt tükrözi, hogy jelentős mértékű benne a Székelyföldről származó elem, ami a székelység keletre irányuló folyamatos vándorlásával, menekülésével magyarázható.<sup>124</sup> Kiemeljük, hogy terpkutatásai során kiváló vonalas rajzokat és fényképeket készített, melyek a moldvai csángó tárgyi kultúra két világháború közötti állapotát, akkori arculatát dokumentálják.

<sup>123</sup> Gunda 1937. Lásd Lükő 2002: 302.

<sup>124</sup> Lükő 2002: 133–134.



*Szentsarok az újkégyósi Ipolyi Arnold Népfőiskola állandó csángó tárlatában*

Dr. Kós Károly az 1950-es években kutatócsoportot szervezett a hazai belső kulturális csoportok azonosítására, szakszerű, néprajzi jellegű vizsgálatára.

Kihasználva a bukaresti sztálinista hatalom ideiglenes lazítását, a moldvai katolikus falvakban pár éven át nagyon jelentős te-repmunkát végeztek. Eredményeiket első ízben dr. Kós Károly foglalta össze egy közel 150 oldalas írásában (*A moldvai csángók néprajzáról*), melyet a *Tanulmányok a moldvai csángókról* című gyűjteményes tanulmánykötetben szándékozott 1954-ben megjelentetni az Állami Tudományos Könyvkiadónál, azonban a cenzúra leállította a megjelenés előtt álló kiadvány kinyomtatását.<sup>125</sup>



*Csángó tárlat a választói Kallós Zoltán Múzeumban*



*Kallós Zoltán az első választói csángó kiállításban*

Dr. Kós Károly a moldvai kutatás következő összefoglalóját egy 1976-ban megjelent tanulmányában jelentette meg. A moldvai csángó népi kultúráról készített vázlatában a gazdálkodás, népi ipar, közlekedés, vásár, település, építkezés, lakás, öltözet alapvető jellegzetességeit, erdélyi és moldvai kapcsolatait szintetizálta tömören.<sup>126</sup> A munkacsoport tagjai eredményeiket egy 1981-ben megjelent monografikus igényű kötetben foglalták össze. Voltaképp a csángó magyar tárgyi kultúrát a kollektivizálás előtt, tehát gyors

<sup>125</sup> A tervezett tanulmánykötet Bányai Lászlónak (1907–1981), a Bolyai Egyetem nagy tekintélyű, baloldali szemléletű rektorának, erdélyi kommunista politikusnak a „védnöksége” alatt készült. A soha meg nem jelentetett tanulmánykötet kézírata a Kriza János Néprajzi Társaság adattárában található.

<sup>126</sup> Dr. Kós 1976.

akkulturációja előtt írták le. Dr. Kós Károly szintetizálta a településszerkezetekkel, építkezéssel, lakásbelsővel, azon belül a tüzelőszerkezetekkel, valamint a fazekassággal kapcsolatos gyűjtéseket, ismereteket. Szentimrei Judit elsősorban a szőttesekkel, a felhasznált nyersanyagokkal, varrottasokkal és hímzésekkel kapcsolatos fejezetet írta meg. Nagy Jenő a csángó közösségekben akkor még sajátos rendszerszerűen élő hagyományos, helyben készített női, férfi öltözetet, a különböző nemzedékekhez tartozók sajátos viseleteit, valamint a rituális öltözeteket írta le. Kiemeljük, hogy ez a monografikus igényű, kitűnően dokumentált, hiteles helyszíni terepmunkára és szerteágazó szakirodalomra épülő összefoglalás a moldvai csángó magyarság tárgyi kultúrájának szakszerű, pozitívista jellegű szintézise.<sup>127</sup>



*Csángó viseletek a választói  
Kallós Zoltán Múzeumban*



*Perka Mihály szabófajvi csángó kiállításán*

Gunda Béla egy 1989-ben megjelent nagyobb szabású írásában ismertette a moldvai csángó falvakban végzett legújabb terepkutatások eredményeit.<sup>128</sup> Majd közvetlenül a rendszerváltozás után foglalta össze az 1948-ban és 1957-ben csángó településekben végzett rövid terepmunkájának eredményeit, tapasztalatait. Helyszíni vizsgálatait során elsősorban a településszerkezetekre, építkezésre, tűzhelyekre, földművelésre, gabonatermesztésre, állattartásra, szállításra és cipekedésre, vadfogásra és gasztronómiai elemekre, valamint a csángóság és a székelyföldiek természetes kapcsolataira figyelt. Beszámolójában pontosan közölte a bemutatott témákkal, eszközökkel, technológiákkal kapcsolatos megnevezéseket, ugyanakkor kiváló vonalas rajzokkal és dokumentumértékű fényképekkel szemléltette, hogy közvetlenül a második világháború után mi jellemezte a csángók hétköznapjait.<sup>129</sup>

<sup>127</sup> Kós–Szentimrei–Nagy 1981.

<sup>128</sup> Gunda 1989.

<sup>129</sup> Gunda 1990.



*Benedek Márton trunki szülőháza*



*Hálószoba a trunki tájházban*



*A trunki tájház boros pincéje (kellérje)*

Megjegyezzük, hogy Gazdáné Olosz Ella, Szentimrei Judit tanítványa már az 1950-es évek végétől folyamatosan gyűjtött moldvai csángó falvakban. Tapasztalatait az 1986-ban megjelent kiváló módszertani kötetében is hasznosította.<sup>130</sup> Majd egy újabb kiadványában foglalta össze a moldvai csángó-magyar inghímeket és öltéstechnikákat az Erdélyben élő, fennmaradt változatokkal. Tanulmányában feltárta, hogy a csángó asszonyok milyen gazdag öltéstechnikákkal és hímzésmintákkal rendelkeztek. Alapos terepmunka után leírta módozataikat, valamint a minták megnevezését és jelentéseit.<sup>131</sup> Mivel a csángó szintézisben kevesebb teret nyertek a hagyományos festékesek, nemrég újabb összefoglalás jelent meg, mely a csángó és a székely festett gyapjú-

<sup>130</sup> Gazdáné 1986.

<sup>131</sup> Gazdáné 2001.

ból szőtt szönyegek színhasználatát, motívumanyagát és keleti kapcsolatát változta fel.<sup>132</sup>

A bukaresti hatalom propagandistái egy északi csángó faluból származó, Erdélyben „missziós” munkát végző pedagógus, Dumiru Mărtinaș korábban elkészített kéziratából egy gyökeresen, tudatosan átszerkesztett kötetet adtak ki nagy példányszámban, melyet azután széles körben terjesztettek és propagáltak, tételeit dogmává merevítették, hogy megcáfolják a dr. Kós Károly által vezetett munkacsoport eredményeit.<sup>133</sup> Dumitru Mărtinaș történeti és nyelvészeti adatokkal azt próbálták elhíttetni, hogy a moldvai csángók ősei voltaképp olyan erdélyi románok, akik a katolizálás és a magyarosítás elől menekültek Moldvába. Állítását az a tény cáfolja, hogy a csángók napjainkig megőrizték római katolikus hitüket, sokan pedig régies elemekben gazdag magyar nyelvjárásukat is.

A rendszerváltozás után Ion H. Ciubotaru, egy Jászvásáron élő román néprajzkutató, a Román Akadémia ottani folklórintézetének vezetője 1998–2005 között olyan díszesen illusztrált kötetet adott ki, mely etnográfiai adatokkal, a moldvai ortodox és katolikus közösségek tárgyi kultúrájának sok-sok azonos vonásával akarta bizonyítani a moldvai katolikusok román eredetét és származását.<sup>134</sup> A magyarul nem tudó, ortodox kutató sok-sok csúsztatással próbálta tételeit megfogalmazni és bizonyítani. Megjegyezzük, hogy ugyanahhoz az „akadémiai” munkacsoportoz tartozott, mely a diktátor propaganda gépezetének felkérésére „megszerkesztette” Mărtinaș kötetét. Ciubotaru könyveire végül is Gazda Klára, nagy tudású erdélyi magyar etnográfus, a moldvai kultúrát korábbi, helyszíni terepmunkái során is jól ismerő kutató adta meg a választ. Tanulmányában voltaképp arra vállalkozott, hogy a csángók hagyományos tárgyi kultúrájának behatóbb elemzésével feltárja, milyen kapcsolat működik az anyagi kultúra és az etnikai identitás között, valamint mennyire kompetens az etnográfia a különböző közösségek eredetkérdésének feltárásában.<sup>135</sup>

Gazda Klára lényegretörő, szintetizáló közleményében rendre bemutatta a moldvai magyar tárgyi kultúra pár rétegének (településtípusok, telektípusok, láncudvarok, háztípusok, tűzhelytípusok, hagyományos viselet, népi ornamentika, díszítési kompozíciók, technikák) alapvető jellegzetességeit. Következtetéseit pedig így foglalta össze:

---

<sup>132</sup> Pozsony 2019.

<sup>133</sup> Mărtinaș 1985.

<sup>134</sup> Ciubotaru 1998, 2002, 2005.

<sup>135</sup> Gazda 2006.

„Végső soron megállapíthatjuk, hogy a kultúra és az identitás két külön, más törvények szerint, de egymástól mégsem függetlenül fejlődő jelenségcsoport. A kultúra egyes elemei nemcsak egy, hanem több népet is jellemezhetnek egy időben, következőképpen kultúrája alapján csak nagy körültekintéssel állapítható meg egy embercsoport hovatartozása. E kérdés eldöntéséhez célszerűbb a történetileg fennmaradó vagy átalakuló identitásából kiindulni. Bizonyítékok híján, pusztán külső egyezések alapján jogtalan és alaptalan identitástényezőkről beszélni.”<sup>136</sup>

Megjegyezzük, hogy a sok-sok archaikus elemet és kölcsönhatást tükröző moldvai csángó díszítőművészettel kapcsolatos tapasztalatait Gazda Klára beépítette legújabb, a közösségi tárgykultúrával és művészeti hagyománnyal kapcsolatos szintézisébe is.<sup>137</sup>

Kallós Zoltán az 1950-es évektől kezdődően tudatosan gyűjtötte a moldvai csángó falusi közösségekben fennmaradt magyar nyelvű folklórt és a hagyományos életformával kapcsolatos díszített tárgyakat. Egészen az 1989-es rendszerváltozásig az egyre gyarapodó moldvai kollektívát is saját kolozsvári lakásában tárolta, rejtegette, majd amikor visszanyerte a szüleitől, a kulákozás során elkobzott választói kúriát, abban kezdte rendre elhelyezni, majd 1998-tól kiállítani csángóföldi gyűjtéseinek tárgyi anyagát is. A Kallós Zoltán Múzeum napjainkban közel 500 moldvai, elsősorban klézsei és lézpedi, valamint szabófalvi textíliát és női öltözeteket tartalmaz. Azokat nagyrészt még 1957-ben, majd az 1990-es években vásárolta a moldvai csángó falvakban. A magyar állam támogatásával a családi kúriát csakhamar kibővítették, és abban fiatal néprajzosok, muzeológusok 2017-ben korszerű kiállításokat szerveztek. Kiemeljük, hogy Kallós Zoltán elsősorban a díszített tárgyakat vásárolta meg Moldvában is: hagyományos viseleteket, lakást díszítő textíliákat, rituális tárgyakat, fa- és kerámiatárgyakat. Még a rendszerváltozás előtt a budapesti Néprajzi Múzeumban, a székesfehérvári Szent István Múzeum, valamint a pécsi Janus Pannónius Múzeum néprajzi részlegében is értékes, elsősorban moldvai csángó kollektívákat helyezett el, amikor az utóbbit Andrásfalvy Bertalan vezette.<sup>138</sup>

---

<sup>136</sup> Gazda 2006: 255.

<sup>137</sup> Gazda 2008.

<sup>138</sup> Mogyorósi Ágnes közlése.



A népi kultúra reprezentációja Székelyföldön és Moldvában



*A pusztinai tájház tisztaszobája*



*Néprajzi kiállítás a lészpedi iskola osztálytermében*

Halász Péter 1966-tól kapcsolódott be a *Magyar Néprajzi Atlasz* terepmunkálataiba, s azoknak keretében a Keleti-Kárpátokon túl élő, moldvai magyar falvakban végzett rendszeres kutatómunkát. Utána minden évben, Moldvában töltötte nyári szabadságát, ahol megszállottan kutatta a csángó falvak helyneveit, gyűjtögető, gazdálkodó, állattartó életformáját, s behatóan vizsgálta az építészetükkel, népszokásaikkal, táji tagolódásukkal kapcsolatos, kevésbé kutatott kérdéseket és témákat. A rendszerváltozást követő évtizedekben rendre megjelentette a korábbi, szerteágazó terepgyűjtéseire támaszkodó tematikus köteteit.<sup>139</sup> Halász Péter tanulmányai és kötetei rendszeresen elemzik a moldvai magyarok növénytermesztését, állattartását, méhészetét, szántóföldi gazdálkodását, hétköznapi életformáját, hagyományos értékrendjét, valamint a gyermekek munkára való nevelését. A tárgyi kultúrával kapcsolatos tanulmányai szervesen kiegészítették, kibővítették és elmélyítették elődeinek eredményeit. Peti Botond a Kis-Küküllő völgyében végzett kutatásai után Klézsén vizsgálta meg a csángó falvakban élő szőlő- és borkultúrának moldvai sajátosságait.<sup>140</sup>



*Rekonstruált csángó tájbáz a moldvai Magyarfaluban*

A bákói Iulian Antonescu Múzeumközpont is gazdag néprajzi gyűjteménnyel rendelkezik a vidék népművészetével, hagyományos népéletével (gyűjtögetés, halászat, gazdálkodás, növénytermesztés, szőlészet, kézműves-ség), vallásosságával kapcsolatban. Annak etnográfiai anyagát kezdetben

<sup>139</sup> Halász 2007, 2010, 2015, 2020.

<sup>140</sup> Peti B. 2008.

Vasile Heisu, rekecsenyi görög keleti lelkész, közel 700 darab tárgyból álló gyűjteménye alapozta meg. Azonban az 1996-ban felavatott posztmodern épületben megrendezett kiállítások keretében tudatosan összemossák a régióban élő ortodox és római katolikus közösség tárgyi műveltségének, kultúrájának specifikumait.<sup>141</sup> Az intézményben egyedül csak Iulian Bucur, csángó származású néprajzos-muzeológus szervezett szakszerű, informatív kiállítást a Bákó megyében élő katolikus közösségek népeletéről, népművészetéről. Kiemeljük, hogy a megye kisvárosaiban (pl. Moinesti) működő múzeumok is nagyon gazdag néprajzi gyűjteményekkel rendelkeznek, de elhallgatják a térségben élő katolikus közösségek kulturális specifikumait.



*Rekonstruált csángó tájház Lăbnyikban*

Dr. Nyisztor Tinka édesanyjának Pusztinán álló, középeresztes, killérel ellátott lakóházában rendezett be tájházat, melyben a látogatók megismerkedhetnek a Tâztló mentén élő székelyes csángók hagyományos életmódjával, lakáskultúrájával és gasztronómiájával. Perka Mihály, szabófalvi történelem szakos tanár, még a rendszerváltozás előtt kezdett foglalkozni a moldvai magyarság eredetével, történelmével, sorsával. Az egyre gyarapodó etnográfiai gyűjteményét csak a rendszerváltozás után tudta kiállítani egy nagyobb ingatlanban, Szabófalva centrumában. Páratlan kollekcója ritka munkaeszközöket, régi bútorokat, textíliákat, viseleteket, nyomtatványokat és dokumentumértékű fotókat tartalmaz. A Szeret Klézse Alapítvány székházában Duma Dániel, néprajz szakot végzett pedagógus kisebb kiállítást rendezett a helybeli nép-

<sup>141</sup> <http://ghidulmuzeelor.cimec.ro/id.asp?k=104> (2021.11.14.)

Pozsony Ferenc

művészettel és népélettel kapcsolatos régebbi tárgyakkól, valamint a 19. század közepén itt szolgáló, nagytudású minorita, Petrás Incze János életével és gyűjtő tevékenységével kapcsolatban. Márton Attila, lézpedi pedagógus az Aranyos-Beszterce völgyében fekvő falu elemi iskolájában szervezett kiállítást a helybeli népelet, népművészet tárgyi világáról.



*Tájház Frumósza*

Harangozó Imre még az 1989-es rendszerváltozás előtt kezdett foglalkozni a moldvai csángó magyarok hagyományos kultúrájával, sajátos vallásos életével és archaikus szövegvilágával. A rendszerváltozás után moldvai gyűjtőútjai során több mint 4000 etnográfiai tárgyat vásárolt meg, elsősorban bútorokat, fazekas termékeket, a csángó háztartás hagyományos eszközeit, viseleteket, textíliákat, munkaeszközöket és a vallásos élettel, magánáhítattal, kapcsolatos tárgyakat. Az Újkígyóson alapított és működő Ipolyi Arnold Népfőiskola keretében állandó kiállítást szervezett a moldvai magyarság hagyományos életéről, vallásosságáról és gazdag művészetéről. Ugyanő legújabb dolgozatában bemutatta a moldvai csángó magyar népművészet társlélektani hátterét is.<sup>142</sup>

---

<sup>142</sup> Harangozó 2005: 148–162.



*Tájház Lujzikalagorban*

A Moldvai Csángómagyarok Szövetsége Lujzikalagorban és Frumószán régi házat vásárolt, hogy abban tájházat rendezzenek be. A Szövetség a legkeletibb csángó településekben, Magyarfaluban és Lábnikon egy-egy hagyományos házat rekonstruáltatott, hogy abban tájházat rendezzenek be. Az MCSMSZ szakemberei folyamatosan azt tapasztalják, hogy a csángó falvakban nagyon gyors kultúraváltás zajlik, s a fiatal nemzedékek, különösen a külföldön dolgozók, elhunyt nagyszüleiük tárgyi univerzumát elpusztítják. Kiemeljük, hogy a moldvai ferences rendtartomány dr. Benedek Márton (1931–1986) trunki szülőházában szervezett szakszerűen berendezett tájházat a sokat zaklatott, mártírhalált halt orvos, szerzetes-pap emlékére, mely elsősorban a nagy számban odalátogató zarándokok spirituális igényeit elégíti ki, másodszorban pedig a tisztázatlan körülmények között elhunyt, csodatevő személy kultuszát erősíti meg, harmadszorban pedig a moldvai római katolikus egyház presztízsét emeli.

A Babeş-Bolyai Tudományegyetem néprajz szakos diákjai és tanárai, több mint egy évtizedes terepmunkára alapozva, 2003-ban rendezték a zabolai Csángó Néprajzi Múzeum első állandó tárlatát: *A moldvai csángó magyarok hagyományos kultúrája*. Az intézményt 2004-től a Pro Museum Egyesület és a Székely Nemzeti Múzeum közösen működteti, legfontosabb fenntartója pedig a Bethlen Gábor Alapítvány. Kinda István 2012-ben újszerű tematikus kiállítást rendezett a gorzafalvi kerámiáról. Több éves terepmunkából született 2016-ban az újabb állandó kiállítás, *Csángó zseztaré – hozomány*. 2019-ben pedig *Samanisztikus hagyományok a moldvai csángó falvakban* című időszakos kiállítást valósították meg. 2021-ben újrendezték az intézmény kerámiagyűjteményét, melynek keretében újra megnyitották Gábor Mundi, gorzafalvi fazekas műhe-

lyét, kiállították az utolsó fazekas legjellegzetesebb edénytípusait és eszközeit. Kolozsvári néprajz szakos diákok, a nyári múzeumi szakgyakorlatok keretében, eddig közel 1000 moldvai tárgyat, több mint 2000 régi, a csángók legfontosabb életfordulóival kapcsolatos, privát fotót digitalizáltak és leltároztak be. A zabolai múzeumi gyűjtemény elsősorban színpompás viseletekből, bútorokból, lakástextíliákból, a fonás-szövés tárgyaiból, a legjelentősebb rítusok (lakodalom, temetés, hejgetés, urálás) specifikus jelképeiből, hangszereiből, maszkjaiból, a vallásos élet tárgyaiból, valamint a gorzafalvi és a frumószai kerámiaközpont eszközeiből és termékeiből áll.<sup>143</sup>

Szintén a kolozsvári tanszék terepmunkáiból született meg egy rövid összegezés egy moldvai csángó család otthonában, privát terében fellelhető szakrális tárgye gyűjtéséről.<sup>144</sup> Fazakas M. Izabella pedig Bogdánfalván vizsgálta meg és elemezte a szakrális kisemlékek térbeli elhelyezkedését és használatát a római katolikus kalendárium során.<sup>145</sup>

\*

Összegzésképpen megfogalmazhatjuk az eddigi tudományos kutatások, eredmények alapján, hogy a Moldvában élő magyarok archaikus és interetnikus elemekben gazdag tárgyi kultúrát őriztek meg egészen az iparosodás kibontakozásáig. Sok esetben még a szomszédságukban élő ortodox közösségeknél is régebbi elemeket, sajátosságokat éltek egészen a közelmúltig. Úgy véljük, hogy a csángóság tárgyi univerzuma az összeurópai kulturális örökség nagyon becses, szerves részét alkotja, éppen ezért annak szakszerű dokumentálása, megőrzése és továbbadása nem csak a magyarság feladata. Ezt fogalmazta meg az Európa Tanács Parlamenti Közgyűlésének Állandó Bizottsága 2001-ben Isztambulban, ahol elfogadta Tytti Isohookana-Asunma csángókkal kapcsolatos jelentését, majd kilenc pontban foglalta össze 1521. számú ajánlását.<sup>146</sup>

A magyar kutatókat az utóbbi száz évben elbűvölte a csángó falvakban fennmaradt, archaikus elemekben gazdag tárgyi kultúra, díszítőművészet és magyar nyelvű folklór. Azonban nem keletkeztek olyan rendszeres tanulmányok, melyek a Moldvában élő, többséget alkotó románok hagyományos kultúrájának alapvető jellegzetességeit foglalták volna össze, mivel csak ilyen stú-

---

<sup>143</sup> Kinda 2014.

<sup>144</sup> Pozsony 1997.

<sup>145</sup> Fazakas 1996, 1997.

<sup>146</sup> Pozsony 2005: 208.

diumok után tudjuk elképzelni a régióban élő római katolikus és ortodox közösségek hagyományos, falusi kultúrájának józan és elfogulatlan összehasonlítását, valamint kelet-európai kontextusainak feltárását.

Továbbá napjainkig nincs adatolva részletesebben, hogy a polgárosodás, iparosítás, urbanizáció, nemzetközi munkamigráció és globalizáció milyen alapvető változásokat eredményezett a térségben élő csángóság korábbi tárgyi kultúrájában, hagyományaiban, kapcsolatrendszerében, értékrendjében, hétköznapijaiban és életmódjában. Saját terepkutatásaink alapján úgy véljük, hogy a gyors modernizáció és globalizáció a csángó tárgyi kultúrának is éppen azokat az elemeit söpri el, melyek (például viseleteik színhasználata, ornamenseinek szerkezete) korábban árnyaltan jelezték, lokális, vallási és etnikai sajátosságukat, azonosságukat.

Érdekes jelenség, hogy miközben a csángóság hagyományos falusi kultúrájának rendszeres, intézményes kutatása és múzeumi bemutatása az utóbbi évtizedben elcsendesedett, a magyarországi és az erdélyi folklorizmus keretében, a politikai diskurzusokban nagyon látványos reprezentációt nyert a moldvai magyarság hagyományos népművészete, zenés-táncos folklórja, valamint eredetének kérdése és érdekvédelme.<sup>147</sup>

## Irodalom

BOÉR Hunor

2009 Csutak Vilmos Székely Nemzeti Múzeuma. *Acta Siculica*. Sepsiszentgyörgy. 547–570.

CIUBOTARU, Ion H.

1998 *Catolicii din Moldova*. Universul culturii populare I. Iași: Editura Presa Bună

2002 *Catolicii din Moldova*. Universul culturii populare II. Iași: Editura Presa Bună

2005 *Catolicii din Moldova*. Universul culturii populare III. Iași: Editura Presa Bună

DOMOKOS Pál Péter

1931 *A moldvai magyarság*. Első Kiadás. Csíksomlyó

1979 Petrás Incze János: Tudósítások. In Domokos Pál Péter: „...édes Hazámmal akartam szolgálni...”. Budapest: Szent István Társulat 1293–1305.

FAZAKAS M. Izabella

1996 *Szakrális tér és idő Bogdánfalván*. (Szakdolgozat). Kolozsvár: Magyar Nyelv és Kultúra Tanszék. BBTE.

---

<sup>147</sup> Lásd Tánczos 2001.

Pozsony Ferenc

- 1997 Az egyházi év ünnepei Bogdánfalván. In Pozsony Ferenc (szerk.): *Dolgozatók a moldvai csángók népi kultúrájáról*. Kriza János Évkönyve 5. Kolozsvár: Kriza János Néprajzi Társaság 324–341.

GAZDA Klára

- 2006 Tárgyi kultúra és identitás a moldvai katolikusoknál. In Diószegi László (szerk.): *Veszélyeztetett örökség, veszélyeztetett kultúrák. A moldvai csángók*. Budapest: Teleki László Alapítvány. 227–259.
- 2008 *Közösségi tárgykultúra – művészeti hagyomány*. Kolozsvár: KJNT–BBTE Magyar Néprajz és Antropológia Tanszék.

GAZDÁNÉ OLOSZ Ella

- 1976 *Kézimunkázók könyve*. A szerző rajzaival. Bukarest: Kriterion Könyvkiadó.
- 2001 *A tű csodája. Moldvai csángó–magyar ingbímek, erdélyi öltéstechnikák*. Csíkszereda: Pro-Print Könyvkiadó.

GUNDA Béla

- 1937 Lükő Gábor: A moldvai csángók I. A csángók kapcsolatai az erdélyi magyarsággal. *Ethnographia* XLVIII. 491–495. (Ismertetés)
- 1989 A moldvai magyarok néprajzi kutatásának újabb eredményei. In Petercsák Tivadar (szerk.): *A határainkon kívüli magyar néprajzi kutatások. II*. Budapest: Tudományos Ismeretterjesztő Társulat. 59–78.
- 1990 A moldvai magyar népi műveltség jellegéhez: néprajzi gyűjtőúton a moldvai magyaroknál. *Népi Kultúra – Népi Társadalom* XV. A Magyar Tudományos Akadémia Néprajzi Kutató Csoportjának Évkönyve. Budapest: Akadémiai Kiadó. 37–86.

HALÁSZ Péter

- 2007 *A moldvai magyarok hagyományos állattartása*. Budapest: General Press Könyvkiadó.
- 2010 *Növények a moldvai magyarok hagyományaiban és mindennapjaiban*. Budapest: General Press Könyvkiadó.
- 2015 *A hagyományos szántóföldi növénytermesztés a moldvai csángó magyaroknál*. Budapest: General Press Könyvkiadó.
- 2020 Munkás hétköznapiak. In Halász Péter: „Ninc ki gondot üszeljen ránk...” *Néprajzi tanulmányok, dolgozatok a moldvai magyarok hagyományos műveltségéről*. Kolozsvár–Budapest: Kriza János Néprajzi Társaság–Néprajzi Múzeum. 133–270.

HARANGOZÓ Imre

- 2005 „Asszonyaink párnára, ingre mentik a szűkülő hazát...” Adalékok a moldvai csángó–magyar népművészet vizsgálatához és annak társaslélektani hátteréhez. In Harangozó Imre – Kővári Réka (szerk.): *Etelközi jobászok. Válogatás a moldvai magyarság vallásos népköltészetének kincses tárából*. Újkígyós: Ipolyi Arnold Népfőiskola. 148–162.

KINDA István

- 2014 *A Csángó Néprajzi Múzeum és gyűjteményei*. Zabola–Kolozsvár: Csángó Néprajzi Múzeum – Kriza János Néprajzi Társaság.

KÓS Károly

- 1976 Csángó néprajzi vázlat. In Kós Károly: *Tájak, falvak, hagyományok*. Bukarest: Kriterion Könyvkiadó. 103–217.



- KÓS Károly, dr. – SZENTIMREI Judit – NAGY Jenő  
 1981 *Moldvai csángó népművészet*. Bukarest Kriterion: Könyvkiadó
- LÜKŐ Gábor  
 1936 *A moldvai csángók I. Néprajzi Füzetek* 3. Budapest.  
 2002 *A moldvai csángók*. A csángók kapcsolatai az erdélyi magyarsággal. (Szerk. és az utószót írta: Pozsgai Péter – Heilig Balázs.) Budapest: Táton Kiadó.
- MĂRTINAȘ, Dumitru  
 1985 *Originea ceangăilor din Moldova*. Text revizuit și îngrijit de Ion Coja și V. M. Ungureanu. Editura Științifică și Enciclopedică. București.
- PETI Botond  
 2008 Fehér bor a törkölyön. Egy moldvai csángó település szőlő- és borkultúrájáról. *Korunk* 3. XIX. 9. 69–75.
- POZSONY Ferenc  
 1997 Vallásos tárgyak egy moldvai csángó család környezetében. In S. Lackovits Emőke (szerk.): *Népi vallásosság a Kárpát-medencében II*. Veszprém–Debrecen: Veszprém Megyei Múzeumi Igazgatóság Laczkó Dezső Múzeuma. 174–180.  
 2019 *Székely és csángó festékes gyapjúszőnyegek*. Zabola–Kolozsvár: Csángó Néprajzi Múzeum – Kriza János Néprajzi Társaság.  
 2005 *A moldvai csángó magyarok*. Budapest: Gondolat Kiadó–Európai Folklór Intézet.
- SZŐCS János  
 2001 Domokos Pál Péter Csíkszeredában. A Csíki Székely Múzeum és A moldvai magyarság (1926–1931). *Székelyföld* 5. 56–72.  
 2010 A Csíki Székely Múzeum születése, létrehozása. *A Csíki Székely Múzeum Évkönyve*. Csíkszereda: Csíki Székely Múzeum–Pro-Print Könyvkiadó. 331–338.
- SZŐCS János (szerk.)  
 2002 *Pater Zöld*. Csíkszereda: Hargita Kiadóhivatal.
- TÁNCZOS Vilmos  
 2001 Szappan a kredenc sarkán, avagy a csángókérdés tudománya és politikája. *Kisebbségkutatás* X. 1. 53–62.

## Nemzetiségi gyűjtemények néprajzi feltárása és hasznosítása

---

MARINKA MELINDA

A nemzetiségek közösségépítési és identitásfenntartó rehabilitációs hullámának 20. század végi felerősödése óta az utóbbi két évtized távlatában és tapasztalataival új kutatási irányokat látunk kibontakozni. Az elméleti irányzatok közül ide kapcsolódóan alkalmazott, identitásformáló és emlékezettermelési alakzatok vizsgálata továbbra is felmerülő elemzési szempont, hiszen mindig találunk olyan közösséget, ahol az értékmentés törekvéseinek szikrái újra és újra fellobbannak, de nem lehet tudni, hogy meddig tudja tevékenységét folytatni az az éppen aktív generáció, akik fontosnak tartották azoknak a tereknek a kialakítását, amelyek lehetővé teszik a fenntarthatóság és a közösségi lét megélését több szinten is. A lokalitások átrendeződése, az emberi kapcsolatok újradefiniálása és a virtuális valóság (vagy éppen valótanság) délibábja vetíti elénk a letűnt idők „reliktumait” és készlet arra, hogy a változó kultúrában újra és újra átgondoljuk azok kutatási lehetőségeit. Ennek folyamatában, a nemzetiségi hovatartozás kifejeződését vizsgálva az egy-egy lokális kisgyűjteménnyel gyakorta találkozó kutató szükségszerű feladata a gyűjtemény néprajzi feltáró elemzése is. Mivel a gyűjtemények, muzeális intézmények, állandó és időszakos kiállítások egy-egy terület, régió vagy egy lokalitás kulturális arculatának szerves részeként fontos információt hordozhatnak az adott nemzetiség kultúrájáról. Ebben az esetben kérdés lehet, hogy a nemzetiségi gyűjteményeket milyen módszerrel tudjuk a kutatásunk fókuszába állítani vagy a feltáró munka részeként vizsgálni.<sup>1</sup> A *Mit nézzünk meg? Mit nézzünk meg?* és a *Mit láttatnak? Mit látunk?* kérdéseinek kuszaságában tanulmányom mintegy gondolatsűrítő céllal jött létre, amely az adott korban feltételezi a kutató materiális és virtuális térben való mozgásának harmonikus összefonódását a mélyebb analízis elérése érdekében. A tanulmány azokra a helyzetekre hoz fel, és ismertet példákat, amelyek segíthetik a nemzetiségi

---

<sup>1</sup> A tanulmány készült az ELKH-DE Néprajzi Kutatócsoport kutatási programja keretében.

kutatások továbbgondolását egy olyan időszakban, amikor egy újabb revitalizációs és önreprezentációs hullám átalakuló szakaszában vagyunk. Céлом, azoknak az értelmezési kereteknek a csokorba szedése, amelyek szembetűnően láttatják magukat egy adott lokalitás nemzetiségi örökséghelyeinek kutatása során. Nem térhetünk ki minden egyes magyarországi nemzetiség részletes bemutatására, mint ahogy nem törekszünk minden egyes kutatási mód és irányzat, illetve gyűjteménytípus mélyebb ismertetésére sem.

Elsőként reflektálnunk kell a feltáráshoz szükséges előkutatási fázisra, amely a nemzetiségek és a gyűjteménytípusok megismerését célozzák meg. Ezen keresztül a téma leszűkítése, az érdeklődési körünk szerinti lehetőségek felmérése zajlik, amely viszont feltételezi az alapvető muzeológiai ismeretek és alapfogalmak elsajátítását is a néprajzi (offline és online) gyűjtés módszereinek ismeretén túl. A muzeológiai szakma mindezidáig létrehozott szakbázisainak és kiadványainak köszönhetően bőven lehet szemezgetni az összefoglaló segédletekből.<sup>2</sup>

Adott esetben feltehetjük a kérdést, hogy a vizsgált területünkön, lokalitásunkban *milyen nemzetiség, milyen típusú gyűjteményének feltárását tervezzük?* Ezt követően léphetünk a kutatás mikéntjére, amely nemcsak a gyűjtemény feltárására irányul, hanem a terep, a vizsgált nemzetiség és a kontextus (gondolok itt a biológiai, a társadalmi és a tárgyi környezet) megismerésére is. Tehát fontos azt eldöntenünk, hogy milyen szempontrendszer szerint folytatjuk le vizsgálatunkat, és ebben a feltérképezni kívánt gyűjtemény milyen szerepet tölt be. Ezen utóbbi már az adott közösséghez viszonyítva a hasznosíthatóság vizsgálatára is fókuszál. A kérdéskör megfordítását is meg kell nézni, amikor nem egy meglévő muzeális gyűjtemény funkcióvizsgálatát végezzük, hanem mi magunk kapjuk a feladatot egy gyűjtemény létrehozására. Ezen utóbbira is kiterjesztve figyelmünket a tanulmány felveti azon feladatokat, amelyek egy ilyen esetenél felmerülhetnek.

## Jelenkorkutatás és muzealizálás

A néprajzi jelenkorkutatás elvei 40 évvel ezelőtt is már aktuálisan megfogalmazott iránymutatást adtak, tehát amikor Hermann Bausinger a Bécsi Egyetem Néprajzi Intézetében tartott 1983-as előadásában felvázolta a

<sup>2</sup> Ezek közül a tematikánk szempontjából néhány alapvető kiadvány: Kemecsi 2020; Foster–Frazon–Gadó–Hermann–Illés–Schleicher–Szakács–Tóronyi–Wilhelm 2018; Bereczki–Szablyár 2012.

tárgy és a jelenkorkutatás problémakörét, akkor olyan kérdéseket vetett fel, amelyek az identitásvizsgálatok és a hozzájuk kapcsolódó örökség- és emlékezetkutatások módszerei szempontjából is fontosak.

Hermann Bausinger reliktumkutatással kapcsolatos nézeteit tekintve a nemzetiségi gyűjteményfeltárás, de még a létrehozás is nem kizárólagosan a múlt irányába való fordulás keretében nyer létjogosultságot, hanem jelen- és jövőidejű irányultságában egyaránt. A múltra reflektál ugyan, – ahogy Bausinger megfogalmazza, a múlt marad meg viszonyítási pontként, nekünk pedig feladatunk, hogy nem csak az abban való értelmezését adjuk meg, hanem a jövő irányába mutató funkcióvizsgálatát is. Mivel az adott korig való konzerválódásának oka van, ugyanakkor nem lehet minden egyes elemet csupán kontrasztként felfogni.<sup>3</sup> A feladat ugyan feltételezi az elévülhetlenséget, de nem tudja teljességgel eltörölni. A jelen folyamatok – kiterjesztve a múlt és jövő irányába – azonban segíthetnek a megőrzés felelősségéből adódó elővigyázatosság működtetésében.<sup>4</sup>

A néprajz népi kultúrára vonatkoztatott érdeklődési területének klasszikus felfogásában a reliktumkutatás csak a népesség egy kis részét érintette sokáig, ennek oka, hogy a reliktumot felruházó kulturális összefüggések olyan struktúrákhoz kötődtek, amelyek mára már meghaladottakká váltak. A paraszti kultúra szerves részét képező reliktumok már más kulturális közegekben élnek tovább.<sup>5</sup> Ugyanakkor a jelenkorkutatás fontos feladata, hogy ezek a közegek hogyan éltetik tovább ezeket a reliktumokat, ha úgy tetszik örökségelemeket. Bausinger a viseleteket hozza példaként, a német nemzetiségi vonalon ennek párhuzamára a „TrachtTag”<sup>6</sup> eseménynap kialakulását és működését érdemes megnézni, amely a kiállítás értelmezését már nem a maga statikus módján veszi figyelembe, hanem a közszemlére tétel jelentésében. A „vegyük elő” és „mutassuk meg” a szekrényben heverő viseleti darabjainkat, olyan egy napra szóló tevékenység, amelyet ha együtt végzik egy adott közösség tagjai, akkor az segít a közösséghez tartozás élményének megtapasztalásában is.

A gyűjteményanyagok vizsgálatánál tehát a tárgyak funkcióját tekintve érdemes megnéznünk magát a reprezentációt, a közzétételt, ha úgy tetszik a

---

<sup>3</sup> Lásd Bausinger 2004: 10.

<sup>4</sup> Ez tükröződik Hartog prezentizmusában, lásd Hartog 2006: 190–192.

<sup>5</sup> Bausinger 2004: 14–15.

<sup>6</sup> A Magyarországi Német Kulturális és Információs Központ 2022-ben már nyolcadik alkalommal hirdette meg a „TrachtTag” elnevezésű rendezvényét azzal a céllal, hogy megidézzék őseik emlékét és bemutassák örökségük egy szeletét. Lásd: <http://www.zentrum.hu/hu/2022/05/a-kepek-magulert-beszelnak-trachttag-2022/> (letöltés ideje: 2022.08.30.)

kiállítás szándékát és benne a kiállított tárgyak szerepét és a közösséggel való kapcsolódását is, tehát magát a tárgy és a cselekvés viszonyát. Ennél felmerül, hogy melyek azok a tárgyak, amelyek reliktumként működnek és melyek, amelyek egy új értelmezési keret szempontjai szerint kerülnek előtérbe. A kiállítás tárgye gyűjtése ugyanis funkcionalitás szempontjából nem teljesen homogén. Nem tekinthetünk például egy a kiállításban szereplő „szó tek-nőre” úgy, mintha az csak reliktum lenne, ha azt a 21. századi disznóvágások alkalmával még használják. De a mellette lévő kézi hurkatöltőt, amelynek helyét már évtizedekkel ezelőtt felváltotta egy technikailag továbbfejlesztett változat, már más szempontok szerint is néznünk kell. Másképp a kultúra változatlanságának naiv elképzelését hagynánk meg magunknak. Bausinger szerint:

„A hagyományápolás ilyenfajta naivitása éppen azon koncepció kifejlődése, mely abból indul ki, hogy egy letűnt kultúra elemei képesek a mai kultúrában változatlanul fennmaradni. Így aztán előfordul, hogy bizonyos ünnepélyes alkalmakkor a néprajzosok egyfajta tudományos játékot űznek, didaktikusnak szánt módon, teatrális formában jelenítik meg újra a régi viseletet, mint ahogy ez nemrég [2004-hez viszonyítva – MM] a württembergi Franken egyik szabadtéri múzeumának kibővítésekor rendezett ünnepségen történt. Ez azonban az aktív ’szereplők’ egy részének ennél többet jelent: hisznek a régi viselet feltámadásában, még akkor is, ha varrógéppel rekonstruálták; sőt vannak, akik egy kicsit a régi korok visszatérésében is reménykednek.”<sup>7</sup>

A konzerválás pedig tudjuk, hogy nem a változatlanság megőrzését jelenti, hanem a megőrzést valamilyen formában, így ez a megőrzés a prezentizmusra utal, és a jövőbe mutat.

A múzeum, mint médium értelmezése szintén már nem a múlt felé fordulást, hanem a jövőbetekintést jelzi. Az utópiamúzeum gondolata az „emlékezés liturgiái”<sup>8</sup> közé tartozna? Gottfried Korff *A tárgykultúra múzeumi feldolgozásának nebezgsége* c. tanulmányában a múltba tekintés jövőtudatos-ságának példájával indít, amikor a muzealizálási eljárás kulturális mintázatának meghatározó erejére hoz fel egy hannoveri példát. Felvetve a kérdést, hogy

„vajon a muzealizálás egyfajta szeizmográf, vagy pusztán annyira általános jelenség, hogy még a ’remény princípiumai’ is a vitrinek konzerváló erejének hatalmába kerülnek?”<sup>9</sup>

<sup>7</sup> Bausinger 2004: 11.

<sup>8</sup> Schneiderre hivatkozik Korff 2004: 18.

<sup>9</sup> Korff 2004: 18.

Ugyanakkor a konzerválás nem lehet meg körítés nélkül. A tárgyaknak története van, ha viszont nem tudjuk az adott tárgy történetét, akkor a megőrzés létjogosultságát vesztené?

A muzealizálás a 21. századra, mintegy trenddé vált, és amíg a fogalom hosszú időn keresztül maga után vonta az intézményes jelleg megvalósulását, addig napjainkra már nem kizárólagosan intézményhez kötött. Egyes múzeumi kezdeményezés mögött meghúzódó trendkövetés különféle adaptálása más médiumokra jelzi „jelenkori kultúránk expanszív historizmusát”, amelyben „a kulturális jelen olyan mértékben a múlt által meghatározott, mint a mi sajátunk”.<sup>10</sup> Ebben az egyén a reliktumok felé való közkedvelt módú fordulását is látnunk kell, és ennek megfelelően elemezni.<sup>11</sup> Hartog a muzealizálással kapcsolatban a prezentizmuson keresztül értelmezve kivetíti mindezt a környezetre is, ahol nemcsak a tárgyak megőrzése válik fontossá, hanem maga a tudás (a tárgyhasználat tudásának) megőrzése is.<sup>12</sup> Tehát nem csak a kiállított csigacsináló fa szemléltetésének módja jelentős, hanem a tárgy működési elve, a működés közege és a működtetés célja, illetve a tudás átadási kereteinek megteremtése. A példán keresztül a működési alkalmak megteremtése lesz az, amikor a tájház épületében végzi egy közösség a csigacsináló összejövetelek részleges rekonstrukcióját, tehát a múzeumi környezet ad helyet a közösségi élmény megtapasztalásának és a tudás átadásának.

A muzealizálás folyamata jelenünk trendjelensége, benne a nemzetiségi kultúra megőrzéstechnikáinak egy részét is látni kell. A kérdés csupán az, hogy kik a létrehozók és milyen céllal működik ez, ha már megfogalmazódik a jövő irányába mutató, de előfordul, hogy mindez csak addig eszköz, míg az a tevékenykedő egyén, aki ezt elindította a már nem aktív cselekvő minőségébe lép. (A nem aktivitás lehet kiöregedés, kifáradás, elhalálozás... stb.) Mivé lesz a muzealizált környezet és benne az elemek, ha már nincs aki fenntartsa annak aktivitási tér jellegét? Mitől lesz szellemmúzeum egy sokáig aktív múzeum és mitől alakulhat át az emlékezeti alakzat elhagyott térré? Vagy fordítva, hogy regenerálódik újra és újra egy-egy korszakban az adott tér, válik a muzeáló nemzetiségi közösség reprezentációs terévé. Ha pedig egy ilyennel találkozunk a kutató, akkor ehhez hogyan viszonyuljon? Mikor és meddig nyitott és zárt terű a muzealizálás? Hol kezdődik és hol ér véget?

---

<sup>10</sup> Lübbere hivatkozik Korff 2004: 19.

<sup>11</sup> Vö. Korff 2004: 19.

<sup>12</sup> Vö. Hartog 2006: 179–181, különösen 181.

A térfoglalás vonatkozásában beszélhetünk szimbolikusságról. Karl Markus Michel a szimbolikus területfoglalást a folklorizmus egy különleges formájaként értelmezte, a jelenséget pedig topolátriának (Topolatrie) nevezte. A topolátria meghatározó tényező lett a muzealizálás trendjének kialakulásában, amely a lokális szintű autenticitás értelmezési keretét adta. A topolátria lehetőséget nyújt a múzeumok, a tárgyak múzeumi feldolgozásának és értelmezésének, amelybe belefér a történelmi épületek múzeummá alakítása, a műemlékek védelme, illetve a hozzájuk kapcsolódó emlékeztetiliturgia és az emlékhelyek kialakítása.<sup>13</sup> A nemzetiségi múzeumalkotás a topolátria értelmezésében a muzealizálás külön terméke.

A múlt kulturális jelenségeinek felmutatása értelmezésében hasonló fogalmaz meg Lübbe, aki a történelmi különbségek esztétizáló megragadásának látja ezt, és a kulturális muzealizálás történeti-szinguláris expanziójának nevezte. Mentális stabilizációként értelmezi:

„mint a gyors ütemű változás következtében elveszített kulturális meghittség kompenzálása”.<sup>14</sup>

Ezzel kapcsolatosan viszont utalnunk kell Keményfi Róbert mentális térszemléletére, illetve a proxemikus minták kutatásának módszertani eljárásaira.<sup>15</sup> Kik használják, és mely teret használnak? A kettőt összevetve beszélhetünk-e a mentális tér stabilizálódásáról a muzealizáció során? Ennek vizsgálata is kérdéses. Hogyan mérjük fel a muzealizáció termékeinek funkcióját? Adott esetben arra mindenképp fókuszálnunk kell, hogy a mentális tér stabilizációjában értelmezhető-e a megalkotott konzervációs alakzatok. A hartogi prezentizmus (és a muzealizáló látásmód),<sup>16</sup> illetve az épített örökség kapcsolati hálójában láthatjuk, hogy a múzeum és gyűjteménye túlmutat saját környezetén.

A nemzetiségi gyűjtemények kiállításához alkalmazott terek, tájházak környezete is része lesz az emlékéllítésnek. A kutatásunk során tehát a környezetet, a térhasználatot, az életmódot, a szokásfolkloort, illetve az ünnepi és hétköznapi tárgyhasználatot is fel kell tárni. A nemzetiségi gyűjtemények megértése során a telepítéstörténetet és nyelvhasználatot, még a nyelvi archaizmusokat és a köznyelvi nemzetiségi nyelvi jegyeket – megértve annak jeleit és jelentéstartamait – ismernünk kell, úgy, mint a felekezeti sajátos-

<sup>13</sup> Michelt idézi Korff. Lásd Korff 2004: 22.

<sup>14</sup> Lübberre hivatkozik Korff, lásd Korff 2004: 23.

<sup>15</sup> Keményfi 2004: 183–186.

<sup>16</sup> Hartog 2006: 179.

ságokat, hiszen előfordulhat, hogy olyan nemzetiséggel van dolgunk, ahol hozzájuk kapcsolódóan felekezeti elkülönülést is tapasztalhatunk.<sup>17</sup> A kutató és terepe megismerésének folyamata tehát önmagában egyfajta tanulási folyamat, ha csak a kutató nem a saját kulturális közegéből származó, hiszen ez esetben a fentiek ismerete részben adott. Ez a kutató saját élettapasztalatainak függvényében alakul, hiszen tudjuk, hogy a fiatalabb generációnál előfordul, ma már falvakban is, hogy nem találkoznak minden egyes olyan elemmel, amellyel szüleik és nagyszüleik generációja még igen. A forrás tehát nemcsak a még élő megkérdezett személyek információiból eredhet, hanem a mindezidáig letétbe helyezett, tárolt adattári adatokból is. Így ez egészen a lokális szinttől (a saját magunk feltárt családi archívumoktól, hagyatéki anyagoktól; a helytörténészek vagy helyi autodidakta néprajzi gyűjtők házi archívumától; a helyi kulturális és közművelődési intézmények: iskolák, könyvtárak, művelődési házak adattári anyagaitól) a megyei, régiós és országos hatókörig eljutva nézhetjük meg a levéltárak, adattárak gyűjteményeit, dokumentumait.

## Vizsgálati szempontok: szellemmúzeum vagy működő aktivitási tér

Egy-egy településre kiterjedő empirikus kutatásunkat megelőzendően az előkutatás fázisából általában már kiderül, hogy milyen nemzetiségek élnek a vizsgált területen, illetve az is, hogy ha létesítettek, akkor milyen muzeális gyűjteménnyel rendelkeznek. Azaz, létezik-e nemzetiségi sajátosságokat és kulturális feladatokat ellátó közgyűjtemény a településen? Ez azonban nem önállóan feltárandó része a kutatásunknak, hiszen magát a települést és annak kulturális sajátosságait már az előzetes felkészülés során meg kell ismernünk.

A nemzetiségi közösségek kulturális sajátosságainak feltárásánál képet kell alkotnunk a kutatott nemzetiség történeti múltjáról és jelenéről. A Magyarországon bejegyzett 13 nemzetiség (bolgár, lengyel, roma, szerb, görög, német, román, szlovák, ukrán, horvát, örmény, ruszin, szlovén) esetében ezek jól dokumentáltak, az átfogó rövid ismertetések mellett több nemzetiségi közösség törekszik önállóan, illetve többféle szakmai és populáris fórum bevonásával együtt közreadni történeti és néprajzi jegyeit. Az országos nemzetiségi önkormányzatok mellett a megyei, regionális és helyi szervezetek

---

<sup>17</sup> A felekezeti és etnikai elkülönülés kutatásához lásd Bartha 1991: 47–49; Bartha 2006: 191–206.



tevékenységei is erősítik mindezt. Ugyanakkor fontos, hogy ezek a dokumentumok, források és tanulmányok (online és offline) a továbbkutatás lehetőségét is megvalósítsák, tehát lineárisan le tudjuk általuk vezetni az adott nemzetiségi közösség történetét, kulturális sajátosságainak eddig feltárt jelenségeit.

A nemzetiségi közösségek múltja és jelene Magyarországon alapvető monografikus feldolgozásokon keresztül elérhető, a nemzetiségek néprajzi kutatásairól szintén több összegző tanulmánykötet ismert, valamint a nemzetiségi néprajzi kutatások története is többféle feldolgozást élt meg.<sup>18</sup> Egy-egy kiadvány az online térben való kutatások történetére is fókuszál, amely a 20. század végétől már a virtuális térben való kutatás jelentőségét és az adatbázisok kezelésének új módszereit vetítik elénk.<sup>19</sup>

Az alapvető ismeretek többszinterű elsajátításán túl a témákra szűkítendően a reprezentációs és emlékezeti tereket (és azok különböző formáit) megismerve jutunk a makroszinttől egészen a mikroszintig, a lokális községi képződményekig. A nemzetiségek vonatkozásában felmerülő témaszűkítés előtt az a kérdés, hogy milyen európai, országos és regionális lefedettségű gyűjteménnyel rendelkezik egy adott nemzetiség, szintén ott rejtőzik, mivel ezek a létesítmények is hordozhatnak számunkra fontos információkat.

A múzeum vagy muzeális gyűjtemény, nemcsak mint kontaktzóna vizsgálendő, hanem mint kontaktzónában lévő kontaktzóna. Itt a többszólamúság duplán értendő, ahol a múzeum már nemcsak köztes és nemcsak közösségi tér, hanem kiemelt és kiemelő hely.<sup>20</sup> De ebben lehet hangja a közösségnek és a kurátornak is egyaránt, illetve benne foglaltattatik közös munkájuk összjátéka. Egymás segítsége nélkül viszonylag nehéz lenne ismeretet szerezni és az ismeretátadás terét kialakítani. A nemzetiségi kultúráról elsajátítandó tudásban benne rejlik tehát az adott település nemzetiségi múltjának megismerésén túl az átadó közeg feltárása, így a nemzetiségi kulturális intézmények felmérése is. Ez nem azt jelenti, hogy az adott nemzetiséggel kapcsolatosan más formára ne terjedjen ki figyelmünk, így a vizsgálat során fontos lesz a kulturális mellett a társadalmi (közoktatási, közösségi), gazdasági, de még a politikai céllal működő nemzetiségi intéz-

<sup>18</sup> Példaként lásd: Ács 1986; Gyulavári–Kállai (szerk.) 2010; Eperjessy–Krupa (szerk.) 1986; Paládi-Kovács (szerk.) 2006; Demeter Zayzon 1998; Lásd még a Magyar Néprajzi Társaság kiadványait, különösen a „*Válogatás a magyarországi nemzetiségek néprajzi kötetéből*” sorozatot.

<sup>19</sup> Példaként lásd: Demeter Zayzon 2003.

<sup>20</sup> Vö. Foster–Frazon–Gadó–Hermann–Illés–Schleicher–Szakács–Toronyi–Wilhelm 2018. <http://nyitottmuzeum.neprajz.hu/szocikkek/tobbszolamusag> (letöltés ideje: 2020.08.30.)

mények feltárása is, hiszen ezek a kulturális intézmények működéséhez is hozzájárulhatnak. A magyarországi hatályos jogszabályok szerint:

„...5. nemzetiségi kulturális intézmény:

olyan kulturális intézmény, amelyek jogszabályban, alapító okiratban előírt feladata a nemzetiségi identitáshoz kötődő tárgyi és szellemi kultúra, kulturális értékek, javak megőrzése, hozzáférhetővé tétele, hagyományok és közösségi nyelvhasználat megőrzése, gyakorlása, terjesztése és továbbörökítése;

a) nemzetiségi közművelődési intézmény:

a nemzetiségihez tartozók szellemi, kulturális örökségének, kulturális hagyományainak megőrzését, fenntartását, fejlesztését, bemutatását szolgáló intézmény;

b) nemzetiségi feladatot ellátó közgyűjtemény:

olyan könyvtár, levéltár, muzeális intézmény, kép- illetve hangarchívum, amelynek alapító okiratában szerepel a nemzetiségi feladatellátás, vagy amelynek állományában nemzetiségi nyelvű, vagy nemzetiségre vonatkozó dokumentumok huszonöt százalékot elérő arányban találhatók, függetlenül a fenntartó szervezet típusától;

c) nemzetiségi közösségi színtér:

nemzetiségi lakosság rendszeres vagy alkalmi közművelődési tevékenységének, a lakosság önszerveződő közösségeinek kulturális szolgáltatásokkal való ellátása érdekében közművelődési megállapodás alapján működtetett, erre a célra alkalmassá tett és üzemeltetett, adott településen (településeken) rendszeresen működő intézmény;...”<sup>21</sup>

Ezek a nemzetiségi identitás kifejezésében zárt és nyitott aktivitási térként is értelmezendők. Tehát a gyűjtemény és a gyűjteménynek helyet adó zárt tér, illetve annak környezete a nyitott közösségi alkalmak megrendezéséhez szolgáló terület is a fent megfogalmazott funkciókra irányított tevékenységi közeg. A nemzetiségi gyűjtemény nemcsak a már kialakított tájházban kaphat helyet, hanem a fenti intézményeken belül, sokszor már jóval kutatásunk megkezdése előtt létezik, és olykor csak a helyi propaganda népszerűsítési törekvéseinek ismeretén keresztül szerzünk tudomást róla. Ilyenkor érdemes a kérdéseink egyikeként feljegyezni, hogy rendelkezik-e a település ilyen jellegű kisgyűjteménnyel, esetleg korábban tudnak-e hasonló időszaki kiállítás megalkotásáról és elbontásáról? Állandó kiállítás esetén ez köz- vagy magángyűjtemény-e? Illetve elnevezés szempontjából is érdemes megnézni a magyarországi közgyűjteményekre vonatkozó jogszabályokat.<sup>22</sup>

<sup>21</sup> 2011. évi CLXXIX. törvény [Nek tv. (új)]. <https://net.jogtar.hu/jogszabaly?docid=a1100179.tv> (letöltés ideje: 2020.08.30.)

<sup>22</sup> 1997. évi CXL. törvény a muzeális intézményekről, a nyilvános könyvtári ellátásról és a közművelődésről. <https://net.jogtar.hu/jogszabaly?docid=99700140.tv> 376/2017. (XII.11.) Korm. rendelet a muzeális intézmények működési engedélyéről <https://net.jogtar.hu/jog->

Külön érdekesség, ha kutatásunk során magángyűjteménnyel találkozunk, itt a gyűjtő életrajzi adatainak megismerése és a gyűjtési szándék is feltárandó. Ha a gyűjtő még él, akkor életútinterjút, mélyinterjút érdemes készíteni vele. Elhalálása esetén a rokonok, ismerősök elmondása alapján tudjuk rekonstruálni, esetlegesen felmerülhet önéletírás, vagy ha a gyűjtemény már közzétételt megélt, akkor az azokhoz tartozó dokumentumok vizsgálata.

Balassa M. Iván orientáló jelleggel megfogalmazott definíciójában a tájház alatt az alábbi érti:

„a népi építészet szempontjából jelentős, esetleg népi műemléknek minősített épületekben berendezett, lakásbelsőket (ritkábban műhelyeket, kezdetlegesebb ipari létesítményeket) bemutató múzeumokat értek a továbbiakban a tájház megnevezés alatt.”<sup>23</sup>

A fogalom meghatározásával kapcsolatban Dankó Imre a „táj” kifejezés jelentéstartalmával értelmezi a fogalmat, hiszen szerinte nem a népcsoport építészetére utal.<sup>24</sup> Mint ilyen nem indokolt, hogy egyazon régió, kulturális – népi építészeti – jelenségeit egymás melletti települések is bemutassák. Dankó ebben az értelmezésben helytelennek tartja az elnevezést és a funkciójukat is másként interpretálja.<sup>25</sup> Különösen érdekes ez a kérdés, ha nemzetiségi tájházról beszélünk. A kifejezés esetében a német nemzetiségi példára kell utalnunk. A „*Heimatismuseum*” kifejezése a különböző nemzetiségi tájházak fordításbeli megnevezésére sokkal inkább utal a lokalításra és érzékelteti annak szülőföldhöz kötődési jellegét.<sup>26</sup> Miben különbözik akkor a „*Dorfmuseum*” (azaz falumúzeum) és a „*Heimatismuseum*”? Ezek az értelmezés és a létesítés esetén is további kérdéseket vethetnek fel. Ki nevezi el a múzeumot vagy gyűjteményt, és hogyan? Ki határozza meg annak küldetését?

Dankó Imre már évtizedekkel ezelőtt megfogalmazta a tájház nehéz meghatározása mellett felmerülő nemzetiségi problematikát is, amely még inkább bonyolítja annak fogalmi tisztázását.

---

szabaly?docid=A1700376.KOR; lásd még: <https://www.ksh.hu/docs/hun/xftp/idoszaki/-kozgyujt/kozgyujt13.pdf> (letöltés ideje: 2020.08.30.)

<sup>23</sup> Balassa M. 1981: 1.

<sup>24</sup> Dankó 1986: 401–402.

<sup>25</sup> Dankó 1986: 402.

<sup>26</sup> A „*Heimatismuseum*” használatára a tájház kifejezés fordításában lásd: Jaszmann (szerk.) 2008.

„A nemzetiségi tájházak a nemzetiségi kultúra reprezentánsai, [...] népi műemlékek; berendezéseinek, a múzeumi kiállításon bemutatott tárggyüttesnek a kérdéses nemzetiség kultúráját, jellegzetes életmódját kell bemutatnia.”<sup>27</sup>

Ezek esetében tehát mindenkor fontos az épületek kiválasztása és a felújítása, illetve az átépítése esetén úgy, mint a berendezésnél is a történetiség és a társadalmi meghatározottság különösen a nemzetiségi vonalon.<sup>28</sup> Az állagmegóvás tehát ki kell, hogy terjedjen az épületre, annak környezetére a gyűjtemény megóvásán túl. Mindezzel azonban még csak a múltfelé irányuló állagmegóvás aktivitását láthatjuk, de a jövő irányába mutató tevékenységeket csak részben. A tájház szerepe pedig ettől jóval több. A témát illetően a *Börstinger Dorfmuseum* alapprojektjét adaptáltuk a nemzetiségi kultúrára vonatkoztatva. Eckart Frahm a kulturális funkcionál a „Kulturtankstelle” („Kulturális benzinkút”) kifejezéssel operál.<sup>29</sup> Nemzetiségi vonatkozása az adott nemzetiség kultúrájának elemeiből nyert ismeret- és emlékanyaggal való feltöltődés értelmezésében elgondolkodtató fogalomhasználat. Egy olyan hely létrehozása, amely a vizsgált csoport kulturális feltöltődését biztosítja, és ezzel együtt a jövőbeni nemzetiségi kultúra fenntarthatóságát is lehetővé teszi. Exponálás (elmagyarázni/kitenni) deponálás (letétbe helyezés) helyett: veti fel Tanja Küchle a kiállításuk lényegével kapcsolatban, tehát egy leszűkített időmetszet nyújtása minimális mennyiségű tárgyakkal, ami sokkal inkább fókuszál a mondanivalóra.<sup>30</sup> Nemzetiségi gyűjtemények esetén a mondanivaló az identitásfenntartáshoz megteremtett közösségi emlékezeti és örökségesítési közeg. Itt nagyon fontos az eredettudat fenntartása, és ennek reprezentálása, így nem kizárt, hogy olyan tárlattal találkozunk egy-egy gyűjtemény részeként, ahol megjelenik a nemzetiség betelepítésének története, a kulturális sajátosságok mellett. A gyűjtemények szerepe egy-egy közösségen belül nemcsak az idegen számára való reprezentáció, hanem egy olyan biztos tér megléte és beélése, amely a hovatartozás élményét adja. A lokális kötődés ezen keresztül megélhető és nemcsak a helyieknek, hanem az elszármazottak számára is.

---

<sup>27</sup> Dankó 1986: 400.

<sup>28</sup> Ezzel kapcsolatban lásd: Dankó 1986: 401.

<sup>29</sup> Frahm 2006. <https://www.dorfmuseum-kulturtankstelle.de/index.php/2016-03-20-15-35-51/-das-museumskonzept> (letöltés ideje: 2020.08.30.)

<sup>30</sup> Küchle 2006. <https://www.dorfmuseum-kulturtankstelle.de/index.php/2016-03-20-15-35-51/-das-museumskonzept> (letöltés ideje: 2020.08.30.)

„A múzeum a közösség kulturális, történeti örökségének tárgyasult elemeit tudományos alapossggal, hiteles, struktúrába építve, analizálva gyűjti, rendszerezi és bemutatja, miközben szelektálást is végez.”<sup>31</sup>

A gyűjtemények létfenntartásában tehát fontos, hogy aktivitási térként működjenek, bevonva saját környezetük társadalmát. A kisgyűjtemények a hely és táj sajátosságait mutatják be, de fontos, hogy kapcsolatban legyenek a regionális, megyei és országos szintű intézményekkel és vele együtt az országos, illetve határon átívelő szakmai hálózatokkal. A tudományunk számára a nemzetiségi néprajzzal és vele együtt a nemzetiségi muzeológiával külön foglalkozva fontos volt az országos gyűjtőkörrel rendelkező múzeumok kialakítása. Ezek a mohácsi Kanizsai Dorottya Múzeum, a békéscsabai Munkácsy Mihály Múzeum és a tatai Kuny Domokos Múzeumhoz tartozó Német Nemzetiségi Gyűjtemény.<sup>32</sup> Tárgy- és gyűjteményanyagok jelentős lehet, egy-egy résztema értelmezése kapcsán. Ugyanakkor kérdéses, hogy a múzeumok a gyűjtőkör ellenére, mennyire képesek a magyarországi nemzetiségeket érintő településeket, illetve azok kisgyűjteményeit elérni és fordítva? A nemzetiségek közül a magyarországi német nemzetiségi tájházak oldalán például 141 tájház és emlékszoba került felsorolásra,<sup>33</sup> de ebben több nincs benne, amelynek létezéséről tudunk. Ez azt is jelzi, hogy a tájházak létrejöttét, felszámolását és működését dinamikájában tekintve újra és újra át kell tekinteni. Ez azért is jelentős, mivel így a funkcióváltás nyomon követése is szükségszerű. Tehát egy adott kutatás lefolytatásakor még működő gyűjtemény lehet, hogy idővel szellemmúzeummá válik és már nem abban a funkciójában él tovább, ahogyan azt a kutatás idején dokumentáltuk. A változás lehet igen nagyfokú, de lehet kisebb léptékű is.

Mi történik azokkal a muzeológusok által berendezett kiállításokkal, amelyeket már nem szakmabeli gyűjteménykezelő működtet tovább? Gyakran az alábbi helyzet alakul ki:

„A kiállítás egy kis közösség népi kultúrájának lenyomata, a helyi identitás, önreprezentáció kifejeződése, ennél fogva a közösség tagjai saját tárgyaikon keresztül is látni és láttatni szeretnék magukat, családjukat a kiállításban, ezért folyamatosan följátnak tárgyakat, családi emlékeket – ami gyakorlatilag azt jelenti, hogy mindezeket közvetlenül beviszik a kiállításba. A gyűjtemény kezelője

<sup>31</sup> Sári 2018: 136.

<sup>32</sup> Berényi 2011. <http://muzeumcafe.hu/hu/mutargyak-kozott-kisebbsegben-vannak/> (letöltés ideje: 2020.08.30.)

<sup>33</sup> <http://heimatmuseum.hu/hu/tajhazak/494-magyarorszag-i-nemet-tajhazak-es-emlekszobak> (letöltés ideje: 2020.08.30.)

pedig nem tud mást tenni, mint a muzeológusok által berendezett enteriőrökben helyezi el a különböző korokból származó tárgyi emlékeket. Így nagyon hamar műfaji keveredés jön létre: a kiállítási enteriőrben létrejönnek a látványtárszerű tárgyegyüttesek.”<sup>34</sup>

A tájházak működése esetében a fenntartó és az alkalmazott szakemberek vonatkozásában is felmerülhet változás, így lehetséges, hogy egy-egy állandó kiállítást lebontanak, átalakítanak vagy újjászerveznek. Ugyanerre hívja fel a figyelmet Jaszmann Gabriella, a *Mesélő tájházak* c. kiadvány kapcsán, amely egy adott időmetszetben mutatja be a német nemzetiségi gyűjteménykínálatot.<sup>35</sup> A példa ugyanakkor segítséget nyújt, hogy egy-egy kutatás során dokumentálni tudjuk az „örökségelmek” átadásának folyamatát. Mivel „az örökségelemek ritkán értelmezhetők önmagukban...”,<sup>36</sup> ismernünk kell annak kontextusát és a továbbadáshoz lehetőséget kell teremteni a megtapasztalására. Amíg a tájházakat létrehozó és működtető akár saját csoportból származó egyének ezeket szinte autodidakta módon tudták közvetíteni, addig ma már a múzeumpedagógiai tapasztalatokkal felruházott szakember segítsége szükséges. A tájházak funkciójának vizsgálatánál tehát azt is kell néznünk, hogy milyen aktorok veszik ki részüket azok létfenntartásában, működtetésében. A kisebb gyűjtemények esetében szerencsés, ha a gondnok muzeológiai ismeretekkel és esetleg tanítói habitussal rendelkezik, esetleg nyugalmazott pedagógus, aki az örökségelemek átadását már nemcsak a hagyományos átadás-átvétel folyamatával tudja megvalósítani, hanem pedagógiai módszerek segítségével az örömteli átélés és megtapasztalás együttesében.<sup>37</sup> A megtapasztalás tehát lehet a kézműves foglalkozások, társas összejövetelek révén, de online módon is megélhető.

A tájházak esetében az online információközvetítés mellett azonban még mindig ott van egy fontos tudásközvetítő, a tájházvezető füzet, amely mint ismeretterjesztő létezik. Köszönhetően a *Tájak Korok Múzeumok Kiskönyvtára*<sup>38</sup> sorozatnak a zsebfüzetek mai napig könnyen kezelhető információhordozók, leginkább viszont az idősebb korosztály használja. A füzetek létrehozásában,

---

<sup>34</sup> Sári 2018: 140.

<sup>35</sup> Lásd: Jaszmann 2010: 6563–6565; illetve maga a kiadvány Jaszmann (szerk.) 2008.

<sup>36</sup> Bihari Nagy 2018: 11.

<sup>37</sup> Vö. Bihari Nagy 2018: 11.

<sup>38</sup> A Tájak-Korok-Múzeumok (TKM) mozgalom 1977 őszén indult el, folyamatos fenntartása érdekében 1985-ben korszerűsítve akkori működését olyan célkitűzést fogalmazott meg, amelynek feladata „...a környező világ természeti, történelmi, építészeti és kulturális értékeinek megismertetése a TKM sajátos játérendszerének felhasználásával.” A TKM Kiskönyvtára sorozat ehhez biztosított ismeretterjesztést. F. Tóth 1997: o.n.

tartalmuk megszerkesztésében és megírásában helytörténészek, népművelők, az adott településhez kötődő vagy azt kutató történészek és néprajzos szakemberek közreműködése látható. A tájházvezető füzetek szerepe az alapvető ismeretek összesítése az adott tájházról, de a környezet bemutatása és a hon- és népismeret tudományos ismeretterjesztő jellege látható bennük. A bemutatók kitérnek a tájház keletkezéstörténetére, a nemzetiségi tájház esetén az adott nemzetiség telepítéstörténetére és a telepítést követő időszakról kezdve szinte egészen a füzet elkészítésének idejéig viszi az olvasót. Külön fejezetben szerepel a tájház ép bemutatása. Jellemző a kétnyelvű vezetőfüzetek megszerkesztése: magyarul és az adott nemzetiség nyelvén. Esetlegesen a magyar nyelvű füzet végén, a nemzetiségi nyelven való összefoglalót láthatjuk. Ennek mintájára lehet online felületet is létrehozni, amely viszont a zsebfüzet funkcióját csak részben helyettesíti. Hacsak nem az okos telefonnal a zsebünkben kívánjuk mindezt elérni. Napjainkban az online és offline verzió alkalmazása célszerű, mint ahogy előfordul, hogy QR kóddal ellátva látunk egy-egy tájházat és annak tárgyait.

## A BÉKÉSCSABAI SZLOVÁK TÁJHÁZ: EGY ÁLLANDÓ KIÁLLÍTÁS DOKUMENTÁLTSÁGA

A békéscsabai Szlovák Tájház változatlansága szembeűnő már az első ránézésre, mintha megállt volna az idő benne, de ez csak a kiállítás időkeretét jelzi. Azt gondolnánk, hogy az elműlt közel 50 évben nem fejlődött, nem változott, pedig ennek ellenkezőjét láthatjuk az udvaron kialakított közösségi tér, és néhány olyan apróbb változtatás kapcsán, amelyek az évek során felmerűlő állagmegóvások nyomait mutatják. 2002-ben és 2018-ban is felűjításon esett át, ennek következtében méltó módon tudja funkcióját betölteni. A 2018-as külső és belső felűjítást a helyi Szlovák Önkormányzat szorgalmazta, a szakmai munkát pedig a Munkácsy Mihály Műzeum muzeológusai végezték.<sup>39</sup> Ez is azt példázza, hogy a legtöbb esetben a szakmai segítség szükséges és igényelt is a nemzetiségi közösségek részéről. A békéscsabai Szlovák Tájház azonban már nemcsak a szlovák nemzetiség, hanem a telepűlés helyi kulturális örökségének szerves részét képezi.<sup>40</sup>

A tájház története jól dokumentált, több forrásból is megismerhető, így ennek kapcsán végig tudjuk vezetni a tájház történetének historiográfiáját,

<sup>39</sup> Salamon 2018.

<sup>40</sup> Vö. Salamon 2018.

hiszen a témával foglalkozó kutató számára ennek feltárása is fontos. Kik írtak róla, hogyan mutatják be az épületet és egyáltalán mi a kiállítás létrejöttének története?

Elsők között nézzük meg Sisa Béla leírását a békéscsabai szlovák tájházról. Már rögtön bevezetőjében kiderül a tájház létesítésének oka, mégpedig Békéscsaba település elismerése az újraneépítésében részt vevő szlovák telepesek felé. A „podsztyenás” (ereszes) ház kiváló építészeti emléke a szlovák nemzetiségi kultúrának, az oromfalas, előtornácos épület 1865-ben nyerte el végleges formáját, „alaprajzi elrendezése és tüzelőberendezése szerint a közép-magyar, az alföldi háztípus egyik legfejlettebb példája.”<sup>41</sup> Az épület muzeológiai szempontból jelentős helyreállítási munkán esett át. A berendezés a ház építésével egyidejű formát ölt, „a tehetősebb szlovák gazda lakóházának bútoraival és használati eszközeivel rendezték be”.<sup>42</sup> Sisa cikkéből kiderül annak jelentősége is, hogy az épületrekonstrukció kivitelezéséhez nélkülözhetetlen a falkutatás, és további kutatás szükségeltetik, leginkább a házépíttető személyét illetően.<sup>43</sup>



*Szlovák tájház tisztaszobája. Békéscsaba, 2020. (Fotó: Marinka Melinda)*

<sup>41</sup> Sisa 1973: 163.

<sup>42</sup> Sisa 1973: 167.

<sup>43</sup> Sisa 1973: 167, 170.



Dankó Imre tudósításában a tájházat kialakító Tábori György munkájának bemutatása segítségével képet kapunk a tájház létrejöttének feladatairól, amelyet a saját gyűjteményalkotásunk folyamata számára is hasznosítani tudunk. Így megfogalmazódnak a szakember felkészültségének és szakszerűségének jelentősége mellett, az épület kiválasztásának szempontjai, a tárgyi emlékek gyűjtése, más gyűjtemények fejlődéstörténetének megismerése [mintegy tapasztalatszerzés céljából – MM].<sup>44</sup>

Dankó Imre már ekkor írja a tájházak születéstörténetéhez illeszkedően,

„hogy nem egy önálló, az élet egészétől elzárt, összefüggéseiből kiragadott, azokkal nem gondoló szlovák vagy bármely más nemzetiségű házat, hanem egy-egy helyiség népi építkezését (lakberendezését) kell dokumentálni. Olyan építményt kell bemutatni, ami magábaolvastva hordja mindazt a kulturális összetevőt, hatást és kölcsönhatást, ami kialakulását a tájban, az ott élt és élő kultúrák körében egymásrautaltságában azzá formálta, ami. Az így vélekedők attól féltek, hogy egy nemzetiségi tájház létesítésében sok romantikus, a valóságtól, és a valóság elemeit feltáró, megismerő- és megismertető tudománytól messze álló mozzanat érvényesülne és ezért idegenkedtek tőle. A békéscsabai példára lefordítva ennek a vélekedésnek az aggályait, arra kell gondolnunk, hogy nemcsak lehetetlen, de káros is egy olyan korai szlovák építkezési módot (lakáskultúrát) ’előállítani’, bemutatni, ami a csabai szlovák kultúrát a fejlődés, a hatások befogadása, felhasználása, átalakítása érzékeltetése nélkül, tehát a valóságostól elvonatkoztatva, de ugyanakkor a sajátos, a szlovákság nagyobb részére jellemző, az eredetet mutató módon ábrázolta volna.”<sup>45</sup>

A tájház ötosztatú: szoba, konyha, szoba, kamra, kamra felosztásban. Az utcai szoba volt a *preňia chiž* (tisztá szoba), amely sarkos elrendezésű, fontos tere az ajtótól jobbra, a sarokban látható kemence és vele átellenben lévő sarok kultikus tere. A hátsó szoba volt a lakószoba, a *komvorka* (kisebb kamra) az ételkészítéshez szükséges anyagok és eszközök helye, míg a *komora* (nagykamra) a takarmány és a nagyobb eszközök tárolására szolgált.<sup>46</sup>

Dankó Imre ajánlásában a kulturális értéke és a látvány élménye is megfogalmazódik, illetve a békéscsabai szlovák kultúra egyedisége.

„Igazán romantikus, tudománytalan, valótlan, a történetiséggel nem számító dolog lett volna például ’sajátos’, ’eredeti’, ’hagyományos’, ’igazi’, ’hiteles’ stb. szlovák házként, mondjuk egy kétszintes, boronafalu, két-vagy egyosztatú, az istállóval vagy már melléképülettel egy tető alá vett, esetleg kőalapú, zsindelyfedésű hegyvidéki

<sup>44</sup> Vö. Dankó 1973: 550.

<sup>45</sup> Dankó 1973: 547.

<sup>46</sup> Dankó 1973: 550.

faházzal illusztrálni a békéscsabai szlovák kultúrát, jóllehet a szlovák népi építészetre ezek a jellemzőek. Csakhogy a békéscsabai szlovákság más körülmények között, a szlovákság zömétől eltérő történelmi-társadalmi fejlődést 'futott be', és ennek megfelelően a környező etnikumok kulturális viszonyaiba illeszkedett be. Egyéni fejlődése ezekhez igazodott, velük majd azonos utat tett meg. Ezt tükrözi egész kultúrája, benne lakóháza, lakberendezése.<sup>47</sup>

A tájházat kialakító Tábori György több közleményéből is megismerhetjük a tájház létrehozásának szakmai szempontjait: *A békéscsabai szlovák tájház*. (1972); *Vezető a békéscsabai Szlovák Tájházhoz* (1973);). A békéscsabai szlovák tájház értékközvetítő funkcióját tehát egyéb formában is láthatjuk, és ez a gyűjteményanyag is rendelkezik vezetővel. Az 1996-os tájházvezető füzetet Grin Igor állította össze. A vezető magyar nyelvű, de tartalmaz szlovák és angol nyelvű összefoglalót is. A szlovák betelepülés történetének egy rövid bevezető erejéig szentelt sorokat, így az első fél oldal után rögtön a ház és lakóinak bemutatását olvashatjuk. Érdekes, hogy ennél a tiszta szoba sarkos elrendezésére fókuszáló fotók helyett inkább egy-egy jellegzetes tárgyat emel ki, mintsem a szoba szakrális terét. A leírás azonban már erre is kitér. A hátsó szoba női munkaterének jelentőségére vezeti figyelmünket, így a szövőszéket mutatja be, majd a kis- és nagykamra tárgyait. Grin Igor az 1972-ben létrehozott kiállítással kapcsolatban megfogalmazza a magyar és szlovák nemzetiségi kultúra szimbiózisát, a közös múltban kialakult műveltségi javak kohéziós erejét, amelyet a tájház közvetíteni tud.<sup>48</sup> 2002-ben a tájház 30 éves évfordulójára írt cikkben pedig a tájház kutatóhelyként való működése is megfogalmazódik.<sup>49</sup> Salamon Edina tudósítása nyomán megismerhetjük a tájház 2018-as felújítását,<sup>50</sup> majd a személyes megtapasztalásig eljutva a változás mellett több jellegzetes elem fennmaradását láthattuk.

---

<sup>47</sup> Dankó 1973: 547.

<sup>48</sup> Grin 1996: 1–16, a kiállítással kapcsolatban 14. old.

<sup>49</sup> „A 30 éves békéscsabai Szlovák Tájház” <http://nemzetisegek.hu/repertorium/2002/06/-bar06.pdf> (letöltés ideje: 2020.08.30.)

<sup>50</sup> Salamon 2018.



*„A békéscsabai szlovák tájbáz” c. cikkben látható homlokzati felvétel.  
Készítette Filippinyi Gábor. (Forrás: Sisa 1973: 166.)*



*A ház helyreállítását követő homlokzati felvétel.  
Készítette: Sisa Béla. (Forrás: Sisa 1973: 174.)*

Marinka Melinda



*Remeczky Ferenc felvétele a festett kemencéről. (Forrás: Sisa 1973: 176.)*



*Váradi Zoltán kemencére fókuszáló felvétele. (Forrás: „A 30 éves békécsabai Szlovák Tájház”  
<http://nemzetisegek.hu/repertorium/2002/06/bar06.pdf>)*



*A Szlovák tájház kemencje a tisztaszobában. Békéscsaba, 2020.  
(Fotó: Marinka Melinda)*

A megjelent kiadványok függvényében és a kiállítást megtekintve arra a megállapításra jutottam, hogy a homlokzat, a kemence és a „csengős ágy” lettek azok a jegyek, amelyek rendre előfordulnak a tudósításokban, így szinte bevésődve a szakmai köztudatba már első ránézésre felismerhetővé teszik a tájházat. Gyakorlatilag ez lett a tájház védjegye. A beállítások, a képek minősége, többféle szempontból mutatja be mind a homlokzatot, mind a lakórészeket, de olyan jellegzetességekként is feltűnnek, amelyek felejtethetetlenül a tájházhoz kötik ismereteinket. Tehát olyan, a békéscsabai szlovák kultúrából eredő jellegzetes elemeket mutatnak be, amelyek mentén megfogalmazható hovatartozásuk, amelyhez kötődni tudnak, illetve amelyek mind a laikus és szakmai közönség számára jelzik kulturális sokszínűségüket.

A szlovák tájház többszöri megújulásának kulcsa és záloga a megmaradni tudás, tehát szintén a közönség aktivitása, illetve az online és offline térben való mozgás együttes alkalmazása, használata.

## A hasznosulás kérdése

Mindezidáig elsősorban egy már meglévő gyűjtemény (illetve annak környezete és tárgyanyagának) vizsgálata felől közelítettük meg a nemzetiségi gyűjtemények feltárásának kérdését. De mi a teendő, akkor, amikor nincs egy adott településen ilyen, és a néprajzkutató/muzeológus szakember kapja a feladatot a tárgyegyüttes összeállítására. Adott esetben a gyűjtemény létrehozatalának szabályai szerint kell eljárni, így annak gyarapodásától, állományától függ a gyűjtemény státusza, rendeltetése és funkciója. Ugyanakkor felmerül a kérdés, hogy mitől lehet más a nemzetiségi gyűjtemény és milyen hasznosulásai lehetnek a 21. századi társadalomban? A kutató kutatási eredményei nemcsak tanulmány vagy előadás formájában öltenek testet, hanem a kiállítóterben is. Itt ugyanúgy felmerül az ismeretátadás szerepköre: hogyan és milyen módszereket alkalmazva kívánjuk megosztani tudásunkat az adott közösségről, nemzetiségről. Elegendő-e a közösséggé szerveződés funkció betöltéséhez, ha csak egy zárt teret alkotunk, amelyet a szemnek nyitunk meg, vagy az élményszerzés/adás funkciójában már a kézhez vétel/kézbe adás lehetőségét is megteremtjük? Ha erre gondolunk, akkor mindenképp generációs különbségekkel kell szembenéznünk. A pandémia alatt ugyan többen megküzdöttek a digitális világ technikai kihívásaival, de ez nem jelenti azt, hogy a továbbiakban is szeretnék kizárólagosan azokat az audiovizuális eszközöket alkalmazni/látni és használni, amelyek új perspektívába helyezhetik a gyűjteményünk mondanivalóját is. Ha ez tájház formájában valósul meg, akkor azt is szem előtt kell tartanunk, hogy a szabadtéri múzeumokhoz hasonlóan az épület már önmagában is egy „kiállítási tárgy”.<sup>51</sup>

Zentai Tünde a hidasi ház és telek berendezésének közlésénél ismerteti kutatói célját, amely

„a lakásbelső és a telek tárgyi világán keresztül érzékelhető – bár teljesen meg nem valósítható – életmód-rekonstrukciót minél hitelesebben”<sup>52</sup>

megközelíti. Munkájában megfogalmazódik a gyűjtés jelentősége, illetve a ház története és a benne élő családoké, amely ebben az esetben a német kitelepítésig a német, majd a beköltöző székely család kulturális hatásait mutatja. A leírásban a ma is fontos tényezőket láthatjuk, amely egy gyűjtemény, tájház kialakításánál szem előtt tartandó. Így a telek etnobotanikai és a ház beren-

---

<sup>51</sup> Balassa M. 1981: 1.

<sup>52</sup> Zentai 2003: 177.

dezési terve. Fontos a bemutatási idő kiválasztásához a családdal, vagy még élő rokonokkal, helyiekkel való beszélgetés, az emlékanyagok és a megőrzött tárgyak összegyűjtése. Itt is megfogalmazódik a helytörténeszek tudásbázisának felhasználása és a gyűjtésben segítő kutatók bevonása.<sup>53</sup> Fontos a gyűjtőkör adta lehetőségek felmérése: a település tárgyananyagának összeállítása során. Több olyan nemzetiségi gyűjteménnyel találkoztam, amely tárgye gyűjtését a helyiek adakozó szándékának köszönhetően sikerült többszö- rösen összegyűjteni az adott településről. A gyűjtés módja és a tárgyak mu- zeális kezelése több ponton alapszik Bátky Zsigmond útmutatójára.<sup>54</sup> A kuta- tásban pedig Szilágyi Miklós szerint az egyik legfőbb eligazító tényező lehet az impresszió,<sup>55</sup> tehát egy-egy tárgy gyűjteménybe kerülése a gyűjtő tudatosságán is múlik. Így a gyűjtemény darabjai, tárgytípusai a gyűjtő következetességétől vagy éppen következetlenségétől is függ. A tárgyanyag kezelésére pedig ma már számtalan segédeszközt találunk, de az egyik kiemelendő a Múzeum- Digitár, amely segítségével egyszerűen megoldhatók a gyűjteménykezelési és nyilvántartási feladatok.<sup>56</sup>

A kiállítás tekintetében Dankó Imre 1973-ban tett felvetése már akkor időse- rű volt és napjainkban is kérdéses, hogy mindenképp kell-e nekünk hiperrealisztikus teret létrehozni? Nem elég csak azt a teret megteremteni, ahol az adott nemzetiség megélheti a maga által saját kulturális elemként aposztrofált együttathatókkal az összetartozás és a közösség élményét? Hiper- realistikus térről eleve nem is beszélhetünk, mivel nem az a cél, hogy úgy nézzen ki és úgy működjön, hanem, hogy megőrződjön az a kép, amely az emlékképünkben is él a szülői házról, a nagyszülők otthonáról. Ezeknél nem cél a szülőház illatának rekonstrukciója, csak a kimerevített kép megalkotása. A reprezentáció válsága lenne ez, amely felveti a közösségépítés terének és a kiállítási térnek az összehangolását? Ha a ház tárggyűjteménye megóvását nézzük, adott esetben a melléképületek telítődnek meg élettel, vagy a gazdasági épületeket alakítják ki erre a célra.

Továbbá felmerül még a közösségi zárt tér kérdése. Olyan tér létreho- zása, amely lehetővé teszi a közösségi együttlétet, a közös élményszerzést, más – esetlegesen a faluközösségen belüli – csoporttól elzártan. A kutatónak, muzeológusnak ilyenkor igazodnia kell a közösség igényeihez is a gyűjtemény kialakításakor. A „*csak a miénk*” megélésének képzete, tehát mindenkor jelen

<sup>53</sup> Vö. Zenati 2003: 177–192, 190.

<sup>54</sup> Bátky 1906: 11–17.

<sup>55</sup> Szilágyi 1986: 60–61.

<sup>56</sup> <http://muzeumdigitar.hu>

van, az szerves részét képezi a közösség kohéziójának fenntartásában. Ennek következtében ez az igény mindenkor újratermeli a reprezentációs készséget, a „miénk” megmutatásának igényét. Ez a készítés pedig nem új keletű, hiszen ősidők óta ott van az emberiség történetében. A szinte már genetikailag kódolt jelenség, pedig azt vonja maga után, hogy a muzealizáció mindenkori törekvése ott van és ott lesz a közösségek fenntartásának hálózatában, csak a forma és kivitelezési világ fog változni. Ezt jelzi a virtuális múzeum létrehozásának igénye is. Mindenkor kell egy tér, egy platform, ahol a valahova tartozás megélése működik. Amíg a jelenben a materiális és virtuális tér egyszerre közvetíti a közösséghez tartozás élményszerzésének lehetőségét, és várhatóan ez a kettősség még egy-két generáción keresztül fennmarad, addig előbb-utóbb az új dimenzióba átültetett megőrzéstechnikákkal is szembe kell néznünk, amelyet a virtuális élet velejárójaként kell értelmeznünk. Már napjainkban is avatárként mozoghatunk egy adott korban és térben, tehát bejárhatjuk azt a „kiállítást”, amelyet az adott platform nyújt számunkra. A magyarországi nemzetiségeknek ezzel haladva önazonosságának fenntartását segítő módon ehhez alkalmazkodva is meg kell találniuk azokat az új felületeket, amelyeken keresztül közösséget építhetnek, fenntarthatnak. Ma már nem elég csak egy-egy tér, utca, tájház, gyűjtemény, vagy azok megjelenítése különböző platformon, hanem ezek együttese lesz az, amely lehetővé teszi a megőrzést és a megtapasztalást egyszerre.

Ha a létrehozni kívánt gyűjteményt az örökségesítés szempontjából vizsgáljuk, akkor több központi kérdés merül fel, mint fókuszpont, amelyre figyelniük kell. Ezen felmerülő kérdések ugyan szituatív jelleggel alakulnak, de néhány mégis mindenkor előforduló és megfontolandó lehet. Felsorakoztatásukat Urte Stobbe kérdésfelvetéseit adaptáltan teszem.<sup>57</sup>

- 1) Az elsők között – visszautalva a magyar muzeológiában is felmerülő táj-ember relációhoz – a táj egyediségéhez, a tárgyhoz és a helyhez való autentikusság kérdése, amely besorolás jelentős lehet a kiválasztott épületnél. Ha tájház és „*Heimatismuseum*” relációban nézzük, akkor különösen érvényesek a fent már felvetett gondolatok, miszerint a mit szeretnénk bemutatni kérdésében a környezet és a használhatósága is felmerül.
- 2) A második kérdés a látogató elvárása körül mozog, minek szeretnénk megfeleltetni a létesítményünket. Amíg több esetben a faluturizmus irányából megközelítve kínál kulturális sokszínűséget egy gyűjtemény, addig nemzetiségi vonalon továbbra is elsődleges az identitásfenn-

---

<sup>57</sup> Lásd Stobbe 2011: 119–120.



tartó funkció, a közösségszerveződés és az örökségelemek átadásának helyszínékként.

- 3) Harmadik opció a materiális és virtuális lehetőségek kiaknázása, amely esetében a fikció, az eredeti és az adott kornak való megfeleltetés is kérdésként merül fel. Erre egy példa az egyik ismert paródiafilmeket is készítő énekegyüttes műsora, amelyben a disznóvágás szimultációjának videogame megoldását közvetítették. Annak ellenére, hogy ez egy „geg” volt a muzeológia és a társadalmi fogyasztás irányába, mégis vészjósló módon vetítette elénk a jövőt. Ma még a technika ismeretében képesek vagyunk a hagyományos disznóvágást rekonstruálni, sőt létezik olyan nemzetiségi közösség, amely a már kialakított kulturális és közösségi terében ezt még meg is tudja alkotni, de eljőhet az az idő, amikor már csak szimulációs játékon keresztül leszünk képesek mindezt az utókor irányába közvetíteni, ahol avatárként találkozhatnak egy-egy szokással utódaink.
- 4) A következő nézőpontunk az intencionális megközelítés: tehát annak a megfogalmazása, hogy milyen céllal és szándékkal kívánjuk a gyűjteményünket létesíteni. Mennyire tudunk a létrehozó közösség tudatos igényeinek megfelelni.
- 5) A konzerválás túlsúlyától való félelem kérdése: mikortól billen át a mérleg a túlzott „mumifikálásba”<sup>58</sup> és a bemutatottak képe mikor lépi túl a stilizált és a reális világ határát.
- 6) Az utolsó kérdést Stobbe a turizmussal kapcsolatban fogalmazza meg, amely alapvetően egy fontos kitekintés, de esetünkben mindezt a célt, mint másodlagos funkciót kell néznünk, és elsődlegesnek kell vennünk a nemzetiségi közösség identitásképző és -fenntartó közegének szerepét. Ebben az értelemben a múzeumi tevékenység nemcsak a tudásszerzés szerepkörét aknázza ki, hanem az élményközpontúságét is.<sup>59</sup>

Tehát az a látogató, aki élményt is nyer és nemcsak tudást, az szívesebben tér vissza a múzeumba.

„A múzeumoknak a társadalmi környezet bemutatására jellegüktől függően más és más lehetőségük van. A saját jövőjük szempontjából sem mindegy azonban, hogy a múlt eseményeinek, fontosabb szereplőinek leíró, statikus ábrázolásával

---

<sup>58</sup> Stobbe 2011: 120.

<sup>59</sup> Vö. Stobbe 2011: 120.

mesélik el történeteiket, vagy mindezt saját kulturális közegükbe ágyazva kezdeményeznek párbeszédet.”<sup>60</sup>

Az etnikai kisebbségek múzeumának fenntartásába az alábbi tevékenységi körök segíthetnek, amelyeket Ludger Müller-Wille gondolatai nyomán fogalmaztunk újra.<sup>61</sup> Fontos a létrehozott nemzetiségi gyűjtemények kezelői és a mindenkori szakmai szféra közötti szoros együttműködés és kommunikáció kialakítása, fenntartása. Tehát a kisgyűjtemények helyi tapasztalatai és a nagyobb létesítmények globális tudására kölcsönösen segíthetik egymás munkáját. Mindez nemcsak a szellemi tudástőke gyarapítása oldaláról nézendő, hanem a tárgykultúráról is. Ami esetlegesen tárgyegyüttesek cseréjéig is elmehet. Tehát, ha egy lokális gyűjtemény adott kiállítási darabja hiányzik, azt esetlegesen a megyei vagy regionális múzeum is pótolni tudja. Fordított esetben pedig a nagyobb gyűjtőterülettel rendelkező muzeális intézménynek is lehet olyan hiátusa, amelyet a kisgyűjtemény többletéből lehet átkölcsönözni. A restaurálás, az állagmegóvás feladatit ezek a kisebb tájházak nagyobb múzeumokkal való összeköttetések révén tudják biztosítani, máskülönben lehetetlen lenne.

Több olyan módot említettünk, amelyek a magyar muzeológia számára bevett gyakorlatok, ugyanakkor újabb irányba mutatnak. Mindenkör megfogalmazódik, hogy a párbeszéd, kommunikáció a szakmai és nem szakmai szféra között nagyon fontos, azon kisgyűjtemények esetében, ahol pedig nincs mód szakember alkalmazására, ott a gyűjtemény kezelőjét, létrehozóját buzdítanám a szakmai ismeretek elsajátítására, vagy a meglévő tudás szakmai megerősítésére, elmélyítésére. A nemzetiségek részéről pedig fontos az alapvető cél szem előtt tartása egy-egy gyűjtemény fenntartása érdekében: a hovatartozás erősítése és a közösség építése.

Az alapvető tematikák, az eredetmítosz, a *Kik vagyunk?*, *Honnan jöttünk?* és *Mit akarunk bemutatni?* kérdései a saját csoporton belül és a kutató perspektívájából (*Kik ők?*, *Honnan jöttek?*, *Mit akarnak bemutatni?*) merülnek fel. A *Mit láttatunk?* és *Hogyan láttatjuk?* koncepciójának halmazából azokat a tereket nézzük meg, amelyek biztosítják a reprezentáció és a megőrzés technikáit, ezek közül pedig egyik formaként ismertettük a gyűjteményeket. A nemzetiségi gyűjteményanyagok értelmezéséhez tehát az fenti irányvonalakat, szemléleteket, módszereket kell figyelembe vennünk. Adott esetben látható, hogy a jelenkorkutatás irányzatának halmazából kiragadott felvetések

---

<sup>60</sup> Berényi 2011. <http://muzeumcafe.hu/hu/mutargyak-kozott-kisebbsegben-vannak/> (letöltés ideje: 2020.08.30.)

<sup>61</sup> Lásd Müller-Wille 1976: 291.

több kérdésre fókuszálnak, az egész módszertani paletta teljeskörű bemutatása itt meghaladta volna szempontrendszerünk kereteit. A kiragadott példák sokkal inkább az elsődlegesen szembetűnő és a feltárás megkezdésekor, illetve a munka során a fókuszban tartandó opciók lehetnek, amelyek természetesen a későbbiekben más aspektusból való megközelítésnél is segítséget nyújthatnak. A nemzetiségi gyűjtemények funkcióvizsgálatánál a gyűjtemény összességét, a környezetét és elemeit (tehát a tárgyait is) elemzés alá kell vonnunk. Így nézve, az elemi szintektől kiindulva a gyűjteménybe bekerült tárgyak értelmezési lehetőségeit is szem előtt kell tartanunk.

## Felhasznált irodalom

- ÁCS Zoltán  
1986 *Nemzetiségek Magyarországon*. Budapest: Kossuth Könyvkiadó
- BALASSA M. Iván  
1981 *A tájházak muzeológiai és műtárgyvédelmi kérdései*. (A Miskolci Herman Ottó Múzeum Közleményei. 19.) 1–9. Miskolc: Herman Ottó Múzeum
- BARTHA Elek  
1991 A vallás és a nemzeti kisebbségek néprajzi kutatása. In Ujváry Zoltán (közr.) Eperjessy Ernő – Krupa András (szerk.): *Nemzetiség – identitás*. 47–49. Békéscsaba – Debrecen: Ethnica Kiadó
- 2006 *Vallási terek szellemi öröksége*. Debrecen <http://mek.oszk.hu/05100/05164/05164.pdf>
- Dr. BÁTKEY Zsigmond  
1906 *Útmutató néprajzi múzeumok szervezésére*. Budapest: Hornyánszky Viktor cs. és kir. udv. Könyvnyomdája
- BAUSINGER, Hermann  
2004 A néprajzi jelenkorkutatás elve. *MADOK – füzetek*. 2. 9–17. [https://neprajz.hu/madok\\_fuzetek/NeprajziMaDokFuzetek\\_02.pdf](https://neprajz.hu/madok_fuzetek/NeprajziMaDokFuzetek_02.pdf)
- BERECKI Ibolya – SZABLYÁR Péter  
2012 *Tájházvezetési ismeretek*. Noszvaj: Magyarországi Tájházak Szövetsége
- BERÉNYI Mariann  
2011 A műtárgyak között is kisebbségben vannak – A magyarországi nemzetiségi és etnikai csoportok múzeumi reprezentációja. *Múzeumcafé*, 22. <http://muzeumcafe.hu/hu/mutargyak-kozott-kisebbségben-vannak/>
- BIHARI NAGY Éva  
2018 Képzés – múltunk öröksége. A hon- és népismerettanár képzés első műhelye Magyarországon – a debreceni modell. In Bihari Nagy Éva (szerk.): *Örökség és Oktatás*. Studia folklorisztika et Ethnographica 80. 11–30. Debrecen: Debreceni Egyetem Néprajzi Tanszék <https://neprajz.uni->

- deb.hu/sites/default/files/upload\_documents/orokseg\_es\_oktatas\_-\_modszertani\_jegyzet\_1.pdf
- DANKÓ Imre
- 1973 A békéscsabai szlovák tájház. *Békési Élet*. 8. 547–551. [https://library.hungaricana.hu/hu/view/BekesiElet\\_1973/?pg=552&layout=s](https://library.hungaricana.hu/hu/view/BekesiElet_1973/?pg=552&layout=s)
- 1986 Az úgynevezett tájházak etnográfiai problémái. Eperjessy Ernő – Krupa András (szerk.): *A III. Békéscsabai Nemzetközi Néprajzi Nemzetiségkutató konferencia előadásai (1985. október 2–4.)*. 2. 400–406. Budapest–Békéscsaba: Művelődési Minisztérium Nemzetiségi Önálló Osztálya
- DEMETER ZAYZON Mária
- 1998 A nemzeti és etnikai kisebbségek kutatása Magyarországon (Történeti előzmények és mai helyzetkép). *Regio. Kisebbség, politika, társadalom*. 9. évf. 4. sz. <https://epa.oszk.hu/00000/00036/00034/pdf/08.pdf>
- 2003 *Kisebbségek a világhálón*. Budapest: Gondolat
- EPERJESSY Ernő – KRUPA András (szerk.)
- 1986 *A III. Békéscsabai Nemzetközi Néprajzi Nemzetiségkutató konferencia előadásai (1985. október 2–4.)*. 1–3. Budapest–Békéscsaba: Művelődési Minisztérium Nemzetiségi Önálló Osztálya
- FOSTER Hannah Daisy – FRAZON Zsófia – GADÓ Flóra – HERMANN Veronika – ILLÉS Péter – SCHLEICHER Vera – SZAKÁCS Eszter – TORONYI Zsuzsanna – WILHELM Gábor
- 2018 *Nyitott múzeum*. Budapest: Néprajzi Múzeum <http://nyitottmuzeum.-neprajz.hu/>
- FRAHM, Eckart
- 2006 Zur kulturellen Funktion von Dorfmuseum. *Zur Entstehung des Projekts und der Erarbeitung eines Konzepts für das Börstinger Dorfmuseum: Theoretische Grundlagen*. <https://www.dorfmuseum-kulturtankstelle.de/index.php/-2016-03-20-15-35-51/das-museumskonzept>
- F. TÓTH Mária
- 1997 Tájak–Korok–Múzeumok. Könyvkínálat a NAT helyi programjaihoz. *Iskolakultúra*. 1997/9. o.n. [real.mtak.hu/58430/1/1\\_EPA00011\\_iskolakultura\\_1997-9.pdf](http://real.mtak.hu/58430/1/1_EPA00011_iskolakultura_1997-9.pdf)
- GRIN Igor
- 1996 *Békéscsabai Szlovák Tájháza. Vezető a békéscsabai Szlovák Tájházhoz*. Békéscsaba.
- GYULAVÁRI Tamás – KÁLLAI Ernő (szerk.)
- 2010 *A jövevényektől az államalkotó tényezőkhöz. A nemzetiségi közösségek múltja és jelene Magyarországon*. Budapest: Országgyűlési Biztos Hivatala [http://www.kallaierno.hu/data/files/jovevényektol\\_101208\\_WnXFvN.pdf](http://www.kallaierno.hu/data/files/jovevényektol_101208_WnXFvN.pdf)
- HARTOG, François
- 2006 *A történetiség rendjei. Prezentizmus és időtapasztalat*. Budapest: L'Harmattan–Atelier
- JASZMANN Gabriella
- 2010 Mesélő házak – 101 német nemzetiségi tájház és kiállítás. *Barátság*. 2010.05. 6563–6565. [http://nemzetisegek.hu/repertorium/2010/05/belvek\\_21-23.pdf](http://nemzetisegek.hu/repertorium/2010/05/belvek_21-23.pdf)

- JASZMANN Gabriella (szerk.)  
 2008 *Mesélő házak/Hauser, die uns erzählen. Magyarországi német tájházak és tájszobák/Ungarndeutsche Heimatmuseen und Heimatstuben.* Budaörs: Helytörténeti Gyűjtemény/Heimatmuseum
- KEMECSI Lajos  
 2020 *Megőrzött építészeti. Szabadtéri néprajzi múzeumi tanulmányok.* Studia Folkloristica et Ethnographica, 78. Debrecen: Debreceni Egyetem Néprajzi Tanszék
- KEMÉNYFI Róbert  
 2004 *Földrajzi szemlélet a néprajztudományban. Etnikai és felekezeti terek, kontaktzónák elemzési lehetőségei.* Debrecen: Debreceni Egyetem Kossuth Egyetemi Kiadó
- KORFF, Gottfried  
 2004 A tárgykultúra múzeumi feldolgozásának nehézségei. A muzealizálás mint intézményeken túlmutató trend. *MADOK – füzetek.* 2. 18–27. [https://neprajz.hu/madok\\_fuzetek/NeprajziMaDokFuzetek\\_02.pdf](https://neprajz.hu/madok_fuzetek/NeprajziMaDokFuzetek_02.pdf)
- KÜCHLE, Tanja  
 2006 Exponieren statt deponieren. *Zur Entstehung des Projekts und der Erarbeitung eines Konzepts für das Börstinger Dorfmuseum: Theoretische Grundlagen.* <https://www.dorfmuseum-kulturtankstelle.de/index.php/2016-03-20-15-35-51/das-museumskonzept>
- MÜLLER-WILLE, Ludger  
 1976 Bedeutung und Stellung von Museen für ethnische Minderheiten. *Zeitschrift für Ethnologie* Bd. 101. H. 2. (Völkerkundemuseen morgen – Aufgaben und Ziele.) 286–292.
- PALÁDI-KOVÁCS Attila (szerk.)  
 2006 *A nemzetiségek néprajzi felfedezői.* Budapest: Akadémiai Kiadó
- SALAMON Edina  
 2018 *Megszépült a Szlovák Tájház.* <https://munkacsy.hu/hirek/megszepult-aszlovak-tajhaz>
- SÁRI Zsolt  
 2018 A profi, az amatőr és a rapsic. *Múzeumcafé.* 67. (Pseudo, olyan mintha) 2018/4. szeptember-október. 135–153.
- SISA Béla  
 1973 A békéscsabai szlovák tájház. *A Békésmegyei Múzeumok Közleményei.* 2. 162–185. [https://library.hungaricana.hu/hu/view/MEGY\\_BEKE\\_BMMK\\_02/?query=SZO%3D\(putri\)&pg=164&layout=s](https://library.hungaricana.hu/hu/view/MEGY_BEKE_BMMK_02/?query=SZO%3D(putri)&pg=164&layout=s)
- STOBBE, Urte  
 2011 Kultur touristisch inzenieren – Kultur bewahren durch Tourismus. In Andreas Kagermeier – Tobias Reeh (Hrsg.): *Trends, Herausforderungen und Perspektiven für die tourismusgeographische Forschung.* (Studien zur Freizeit- und Tourismusforschung. Bd. 3.) 115–132. Mannheim.
- SZILÁGYI Miklós  
 1986 Gyűjtőmódszerek és forráskritika a néprajztudományban. *Folklor és etnográfia.* 26. Debrecen: Kossuth Lajos Tudományegyetem Néprajzi Tanszék

Marinka Melinda

ZENTAI Tünde

2003 A hidasi ház és telek berendezése. In Cseri Miklós – Füzes Endre (szerk.):  
*Ház és ember. A Szabadtéri Néprajzi Múzeum Évkönyve*. 16. 177–192.  
Szentendre: Szabadtéri Néprajzi Múzeum

## A nagyecsed-i helytörténeti gyűjtemény, mint a lokális imázsstermelés kitüntetett színtere

---

SZABÓ HENRIETT

Nagyecsedben az imázs-konstrukciós gyakorlat olyan mintájára láthatunk példát, amely a település történelmi múltját és kiemelkedő eseményeit bemutató forrásanyag mellett a település arculatát (imázst) is folyamatosan aktualizálja, követve ezzel a lokális térben lejátszódó folyamatokat.<sup>1</sup> Az imázsépítés pozitív városképet kíván közvetíteni, amivel a helyi társadalom tagjai, a gazdasági szféra különböző szereplői, valamint a látogatók is azonosulni tudnak. A tudatos városimázs alakításnak egyik legfőbb célja ugyanis, hogy a helyben található hiteles és egyedülálló jellegzetességeket kihasználva pozitív beállítódást ösztönözzön mind a helyiekben, mind az idelátogatókban. Nagyecsed az arculatépítés folyamatában szinte egyedülálló módon úgy alkotja meg a településimázst, hogy a helyi cigányság kultúráját a történelem szerves részévé emeli és ezzel előmozdítja a cigányságról kialakított kép javulását.

Az imázssteremtési folyamatot a tanulmány egy kiemelt összefüggésben, a nagyecsed-i Berey József Helytörténeti Gyűjtemény muzeológiai jellegzetességeinek és módszertanának a település arculatára gyakorolt szerepe szempontjából mutatja be. A gyűjtemény a kiállított néprajzi tárgyakon keresztül Nagyecsed hagyományvilágának különböző rétegeit teszi láthatóvá. Az egykori lápi kultúra és az ezt ismertető kiállítás, a középkori Ecsed történetét bemutató tárlók, vagy az intézmény területén legutóbb létrehozott oláh cigány lakószoba a látogató számára elsősorban eklektikus benyomást kelt. Jelen tanulmány értelmező megközelítésében azonban mindezt lehetséges úgy felfogni, mint a település imázsstermelésének reprezentatív kísérletét.

A 21. században a múzeumok, gyűjtemények hagyományos feladatrendszere átalakult, és a gyűjtés, konzerválás, kiállítás – a tárgyak speciális környe-

---

<sup>1</sup> A tanulmány az ELKH-DE Néprajzi Kutatócsoport támogatásával valósult meg.

zetben és elrendezett bemutatásának – funkciója mellett a közvetítés, közösségépítés is egyre nagyobb hangsúlyt kap. Így a múzeumok az alaptevékenységek között „szerepet vállalnak a lokális közösségek építésében és animálásában, a helyi tradíciók megőrzésében, a lokális identitás erősítésében.”<sup>2</sup> Ebből következően átalakultak a múzeumok, a helyi gyűjtemények és a lokális társadalom közötti viszonyok, amelyek általános jellemzője, hogy összetettebbé váltak. A múzeum szerepét és célját azzal, hogy a közösségépítés meghatározó funkciót nyert tevékenységében, újra kell definiálni.

A helyi közösség szerepvállalása megtörténhet különböző magánszemélyek, helyi lakosok által történő felajánlások, adakozások formájában, amellyel hozzájárulhatnak a gyűjtemény bővítéséhez. Az ilyen természetű adományozási gyakorlat szükségszerűen befolyásolja a lokális társadalom és a múzeum kapcsolatviszonyát. Az etnikai és kulturális identitást reprezentáló helyi néprajzi anyag megőrzése és bemutatása olyan kibővített funkciója lehet a gyűjteményeknek, múzeumoknak, amellyel esélyt teremtenek arra, hogy

*„az eredeti identitásukat ápolni kívánó emberek elsajátíthatják vagy felidézhetik a saját, tradicionális népi kultúrájukhoz kapcsolódó néphagyományokat, szokásokat, ünnepeikhez kötődő népművészeti tevékenységi formákat.”<sup>3</sup>*

A következőkben annak elemzésére kerül sor, hogy az identitáserősítés, a kultúráközvetítés és a lokális közösségépítés miként nyer meghatározó szerepet a nagyecsed-i Berey József Helytörténeti Gyűjteményben, ezt milyen módszertani eszközökkel éri el az intézmény, és mindennek miféle szerepe van a városimázs kialakításának folyamatában.

## A lokális tér és a lokalitás

Olyan múzeumi módszertani megközelítést ismerhetünk meg Nagyecsed példáján keresztül, amely Arjun Appadurai lokalitás fogalmához kapcsolódóan pontosan kijelöli a helyi társadalom tagjai közötti kapcsolatokat és kontextusokat.

*„A tér, a térelemek, a tárgyak és tárgyi rendszerek lokalizálódásának egyik lehetséges módja, hogy a fizikai tér – a lokális közösségek életteréneke – kitüntetett pontjain közös megegyezés és ér-*

---

<sup>2</sup> Koltai 2011: 25.

<sup>3</sup> Koltai 2011: 26.



*telmezés eredményeként jelentéssel telített csomópontok, emlékpontok szerveződjenek. Ilyen csomópont a település szerkezetén belül a múzeum is.”<sup>4</sup>*

A helyi múzeum értékközvetítése, és annak tudatos gyakorlata abból a szempontból is jellemezhető, hogy miként hat a helyi társadalomnak a saját településéhez fűződő viszonyára. Emellett fontos, hogy a múzeum imázsgyakorlata a város határain túl képes a településről kialakított kép befolyásolására.

Nagyecsed mind földrajzi, mind pedig gazdasági viszonyait tekintve perifériális helyzetben van, magas a munkanélküliség, a helyi munkalehetőségek száma alacsony, a társadalom jelentős része rossz lakhatási körülmények között él, és alacsony iskolai végzettséggel bír. A kisváros Szabolcs-Szatmár-Bereg megyében, a Mátészalkai Járásban található, 1997-től városi ranggal rendelkező település, melynek a lakónépessége az elmúlt évtizedekben folyamatos csökkent, jelenleg közel 6300 fő. Mindezen tényezők együttesen befolyásolják a város működését és benne a helyi társadalom tagjainak mindennapi megélhetési lehetőségeit. Hátrányos helyzete ellenére Nagyecsedden számos lokális civil közösségszerveződés figyelhető meg, melyek meghatározzák a településen élő három etnikai részközösség, a magyarok, az oláh cigányok és a romungrók interetnikus kapcsolatviszonyait.<sup>5</sup> A nagyecsed-i civil szervezetek többsége a hagyományörzés céljával alakult és rendszeres találkozási pontként funkcionál, biztosítva az etnikai határok átjárhatóságát.<sup>6</sup>

---

<sup>4</sup> Vajda: 2013. [http://real.mtak.hu/15599/2/falumuzeumok\\_1.2.pdf](http://real.mtak.hu/15599/2/falumuzeumok_1.2.pdf) (A letöltés dátuma: 2020. 05. 25.)

<sup>5</sup> Magyarországon három nagyobb cigány közösséget szokás megkülönböztetni: romungró, oláh cigány és beás cigány közösséget. Az első két közösség jellemzően az ország keleti, észak-keleti peremvidékén él nagyobb számban, így ezeken a területeken figyelhetőek meg az etnikai együttélés során kialakult új kapcsolatviszonyok.

<sup>6</sup> Nagyecsedden működnek olyan helyi szervezetek, amelyek célkitűzése a hátrányos helyzetű lokális közösségek segítése, érdekvédelme, támogatása; illetve találhatóak olyan egyesületek, együttesek, amelyek a helyi adottságokat kihasználva hagyományörző céllal alakultak, így a magyar és cigánytánc ápolása, a lovas nemzet továbbörökítése, vagy a lápi életformára emlékezés szándékával működő civil közösségek; – mint a Rákóczi Kovács Gusztáv Hagyományörző Együttes, a Gyöngyszemek Együttes, a Lovasklub, az Iringó Hagyományörző Csoport, vagy akár a Lápi Betyárok egyesülete.

## A vidéki, lokális kiállítások, gyűjtemények identitáserősítő szerepe a helyi közösségek életére

### A helyi identitás

*„a helyi közösség tagjainak önmagukról mint közösségről alkotott képe (önmeghatározás), mely a tagok között folyamatosan zajló párbeszéd, a közös cselekvés és a közös értékek felfedezése révén jön létre.”<sup>7</sup>*

A saját, gazdag örökség felmutatásának egyik eszköze lehet a múzeum és az itt létrehozott kiállítás. Annak ellenére, hogy a kulturális turizmus érdeklődési köre inkább nyit az időszakos kiállítások irányába, és folyamatosan változik a kiállítások funkciója, miszerint

*„a legújabb elvek, koncepciók szerint tervezett múzeumok, kiállítások nem egy statikus, archívált-rezervált állapot megjelenítésére törekednek, hanem egyre inkább a változások bemutatására, új nézőpontok, kutatási eredmények szerinti prezentálásra fókuszálnak;”<sup>8</sup>*

mégis érdeklődésre tarthatnak számot a vidéki élet egykori kultúráját, hagyományának materiális és szellemi örökségállományának megőrzésére és bemutatására alkalmas kiállítóterek.

Nagyecsed város keletkezéséről Berez József összefoglaló kötetében olyan részletekbe menő történetet olvashatunk, amely segít megérteni a mai kor embere számára, hogy az egykori környezet és természetközelség milyen szerepet töltött be a helyiek életében.<sup>9</sup> Az 1988-ban létrehozott helytörténeti gyűjtemény méltán viseli magán Berez József nevét. Az egykor iskolaként funkcionáló kúria épületét 2013-ban teljesen felújították, mely munkálatok során bővült a kiállító tér nagysága. Két állandó kiállítás található az épületben, amely mentén a gyűjtemény két részre is bontható. Az egyik, a település történetét megidéző és rá emlékező „Nagyecsed története” című tárlat, míg a gyűjtemény másik részében további két néprajzi szemléletű kiállítás tekinthető meg: „Az ecsedi nép életéből” és „Az Ecsedi-láp világa”.

Az állandó kiállítások kialakításánál a tudatos imázsépítés jó példáját figyelhetjük meg, ugyanis olyan belső tartalmat tulajdonítanak a megteremtett arculatnak, amely egyszerre idealizálja a lokális térhez fűződő történelmi ese-

<sup>7</sup> Aparovics–Vercseg (szerk.) 2017: 103.

<sup>8</sup> Vasáros 2010: 12.

<sup>9</sup> Berez 1988. Berez József református lelkész munkássága a település életében meghatározó, hiszen neki köszönhető, hogy elsőként rögzítésre került a település története és néprajzi hagyományvilágának az összefoglalása.

ményeket, és segít a szintér jelenének pozitív megláttatásában. Az állandó kiállítások háttérét a település és közvetlen környezetének egykori kiemelkedő személyiségei, és tárgyi környezete alkotja, a kollektív élmények, a hagyomány és annak revival elemei meghatározzák a helyi társadalom város iránti attitűdjét. A Nagyecsed-en látható intézményi célok helyi vonatkozásban megfelelnek German Kinga múzeumdefiníciójának, miszerint

*„egyszerre értékeket őrző és újraértelmező kulturális központok és olyan kommunikációs helyek, ahol a közösség tagjai kulturális örökségük mentén aktuális és jelen időben zajló diskurzusokat folytatnak egymással, a múzeumok szakembereinek moderálásával, kísérésével.”<sup>10</sup>*

Az elemzés a továbbiakban a kiállítóterek szerint igyekszik bemutatni a múzeum intézményéhez köthető helyi közösségépítő, identitáserősítő és kulturaközvetítő törekvéseket.

Az épületbe érkezve egy folyosón keresztül, annak két átellenes végén léphet be a látogató a két külön kiállítás világába. A helytörténeti kiállítás „egy adott település története szempontjából érdekes és értékes írott és tárgyi emlékek bemutatására”<sup>11</sup> szervezett kiállításforma. A helytörténeti gyűjtemény jellegéből adódóan a vidék történelmi és társadalmi fejlődésfolyamatába és a múlttól informáló forrásokba nyújt betekintést. A kiállítótérhez vezető folyosó falán olyan bevezető szövegek olvashatók, amelyek tematikus összefoglalását adják Szatmár vármegye és Nagyecsed reformációjának, valamint a Báthoriak, a Bethlenek és a Rákócziak településsel kapcsolatos szerepéről. A folyosó információközpontú bemutatóként a település történelmi kialakulásának rövid összefoglalását tartalmazza. 1975–77 között sárvári ásatások nyomán és az 1986-os vári ásatásokból kerültek elő azok a leletek, amelyek a történelmi kiállítás tárgyi elemeit alkotják. Belépve a kiállítótérbe a terem közepén üvegtárlókban őrzik az ásatások során feltárt műtárgyakat, melyek Nagyecsed református múltját hivatottak megidézni, így itt az egykori református templomban talált műtárgyakat szemlélhetjük meg. Míg a falakon összefoglalókat olvashatunk az ecsedi vár történetéről, képeket láthatunk a fennmaradt várfalakból, addig a földre helyezett tárlókon a falmaradványok eredeti darabjait is megtekinthetjük. A kiállítást rövid szöveges összefoglalók kísérik.

<sup>10</sup> German 2020: 43.

<sup>11</sup> Koncz–Németh–Szabó (szerk.) 2007.

## Nagyecsed történetének reprezentációs lehetősége a múzeumi kiállítóterben

Nagyecsed az egykori Ecsedi-láp által elrekesztett területen helyezkedett el, fénykorának az itt épült vár időszakát tartják. Az Ecsedi-láp néprajzi tájegységként történő besorolása nem egyértelmű, egyesek szerint a Szatmári síkság és a Nyírség határán helyezkedik el, míg mások a Szamoshat és a Nyírség területéhez sorolják.<sup>12</sup> Sárvár dombja mellett egykor négy sziget emelkedett ki, ezek közül kettőn épült fel Ecsed.<sup>13</sup>



*Az Ecsedi-láp.*

(Forrás: Berey József Helytörténeti Gyűjtemény. Fotó: Szabó Henriett)

dik a Rákóczi-kultusz, amit évente megszervezett lovas emléktúrával ünnepel a helyi szerveződésű Lovasklub.

A négy sziget között hidakon közlekedtek az emberek, egy szigeten pedig maga a vár épült fel, míg a negyedik területet szigetkertnek, azaz zöldséges kertnek használták. A túlnépesedés megakadályozását úgy biztosították, hogy a területet kőfállal vették körül. A kőfál véglegesen csak a láp lecsapolása után tűnt el. Mindezt a teremben elhelyezett makett is jól szemlélteti.

A település büszkén ápolja olyan kiemelkedő történelmi személyek emléket, akik különbözőképpen, de fontos szerepet játszottak egykor a település életében. A hagyományápolás eseményei közül kiemelkedik

<sup>12</sup> Vö. Borsos 2011; Barabás 1992.

<sup>13</sup> Egyes utalások alapján ennek ideje a honfoglalás utáni időszakra tehető. Vö. Berey 1988.

## A lápi életmód megjelenítésének módszertani lehetősége

A gyűjtemény második kiállítótere a lápi tárgyi és szellemi kultúra legfőbb elemeinek bemutatására nyújt lehetőséget. Az installáció során az egykori pákászó életmód idealizált formáját láthatja az ide látogató, ugyanis a falra festett élethelyzetekkel kiegészített tárlat idilli hangulatot sugároz. A kiállítás online térben, virtuális séta révén, valamint a múzeum épületében személyesen is megtekinthető.<sup>14</sup>



*Pillanatkép a lápi életből.*

(Forrás: Berey József Helytörténeti Gyűjtemény. Fotó: Szabó Henriett)

A láp a folyószabályozások előtti időkben a környéken élők természetes környezete volt. Az Ecsedi-láp a 19. századi száraz időszakban két nagyobb részre szakadt: Nagy-lápra és Ecsedi-tó lápjára.<sup>15</sup> A láp lecsapolását a helyi közösség nem szorgalmazta, ugyanis amellett, hogy védelmet nyújtott az ott élők számára, a létfenntartást több formában is támogatta, a vízi élőlények táplálékot, míg a nád építőanyagot és bevételi forrást is jelentett, de természetesen csak azok számára, akik jól ismerték a láp sajátosságát, az ingóláp „működését”.<sup>16</sup>

<sup>14</sup> A digitális múzeumok bemutatása és reprezentációs kérdéskörének bemutatása meghaladja jelen tanulmány lehetőségeit. A bemutatás és elemzés a személyes részvételre alapoz.

<sup>15</sup> Ortutay (főszerk.) 1977.

<sup>16</sup> Az ingólápon ember, állat jól tudott közlekedni, de a vízi járműveket leszámítva más nem.

1711-től, az ecsedi vár lerombolásával az ellenséges támadások megszűnésével a láp addigi védelmi és létfenntartási jelentősége vesztett horderejéből. Az uradalmak terjeszkedését korlátozta, ezért a Kraszna vízének levezetésével kísérletet tettek lecsapolására. Számos ilyen intézkedést követően a 19. század végén sikerült a területet kiszárítani, majd a vidék egyre nagyobb részét művelés alá vonni.

A lápi környezetben kialakult és ahhoz alkalmazkodó életmód azonban napjainkban is a közbeszéd részeként az emlékezőskultúra szerves részét képezi. A láp sajátos és gazdag kultúra kialakulását tette lehetővé, mivel minden évszakban más-más módon nyújtott megélhetést az ott élők számára. A kiállítóterben ennek legfőbb tárgyi elemeivel találkozhatunk.

A nyári időszakban az állatokat kihajtották a láp szélére, amely elegendő táplálékot nyújtott azok ellátására, míg ősszel a vadászat vette kezdetét, illetve a tengeri betakarításának időszaka volt. Télen a lápon a pákászok jelentős része törrel, vagy hurokkal vadat fogott, míg mások nádvágásba kezdtek. Ez utóbbi nehéz fizikai és egészséget veszélyeztető munkatevékenység volt, de jövedelmezősége miatt mégis sokan foglalkoztak vele.

A kiállítóterben az alábbiak szerint foglalják össze a pákászó életmód főbb jellegzetességeit:



*Nádkunyhó.*

(Forrás: Berey József Helytörténeti Gyűjtemény.  
Fotó Szabó Henriett)

*„A pákászot nem mesterség, inkább életforma. A pákász halászik, vadászik és gyűjtőget, de inkább a folyamatos táplálék érdekli, és mindent felhasznál, amit a természet nyújt számára. Csapdázik – hurokokat, töröket, varsákat rak le, vermeket ás. Szerszámaint és lakbelyét is az itt található anyagokból készíti. A pákász benne él a vadonban, kitanulva annak minden rezdülését.”<sup>17</sup>*

A pákászó életmód természet közelségét a tárlat központi egységét képező installációval kívánja szemléltetni. A felépített nádkunyhó, és annak tárgyi berendezése, valamint a különböző vadászó, halászó eszközök

<sup>17</sup> Virtuális séta a Berey József Helytörténeti Gyűjteményben. <https://www.nagyecsed.hu/-2019/05/06/virtualis-seta-a-berey-jozsef-helytorteneti-gyujtemenyben/>

elrendezése segíti a látogatókat az egykori életmód gazdagságának felidézésében. A kiállítás részeként a sajátos élethelyzeteket megörökítő rajzok vezetnek be az érdeklődőt az egykori pákászó kultúra világába.

A tematikus, jellemzően tárgyorientált kiállítástér a koncepciózusan válogatott tárgycsoportokon keresztül a lápi vidék gazdasági életét hivatott bemutatni. A tárlat néhány fekete-fehér fényképpel, és rövid deskriptív összefoglalóval kiegészítve segíti a lápi halászat rejtelmeibe történő betekintést:

*„A réti csík fogására külön halászati mód alakult ki. Tavasszal a csikász a lápon kis gátakat épít nádból, sásból, gezevicéből, két oldalára varsákat helyez, amelyekbe az irányított csík beletéved. Nyáron az ingókba vágott csík kutakba rakott varsák vagy kasok fogják a zsákmányt. Télen a jégbe ütött lék volt a kút. Aszálykor egyszerűen csak kiásták a csíkot a földből.”<sup>18</sup>*

A kiállító terem a betyárvilág egykori jellegzetességeit is feltárja a látogató előtt, amelynek revival elemei a kortárs lokális közösség életében is szerepet játszanak. A lokális közösségépítés funkciója jelenik meg azáltal, hogy a régmúlt hagyományát megidéző és bemutató kiállítás mellett a falon a városban 2008-ban megalakult „Lápi Betyárok” nevét viselő csoport fényképe és rövid leírása látható. Mindez a lokális közösségépítés tipikus esete. A civil szervezet célja a régmúlt hagyományainak megidézése és ápolása. A hagyományőrző csoport az egykori betyár-élet felelevenítésével kapcsolódik be nemcsak a helyi, hanem a környező települések közösségi rendezvényeinek programjába. A betyárhagyományról az alábbi módon írnak:

*„Az Ecsedi-láp dallamkincsében is elfordulnak betyárokra szóló népdalok. A láp nádrétege jó búvóhelyül szolgált a szegény legényeknek, a betyárrá kényszerült hajdúknak és a kuruc talpasoknak is. Az Ecsedi-láp vidékének legnevezetesebb betyáralakja Geszten Jóska, akinek hírét több népdal is megörökítette.”<sup>19</sup>*

## Kultúraközvetítés lehetőségei az imázsépítés folyamatában

Ahogy a helyi gyűjtemények létrehozása, úgy a városi imázs építésének folyamata is a lokális közösségek bevonásával történik. Látható tehát, hogy

<sup>18</sup> Virtuális séta a Berey József Helytörténeti Gyűjteményben. <https://www.nagyecsed.hu/-2019/05/06/virtualis-seta-a-berey-jozsef-helytorteneti-gyujtemenyben/>

<sup>19</sup> Virtuális séta a Berey József Helytörténeti Gyűjteményben. <https://www.nagyecsed.hu/-2019/05/06/virtualis-seta-a-berey-jozsef-helytorteneti-gyujtemenyben/>

*„a múltat a jelenrel összekötő társadalmi és intellektuális konstrukció folyamatában a közösség létrehozza a saját kulturális reprezentáció rendszerét, mely az egyén számára az „odatartozás” érzését, a kötődés képességét biztosítja.”<sup>20</sup>*

Vasáros Zsolt felhívja a figyelmünket arra, hogy *„a múzeumlátogatás átstrukturálódott a turizmus ágazatába, az intézménynek új kihívásokkal kell szembeesülnie,”*<sup>21</sup> éppen ezért a városi imázsépítés során kiemelt szerepe van a helyi aktoroknak, a megújulás képességének, és a helyben fellelhető kulturális javak<sup>22</sup> beépítésének a lokális tér és közösség reprezentációjába.

A lápi világ és az ahhoz alkalmazkodó életmód a lokális magyar közösség identitástudatának fontos eleme, de a településen további jelentős tradíciókkal rendelkező etnikai részközösségek is élnek.

Az etnikai értelemben vett vegyes lakosság kialakulása Nagyecsedben régmúltra tekint vissza. A kárpáti cigányok csoportjába tartozó, magyar anyanyelvű romungró cigányok a források alapján a 18. század elején vándoroltak az ország keleti területére, így Nagyecsedre is, míg a cigány anyanyelvű, jellemzően cerhari dialektust beszélő oláh cigányok a kiegyezést követően kerültek a térségbe.

A három részközösség közötti társadalmi és kulturális kapcsolatok, az egymásra gyakorolt hatásfolyamatok sajátos formát mutatnak. A hagyománykövető és gazdag néprajzi jelentőségű kultúrát megőrző oláh cigányok helyi csoportjának tudatos integrációs törekvése feltűnő jelenség. Magatartásukkal kivívták a nagyecsed-i többségi magyar társadalom elfogadását.

Az oláh cigány kultúra és hagyományvilág megelevenítését és a település-imázs egyfajta kibővítését láthatjuk a Berey József Helytörténeti Gyűjtemény részeként 2019 őszén átadott Roma Szoba kiállításban. Az így létrehozott látogatótér egyszerre tölt be jelentős kultúrákövetítő szerepet, identitáserősítő funkciót és szolgál egyfajta közösségépítő célt. A Roma Szoba kurátora Zoltán-Borzován Eszter néprajzkutató, akinek munkáját a helyi oláh cigány aszszonyok több úton is segítették, mind a tárgyi emlékek adományozásával, és összegyűjtésével, mind a kiállítótérben a tárgyak elrendezésével aktívan járultak hozzá a kiállítás végső arculatának kialakításához.

<sup>20</sup> Aparovics–Vercseg (szerk.) 2017: 103–104.

<sup>21</sup> Vasáros 2010: 12.

<sup>22</sup> A 2001. évi LXIV. törvény a kulturális örökség védelméről az alábbiak szerint fogalmazza meg a kulturális javak definícióját: *„az élettelen és élő természet keletkezésének, fejlődésének, az emberiség, a magyar nemzet, Magyarország történelmének kiemelkedő és jellemző tárgyi, képi, hangrögzített, írásos emlékei és egyéb bizonyítékai – az ingatlanok kivételével –, valamint a művészeti alkotások.”* <https://net.jogtar.hu/jogszabaly?docid=a0100064.tv> (A letöltés dátuma: 2020. 05. 22.)



Az országban jelenleg nincs olyan önálló múzeum, ahol a roma kultúra, néprajz, történelem emlékeihez kapcsolódó műtárgyak, vagy művészeti alkotások tematikus csoportosításával a hazánkban élő legnagyobb etnikai kisebbség lehetőséget kapna önreprezentációjára, ezzel együtt pedig a kulturális identitás kifejezésére és a hagyománykészlet minél szélesebb körben történő felmutatására.

*„A múzeumi reprezentációnak az adott közösség identitásának szempontjából kiemelt szerepe van, és ez különösen igaz az olyan alulreprezentált társadalmi csoportok esetében, mint a hazai cigányság.”<sup>23</sup>*

Az időszaki, vagy valamilyen eseményt kiegészítő, vagy hozzá kapcsolódó kiállításokat nem számítva az országban csak néhány kezdeményezést találunk, amely intézményi keretek között biztosít lehetőséget a roma kisebbség múltja, hagyománya és képzőművészete bemutatására.

Az országban az első Roma Tájházat Rézműves Melinda etnográfus szülőfalujában, Hodászon hozta létre saját erejéből 2001-ben, azzal a céllal, hogy a „*falusi cigány múltat, a tárgyi és szellemi örökséget megőrizze és bemutassa az utókor-nak.*”<sup>24</sup> A Tájház a hodászi oláh cigánytelepen kapott helyet, egy az '50-es, '60-as években épült paticsfalú, módosabb cigánycsalád egykori házából és egy a II. világháború előtti időszakra jellemző lakóépületből, egy földbe vájt viskóból (putriból) áll. A kiállítás részeként a jellemző bútordarabok és azok elrendezése mellett a hagyományos viselet is helyet kap, ugyanakkor a felgyűjtött korabeli fényképek, feljegyzések is kiállításra kerültek. A kezdeményezés napjainkra túlmutat kezdeti célkitűzésén, oktatási és pedagógiai programjaival, élő múzeumi gyakorlatként is szerepet vállal a közművelődés ezen területén.

A második cigány tájház a Békés megyei Eleken nyílt meg 2012-ben. A tárgyközpontú kiállítás részeként a cigány közösségre jellemző bútordarabok mellett konyhai és különböző kismesterségekhez kapcsolódó eszközök kerülnek bemutatásra.<sup>25</sup> Majd 2018-ban a bátaszéki tájház bővült romasárokkal, így bekerült a roma kultúra közvetítésének intézményesült formái közé. Mindezek mellett 2019-től pedig Nagyecsedén nyerhetünk betekintést az oláh cigány közösség egykori lakóterébe egy állandó kiállítás részeként.

<sup>23</sup> Pacsika 2020: 78.

<sup>24</sup> R. Simor 2017: 26.

<sup>25</sup> Elek településen jelenleg négy nagyobb kisebbség él: németek, románok, cigányok és szlovákok. Ez utóbbit leszámítva és a cigány tájház létrehozásával a településen immáron minden lokális kisebbség önálló tájházzal rendelkezik.

Fontos kiemelnünk, hogy lényegi különbségeket fedezhetünk fel a fent röviden felvázolt kiállítások között. Nagyecsedben az országban egyedülálló módon kapott helyet és szerepet a lokális hagyományörző cigány közösség a saját kultúrájának a bemutatására, mégpedig a helytörténeti gyűjtemény egyik önálló részeként.

Csorba László történész, a Magyar Nemzeti Múzeum egykori főigazgatója az alábbi módon fogalmazta meg a Cigány Múzeum szükségességét,

*„természetesen kell Országos Roma Múzeum. Mégbozsa mielőbb. Miért? Mert múlt nélkül nincs közösség. Múlt nélkül nincs identitás. A „ki vagy?” kérdésre sokszor a „honnan jöttél?” kérdése felel. Az önismeret első lépése a múltismeret.”<sup>26</sup>*

Fejős Zoltán etnográfus, a Néprajzi Múzeum egykori főigazgatója ugyancsak a roma múzeum megépítése mellett tette le voksát, amely véleménye szerint összetett szerepet tölthet be a Magyarországon élő legnagyobb kisebbségnek számító roma közösség életében és elfogadásában.<sup>27</sup> A roma múzeum típusát tekintve kétféle utat választhat,

*„egy roma önismereti jellegű intézmény általában a romák sajátos történelme, társadalmi, politikai kiszorítottsága feldolgozásának, „kibeszélésének” kerete és eszköze lehet, addig a roma művészeti múzeum az értékteremtés felmutatását biztosíthatja. Mindkettő, illetve ezek kombinációi, a múzeumot, mint a társadalmi befogadás és integráció intézményét képviseli el.”<sup>28</sup>*

Új módszer lehet tehát a látogatók számának és körének bővítésére, hogy a múzeum utat nyit a marginalizált helyi csoportok irányába úgy, hogy beemeli gyűjteményébe a nevezett társadalmi csoport, például a romák reprezentációját. Ez egyfajta jó gyakorlatnak minősül, ugyanis számos előnye és pozitív hozadéka lehet annak, ha a helyi adottságokat ily módon használja ki a helyi múzeum. Ennek gyakorlati-módszertani megvalósítása során Pacsika

---

<sup>26</sup> Csorba et al. 2011. <http://muzeumcafe.hu/hu/szukseges-e-ma-magyarorszagon-roma-muzeumot-letrehozni-es-ha-igen-minek-bemutatasa-legyen-feladata/> (A letöltés dátuma: 2020. 05. 25.)

<sup>27</sup> Fejős Zoltán továbbá megfogalmazta azt is, hogy „az eltelt időszakban a romák társadalmi leszakadása válságossá vált, kiszolgáltatottságuk elmélyült, az előítéletek és a rasszizmus nembogy csökkent volna, de egyre súlyosabb lett. A társadalmi szövet etnikus szétbomlása aggasztóvá vált. A krízis ellenére ugyanakkor a roma társadalom sem írható le pusztán a depriváció kategóriájával. Ez a társadalom tagoltta vált, megerősödött a roma kultúra hangja, és a roma önkijezetés is változatosabb, rugalmasabb formákat öltött.” <http://muzeumcafe.hu/hu/szukseges-e-ma-magyarorszagon-roma-muzeumot-letrehozni-es-ha-igen-minek-bemutatasa-legyen-feladata/> (A letöltés dátuma: 2020. 05. 25.)

<sup>28</sup> Csorba et al. 2011. <http://muzeumcafe.hu/hu/szukseges-e-ma-magyarorszagon-roma-muzeumot-letrehozni-es-ha-igen-minek-bemutatasa-legyen-feladata/> (A letöltés dátuma: 2020. 05. 25.)

Márton a megváltozott kurátori munkára hívja fel a figyelmünket, mert azáltal, hogy a muzeológus kapcsolatba lép a helyi közösség azon tagjaival, akik alulreprezentáltak a már meglévő kiállításokon, lehetőséget teremt a kapcsolatépítésre, ezáltal a közösségépítésre, és a gyűjtemény gyarapítására. Ennek révén új tárgyi emlékek válhatnak a gyűjtemény részévé, ami egyrészt megerősíti a bevont társadalmi csoportot, másrészt hozzájárul hosszú távon a működőképes kapcsolatok létrejöttéhez a múzeum és a bevont kisebbségi közösség között. A roma közösségek közreműködésének lehetősége a saját kultúrájuk bemutatásában identitáserősítő hatást fejt ki. Továbbá a roma kultúra megjelenése a helyi intézményesült kiállítóterekben a többség a kisebbség irányába mutatott elfogadásának előmozdításához járul hozzá. Sokadlagos, ugyanakkor fontos további tényező, hogy mindezen folyamat a múzeumok fenntartására is pozitívan hat, hiszen növelheti bevételi forrásaikat.

Nagyecseden a Roma Szoba különálló épületben kapott helyet, a helytörténeti gyűjteménytől fizikai értelemben is elkülönülten, ugyanakkor a helytörténeti gyűjtemény részeként került átadásra. A roma kisebbség önreprezentációjára lehetőséget adó 'Amaro dulmutano trajo – Régi életünk' című mini tárlat a tárgyi kultúra kiemelt elemeit felsorakoztatva egy lakótér belső felépítésével, tárgyközpontú kiállításával a helyi cigány közösség múltjának egy részletét tükrözi vissza. A kiállítást megtekintve látható, hogy a cigány közösség és a helyi magyar társadalom tárgyi kultúrája között milyen szoros kapcsolat alakult ki.



Részlet a Roma Szoba kiállítóteréből  
(Forrás: Berez József Helytörténeti Gyűjtemény. Fotó: Szabó Henriett)



Részlet a Roma Szoba kiállítóteréből  
(Forrás: Berez József Helytörténeti Gyűjtemény. Fotó: Szabó Henriett)

Korábbi kutatások során feltárássra került, hogy a két lokális etnikai részközösség együttműködése révén a kultúra egyes elemei keveredést mutat-

nak.<sup>29</sup> A helyi cigány asszonyok a magyarokkal alá-fölérendelt, kliens-patrónus viszonyban éltek, ami leginkább a cigányság tárgyi kultúrájában hagyott maradandó nyomot. A Roma Szoba berendezése a '60-as évekbeli magyar paraszti házbelsőre emlékeztet, amelynek elemei a cigány közösségben tovább fennmaradtak. A kiállítás részeként a cigány viselet egyik legfőbb darabjára is láthatunk példát, a színes, virágmintás kasmírkendő több változatban is megjelenik az installáció részeként.



Konyha sarok a Roma Szoba kiállítóterében  
(Forrás: Berez József Helytörténeti Gyűjtemény. Fotó: Szabó Henriett)

A kultúraközvetítés azonban a bemutatott tárgyi eszközök mellett sokkal nagyobb mértékben jelenik meg a gyűjteményben, ugyanis azzal, hogy a helyi cigány közösség tárgyi hagyományát kulturális javaknak tekintik, az oláh közösség megbecsülésére láthatunk példát.

Nagyecsedden végzett eltérő etnikai részközösségek együttélésének vizsgálatai alapján kiderült,<sup>30</sup> hogy egymás kultúrájának megismerésével az elfogadás pozitív irányba terelhető, ugyanakkor legalább ennyire fontos tényező a közös találkozási helyzetek kialakítása. Erre azért is szükség van, mert a település peremterületén élő romungró közösség egyik jellemzője, hogy nem ápolja a cigány hagyományokat. A két helyi cigány közösség viszonya disszimilatív, tehát önmagukat a másik részközösségtől megkülönböztetve, egymással szemben határozzák meg. Jellemző az érintkezési helyzetek alacsony száma, ami tovább fokozza a részközösségek közötti kulturális távolságot.

<sup>29</sup> Vö. Szabó 2018.

<sup>30</sup> Bővebben lásd Szabó 2019.

Ennek láthatjuk feloldási kísérletét a Nagyecsed-en lejátszódó közösségi szinten történő folyamatokban, melyek rövid felvázolásával foglalkozik a tanulmány záró része.

Magyarország régióit tekintve az Észak-Alföldi régió roma népességének lélekszáma a második helyen áll,<sup>31</sup> Nagyecsed-en pedig a romák aránya közel 30 %. Ez a viszonylag magas arányszám a települést sok szempontból meghatározza. Ellentétben más, hasonló adottságú településekkel, a város kulturális és politikai döntéshozói az értékmentés és értéképítés lehetőségét igyekeznek kihasználni a helyi adottságokra alapozva. Így alakult meg többek között a Rákóczi Kovács Gusztáv Hagyományőrző Együttes, amely a magyar tánc- és népművészetet ápolja; a Lovasklub, amely a „lovasság életét” és a Rákóczi-kultusz fenntartására született; és a Gyöngyszemek hagyományőrző tánc együttes, mely a cigány tánc helyi tradícióit igyekszik fenntartani és elemeit generációról generációra továbbadni.

Látható, hogy a tánc- és népművészet mind a lokális magyar, mind a hagyománykövető oláh közösségekben kiemelkedő jelentőségű és a település lélekszámához viszonyítva nagyszámban találunk népművészet mestere és ifjú népművészet mestere címmel rendelkező polgárokat. A település kiemelkedő szerepét fémjelzi a hagyományőrzésben az, hogy 2017-ben a nagyecsed-i magyar és cigány tánc- és népművészet felkerült a szellemi kulturális örökség nemzeti jegyzékére.

*„Egy dolgot biztosan tapasztalhatunk, hogy a roma hagyományápolás, legyen az tánc, ének, vagy kézműves program, akik ebben a programba bármilyen módon bekapcsolódnak, legyen az fiatal, gyerek, vagy felnőtt, óriási változáson mennek keresztül, mind személyiségében, mind elfogadásában, mind pedig értékrendben. Tehát én azt gondolom, hogy ez egy nagyon jó út, és azt gondolom, hogy egy nagyon jó úton is jár az egyesület, amikor ezt a célkitűzést magáénak vallotta és elkezdte gyűjteni a roma hagyományokat, hiszen meggyőződésem, hogy jó példákkal lehet igazából eredményeket elérni.”<sup>32</sup>*

Nagyecsed politikai vezetése immáron több mint 20 éve foglalkozik a roma integráció kérdésével, a helyiek elmondása alapján úttörőnek, példaértékűnek tekintik sajátos programjukat, amit a hátrányos helyzetű közösség felzárkózásának ügyében tesznek.

A helyi identitás-erősítés és a közösségépítés szempontjából meghatározó az etnikai részközösségek együttélésének minősége és a csoportok egymáshoz fűződő viszonya.

<sup>31</sup> Vö. Péntes–Tátrai–Pásztor 2018.

<sup>32</sup> Részlet Kovács Lajos nagyecsed-i polgármester 2019. 10. 17-én megtartott Roma Szoba átadó ünnepség megnyitó beszédéből.

*„A közösségfejlesztés alapja a bevonás, aktivizálás, a részvétel ösztönzése, a közösség aktív részvételének fokozása, szerveztségének erősítése. (...) A kölcsönösséget, az egyenrangúságot kell szem előtt tartani, lehetővé tenni a bekapcsolódást, a hozzájárulást, hogy az egyén értékes lehessen közössége számára.”<sup>33</sup>*

A közösségépítés megvalósulhat a másik kultúrájának megismerésével, amihez megfelelő közösségi teret kínálhat a helyi múzeum, gyűjtemény.

## Összegzés

A bemutatott esettanulmány során nyilvánvalóvá vált, hogy a helyi néprajzi gyűjtemény sajátos kommunikációs és imázsépítő stratégiával bír. Ennek alapja pedig a múzeumban megvalósuló közösség-szervezés és az ehhez kapcsolódó módszertan gyakorlata.

*„A közösségfejlesztés európai keretrendszere szerint a közösségfejlesztési folyamat eredményei négy szinten jelentkezhetnek: egyéni, közösségi, társadalmi, politikai/strukturális.”<sup>34</sup>*

A nagyecsed-i gyűjtemény ezek alapján az egyéni szinten több ponton is megvalósította a közösségek közötti kapcsolat fejlesztését, ugyanis oktatási funkcióval rendelkezik, hozzájárul a látogatók látókörének szélesítéséhez és a helyiek gondolkodásmódjának változásához. További szerepe lehet, hogy teret kínál a település személyközi kapcsolatrendszerének kibővítéséhez.

Közösségi szinten a nagyecsed-i helyi gyűjtemény imázssteremtő gyakorlatának egyik legfőbb eredménye a „másik” felé történő kölcsönösen nyitottabb, elfogadóbb, befogadóbb beállítódás közvetítése, ami hozzájárulhat a kulturális és a társadalmi tőke kiegyenlített megoszlásához.

Lokális társadalmi hatása figyelemreméltó, hisz az imázssteremtő igény helyi teljesítményeként a gyűjtemény kulturális- szabadidős tevékenység színtere, foglalkoztatási lehetőséget kínál, továbbá hozzájárul a település pályázatvonzó képességének növeléséhez. Politikai, szakpolitikai szinten a gyűjtemény hatása, hogy a helyi döntéshozók figyelmét ráirányítja a lakosság érdekeire, melynek egyik meghatározó eleme a sikeres békés együttélés. Nagyecsed közösséget teremt és közösséggé funkcionál.

---

<sup>33</sup> Aparovics–Vercseg (szerk.) 2017: 115.

<sup>34</sup> Aparovics–Vercseg (szerk.) 2017: 113.

## Felhasznált irodalom

- APAROVICS Mária – VERCSEG Ilona (szerk.)  
2017 *Közösségfejlesztés módszertani útmutató*. Budapest: Szabadtéri Néprajzi Múzeum – Múzeumi Oktatási és Módszertani Központ – NMI Művelődési Intézet Nonprofit Közhasznú Kft. – Országos Széchényi Könyvtár
- BARABÁS Jenő  
1992 *Magyar Néprajzi Atlasz*. Budapest: Akadémiai Kiadó
- BEREY József  
1988 *Nagyecsed története és néprajza*. Folklor és Etnográfia 44. Debrecen: Kossuth Lajos Tudományegyetem Néprajzi Tanszék
- BORSOS Balázs  
2011 *A magyar népi kultúra regionális struktúrája. A magyar néprajzi atlasz számítógépes feldolgozása fényében I*. Budapest: MTA Néprajzi Kutatóintézet
- CSORBA László – DARÓCZI Ágnes – FEJŐS Zoltán – JUNGHAUS Tímea  
2011 Szükséges-e ma Magyarországon roma múzeumot létrehozni, és ha igen, minek a bemutatása legyen a feladata? *MúzeumCafé* 24. <http://muzeumcafe.hu/hu/szukseges-e-ma-magyarorszagon-roma-muzeumot-letrehozni-es-ha-igen-minek-bemutatasa-legyen-feladata/> (A letöltés dátuma: 2020. 05. 25.)
- GERMAN Kinga  
2020 A kortárs múzeumi interpretáció módszertana. In Bereczki Ibolya – Népessy Noémi (szerk.): *Modern múzeumi interpretáció*. Múzeumi iránytű 23. Szentendre: Szabadtéri Néprajzi Múzeum. 40–56.
- KOLTAI Zsuzsa  
2011 *A múzeumi kultúrák közvetítés változó világa*. Veszprém: Iskolakultúra
- KONCZ Gábor – NÉMETH János – SZABÓ Irma (szerk.)  
2007 *Közművelődési fogalomtár*. Oktatási és Kulturális Minisztérium
- ORTUTAY Gyula (főszerk.)  
1977 *Magyar Néprajzi Lexikon 1*. Budapest: Akadémiai Kiadó
- PACSIKA Márton  
2020 Törekvés az arányosságra – Kurátori gyakorlatok és a marginalizált társadalmi csoportok múzeumi reprezentációja. In Bereczki Ibolya – Népessy Noémi (szerk.): *Modern múzeumi interpretáció*. Múzeumi iránytű 23. Szentendre: Szabadtéri Néprajzi Múzeum. 71–88.
- PÉNZES János – TÁTRAI Patrik – PÁSZTOR István Zoltán  
2018 A roma népesség területi megoszlásának változásai Magyarországon az elmúlt évtizedekben. *Területi Statisztika*. 58. 1. 3–26.
- R. SIMOR Katalin  
2017 Életsorsok mélyszegénységben. Az első Roma Tájházról, amely meghatározza egy település közösségeit. *Szín Közösségi Művelődés*. 22. 1. 26–29.
- SZABÓ Henriett  
2018 „Mit lehet és mit nem...” Antropológiai szemléletű közösségkutatás a nagyecsed oláh cigány társadalomban. In Kavecsánszki Máté – Marinka Melinda (szerk.): *Táj és Kultúra I*. 189–202. Debrecen: Debreceni Egyetem Néprajzi Tanszék

Szabó Henriett

2019 A lokális hagyomány funkciói a nagyecsed-i kortárs közösségfolyamatokban. *Néprajzi Látóhatár*. 1–2. 157–204.

VAJDA András

2013 *Tájbázisok, falumúzeumok és néprajzi gyűjtemények Maros megyében*. [http://real.mtak.hu/15599/2/falumuzeumok\\_1.2.pdf](http://real.mtak.hu/15599/2/falumuzeumok_1.2.pdf) (A letöltés dátuma: 2020. 05. 25.)

VASÁROS Zsolt

2010 *Kiállító-tér. Múzeumi tárlatok kézikönyve*. Múzeumi iránytű 7. Szentendre: Szabadtéri Néprajzi Múzeum

2001. évi LXIV. törvény a kulturális örökség védelméről.

2001 <https://net.jogtar.hu/jogszabaly?docid=a0100064.tv> (A letöltés dátuma: 2020. 05. 22.)





# Műhely – örökségátadás, lehetőségek

---

Bálint Zsuzsa  
Bihari Nagy Éva



## A virtuális múzeumok szerepe a néprajzoktatásban

---

BÁLINT ZSUZSA

Az infokommunikációs forradalom hatására az információszerzés és ismeretközvetítés új formáinak lehetünk szemtanúi: az internet és az online elérhető tartalmak tudásforrás szerepe jelentősen növekszik.<sup>1</sup> Az audiovizuális tartalomfogyasztás egyértelműen túlsúlyba kerül, ennek hatására a tanulási szokások átalakulása figyelhető meg, melyből a hagyományos gyakorlatok egyre inkább kezdenek kiszorulni. A kommunikáció gyorsasága, a tartalmak tér és idő korlát nélküli elérése és terjedése, valamint az ismeretek, hírek azonnali megosztása a világhálón és a közösségi médiában jellemzi a digitális generációk interakciós szokásait. Ez a változás kihívás elé állítja a tudásközvetítés olyan tradicionális intézményeit, mint az iskola vagy a múzeum.

Az ezredforduló óta bekövetkező digitális térhódítás, ami magával hozza a célcsoportok attitűdjének és elvárásainak a megváltozását, a múzeumokat működésük újragondolására kényszeríti: megtartva az intézmények hagyományos szerepét a kulturális örökség megőrzésében és közvetítésében, fel kell ismerni, hogy az értékek átadásának a módját az új technológiai eszközök bevonásával kell korszerűvé és a digitális nemzedék számára is érdekessé tenni. Emellett azt is be kell látni, hogy az egyirányú kommunikáció a múzeum és a közönség között tovább már nem fenntartható, sokkal inkább a dialógusra és az aktív részvételre kell a hangsúlyt helyezni, melyhez az információtechnológia kiváló felületeket biztosít. A digitalizáció és az IKT (Információs és Kommunikációs Technológiák)<sup>2</sup> megteremtették „az új médiumok felhasználásával történő kultúráközvetítés” módját, amelynek kihasználása az intézmé-

---

<sup>1</sup> A tanulmány készült az ELKH-DE Néprajzi Kutatócsoport kutatási program keretében.

<sup>2</sup> „[...] az Információs és Kommunikációs Technológiák olyan eszközök, technológiák, szervezési tevékenységek, innovatív folyamatok összessége, amelyek az információ- és a kommunikációközlést, feldolgozást, áramlást, tárolást, kódolást elősegítik, gyorsabbá, könnyebbé és hatékonyabbá teszik.” Molnár 2015.

nyek gazdasági- és humán erőforrásán múlik.<sup>3</sup> A hazai és nemzetközi trendek ismeretében egyértelműen az látszik kirajzolódni, hogy a digitális nemzedék megszólításához megkerülhetetlen a digitális világba történő sikeres bekapcsolódás, az innovatív eszközrendszerek alkalmazása az ismeretátadás, az aktív részvétel és a visszacsatolás edukációs hármasságába.<sup>4</sup> A digitális bennszülötteknek is nevezett generációk születésüktől kezdve az információtechnológia eszközeit használják az információszerzéstől a kommunikáción át a szórakozás különböző formáig, éppen ezért a „digitális bevándorlóknak”,<sup>5</sup> vagyis mindazoknak, akik korábban, még nem ebbe születtek bele, szükséges elsajátítani a technológia nyelvét és a környezethez alkalmazkodni az oktatás és az értékátadás továbbra is eredményes megvalósításáért.

Napjainkra a múzeumok, kiállítóterek növekvő száma, az ebből fakadó versenyhelyzet és a megváltozott múzeumlátogató szokások is új kihívások elé állították az intézményeket. A gyűjteményezés, a kutatás, a megőrzés és a bemutatás alapfeladatai mellett a múzeumi diskurzusban általánossá vált az *edutainment*, a *szórakoztatva tanulás/tanítás* fogalma.<sup>6</sup>

A múzeum és az intézményes oktatás kapcsolata hosszú időre nyúlik vissza – gondoljunk csak az évtizedek óta működő múzeumpedagógiai foglalkozásokra vagy az iskolai óra keretében megvalósuló múzeumlátogatásokra –, azonban a technológia elterjedése ennek is az újragondolására készíti a szakembereket. Feltehetjük azt a kérdést, mit nyújthat a XXI. századi múzeum a pedagógusok számára és legfőképpen miként tudják a múzeumok ezt a segítségnyújtást a célcsoport megváltozott elvárásaihoz igazítani olyan formá-

---

<sup>3</sup> Vigh 2017: 46; A magyarországi múzeumok digitalizációs tendenciáját értékelve Vigh Annamária megjegyzi: „Sajnos az adatok [...] kedvezőtlen irányt mutatnak: a digitalizált műtárgyak száma viszonylag alacsony (27841 tétel), és a dokumentumok kategorizálása is azt jelenti, hogy nem a felhasználói szempont az elsődleges. Az értékes besorolás gyakoriság arra utal, hogy a digitalizálásban az intézmények a megőrzés egyik hatékony módját látják, és arra elsősorban biztonsági okból, és nem az érdeklődés, illetve a kutatási igények kielégítése miatt kerül sor.” Ibidem.

<sup>4</sup> Szarvas 2017: 157.

<sup>5</sup> Marc Prensky alkotta meg ezt a fogalmat, amit a következőképpen diferenciál a digitális bennszülöttől: „A megkülönböztetés lényege: A digitális bevándorló, tanulása során alkalmazkodik a környezetéhez – mint minden bevándorló, egyesek jobban mint mások –, de bizonyos mértékig mindig megtartja ’akcentusát’, azaz fél lábbal a múltban él. A ’digitális bevándorló akcentus’ abban nyilvánul meg, amikor első gondolatunk helyett csak második az Internet, amikor információra van szükségünk, vagy amikor elolvassuk valamelyik számítógépes program kézikönyvét és nem abból indulunk ki, hogy úgymint rájövünk hogyan működik használat közben. Az idősebb generáció másképpen szocializálódott, mint gyermekeik, és most tanulja az új nyelvet; és az a nyelv, amelyet életünk során később tanulunk meg, agyunk más részében raktározódik.” Prensky 2001.

<sup>6</sup> Felbermann 2017: 126.

ban, ami az ismeretátadást érdekessé és hasznosíthatóvá teszi a tanulók számára?

[...] a múzeumok gyűjteményeikkel, tárgyaikkal olyan ismeretforrások, amelyek a tankönyvi képeknél érzékletesebben és változatosabban, részletesebb ismeretekkel, többféle megközelítési móddal járulhatnak hozzá a mélységelvű tanításhoz. A múzeumi kutatómunka legyen fizikailag a múzeumban, vagy terjedjen csak az online gyűjteményre, alkalmat ad a tevékenység alapú tanulásra, az ismeretek alkalmazására, a kompetenciák fejlesztésére és a különböző tanulási technikák alkalmazására.<sup>7</sup>

Mindazonáltal a fiatal generációk megszólításához és participatív jelenlétéhez nem elegendő pusztán a gyűjtemények digitalizálása,

„szisztematikus oktatási terv kidolgozására lesz szükség, amely gondosan mérlegeli a tanulók és a tanulási célok elérését, majd megvizsgálja az ezen célok eléréséhez szolgáló legjobb eszközöket”<sup>8</sup>.

A nemzetközi és hazai felmérések visszaigazolják, hogy a múzeumi gyűjtemények pedagógiai alkalmazásához elengedhetetlen a muzeológusok és az oktatók módszertani felkészültsége, hiszen a digitális eszközök önmagukban már nem hatnak a diákokra az újdonság erejével, számukra ez az ismeretszerzés alapvető kelléke, ami kizárólag akkor érhet el edukációs eredményeket, ha módszertanilag is tudatosan felépített feladatokhoz használják.<sup>9</sup> A digitalizált múzeumi gyűjteményben rejlő pedagógiai potenciál sokrétű: az oktatók felhasználhatják arra, hogy naprakész információval egészítsék ki és illusztrálják a tananyagot, önálló ismeretszerzési gyakorlatokat tanítsanak meg a diákoknak és fejlesszék a XXI. századi kompetenciáknak nevezett készségeket, mint a kreativitás, kommunikáció, csapatmunka, interdiszciplinaritás, problémamegoldás, kritikai gondolkodás, időbeosztás vagy hatékonyság.

Az internet kezdeti szakaszában a múzeumoknak még csak egy statikus honlap elkészítésére volt lehetőségük, azonban a technológia fejlődésével

---

<sup>7</sup> Suba 2020; Vö. Bereczki 2013.

<sup>8</sup> Kaybill–Fredrick–Peterson 2015. A fordítás az eredetiből a tanulmány szerzőjének a munkája. A COVID-19 vírushelyzetre adott megszorítások következtében az oktatás Magyarországon is átkerült a virtuális térbe, ehhez a digitális kihíváshoz igyekezett segítséget nyújtani a Magyar Nemzeti Múzeum, ami „nem csak virtuális kiállítást, online tárlatvezetést, érdekességeket tartalmazó videókat tett folyamatosan elérhetővé, de a tantermen kívüli digitális tanrend bevezetésével azonos időben, a múzeumi gyűjteményhez kötődő online tananyagokat kezdett készíteni a pedagógus kollégák digitális oktatásának segítésére.” Az elkészített feladatok hasznosíthatóságáról és eredményeiről online felmérés formájában kértek visszacsatolást a pedagógusoktól. Suba 2020.

<sup>9</sup> Antonaci–Ott–Pozzi 2013: 5–6; Iding–Nordbotten é. n.

egyre több szolgáltatással tudják bővíteni tárházukat eljutva egészen a gyűjtemény digitalizációján és podcast-előadásokon át, az interaktív edukációs játékokig és a háromdimenziós modelleket bemutató virtuális sétákig.<sup>10</sup> Amikor a pedagógus segédeszközként kívánja alkalmazni a virtuális múzeumokat, olyan kritériumok befolyásolják a választását, mint a kínált információs tartalom minősége, mely a tudásanyagot szélesíti, az oktatóknak nyújtott módszertani ötletek és felkészítőanyagok, illetve a tanár-diák, a diák-diák és a tanulócsoporthoz közöti kommunikációnak a lehetősége. A tanulók szempontjából az elsődleges elvárás a felhasználóbarát működés, az, hogy a weboldal naprakész, aktuális, érdekes és motiváló legyen, amellet, hogy minőségi tartalommal szolgál és teret biztosít a felhasználók közötti párbeszédnek.<sup>11</sup> A virtuális múzeumok tanórai bevonása ugyanolyan módszertani felkészülést igényel, mint az oktatásban alkalmazott egyéb módszerek: rávezető kérdésekkel, irányított feladatokkal és a kijelölt kompetencia fejlesztéséhez leghatékonyabb gyakorlatokkal érhető csak el, hogy a diákok számára élményszerűvé váljon a tanulás. Másként fogalmazva, a virtuális múzeum – és alapvetően az információtechnológia – egy eszköz, nem pedig egy cél.

Az IKT-eszközök adta lehetőségeket kihasználva a kultúra közvetítésére leggyakrabban használt digitális szolgáltatások a virtuális múzeumok és kiállítások, a 360°-os terepbejárás, a kiterjesztett valóság,<sup>12</sup> a számítógépes rekonstrukció és szimuláció, a tematikus virtuális séták<sup>13</sup> vagy a múzeumi gyűjtemény tanulásegítő applikációkban való felhasználása. A következőkben ezeknek a lehetséges alkalmazását igyekszünk megvizsgálni két egyetemi kurzuson ke-

<sup>10</sup> A virtuális múzeumok technikai fejlődéséről lásd: Marcus–Stoddard–Woodward 2017: 207–210; Mendoza–Gamiño é. n. 1–3.

<sup>11</sup> A felmérésről ld. bővebben: Iding–Nordbotten é. n. 2–8.

<sup>12</sup> Eckhardt Lili a kiterjesztett valóság (AR = augmented reality) és a múzeumi kultúrák közvetítés kapcsolatáról szóló tanulmányában kifejti, hogy az AR lehetőséget nyújt a tárgyak körüli kontextus virtuális bemutatására, a különböző aspektusból történő interpretálásra, a tárgyak vagy élőlények újraélesztésére, rekonstruálására, megteremtve ezáltal egy olyan múzeumot, ami aktivitásra és interakcióra buzdítja a látogatót. Eckhardt 2017: 228–229.

<sup>13</sup> Ebben a kategóriában a legismertebbek az irodalmi virtuális séták, melyek egy-egy nagyszerű regény séta-alkalmazásban történő feldolgozását valósítják meg. Magyarországon Ottlik Géza *Hajnali háztetők* című regényéből készült nemrég egy applikáció, mely az 1930-as évek Budapestjének mindennapjaiba enged betekintést 18 állomáson keresztül. Az alkotók pozitív visszacsatolásokat kaptak mind a diákoktól, mind a pedagógusoktól, akik további kötelező olvasmányok feldolgozását javasolták. „Az alkalmazások által nyújtott élmények további felhasználása számtalan lehetőséget hordoz magában, amelyek közül kiemelendő az oktatásban rejlő potenciál: az idejük, kommunikációjuk és az információszerzés nagy részét a digitális eszközökön bonyolító fiatal generáció számára új, de ismerős kapcsolódási pontot teremt a tananyaghoz és saját életvitelükhöz is.” Berczi–Mata 2017: 245.

resztül, melyek a klasszikus etnográfiai szemlélet értelmében ismertetik meg a hallgatókkal a távoli Észak- és Dél-Amerika népeit.

A néprajz alapképzés, valamint a hon- és népismeret tanárképzés keretében a Debreceni Egyetemen a hallgatók egy rövid betekintést kapnak a világ népeinek a kultúrájába, így lehetőségük nyílik többek között megismerni az amerikai kontinens népcsoportjait. A kurzusok tematikai egységekre bontva felölelik az európaiak megérkezése előtti prekolumbián népek és őslakos amerikai indián csoportok kulturális gyakorlatait és az azokhoz kapcsolódó tárgyi kultúrát; a gyarmatosítás politikai-, gazdasági-, társadalmi- és kulturális viszonyait; illetve a szinkretizmus és a transzkulturáció megjelenési formáit, mint például az afroamerikai kultúra kialakulása vagy az olvasztótégely gyakorlata és kulturális öröksége.

Ezek a kurzusok számtalan okból bizonyulnak ideálisnak az új technikai eszközök kipróbálásához: egyfelől a hagyományos kollokvium felépítése, vagyis a másfél órás frontális oktatás figyelemmel követése a digitális generációk tagjainak rendkívüli nehézséget okoz, erre egyértelműen megoldást hozhat a digitális alkalmazások tudatos bevonása;<sup>14</sup> másfelől a szemléltetés oktatásban betöltött szerepét hangsúlyozva, olyan földrajzilag távoli terepen is virtuális terepbejárást és múzeumlátogatást végezhetünk, amire a fizikai valóságban nem nyílna lehetőség, valamint a tanteremből vagy otthonról egyetlen egy kattintással elérhetőek hazai és nemzetközi múzeumok digitalizált gyűjteményei, amelyekre kompetenciafejlesztő feladatokat lehet építeni.

Az első digitális szolgáltatás, mely az épített örökség tantermi megjelenítését segíti az a virtuális terepbejárás, amelynek statikus változata a 360°-os gömb- vagy körpanoráma kép, míg ezeknek az összefűzéséből egy túra hozható létre.

Egy olyan képre, amely teljes körbetekintést nyújt egy adott pontról, a gömbpanoráma lenne a helyes kifejezés, de a körpanoráma, 360° fotó és a 3D kép is erre használatos. Virtuális sétáról vagy túráról akkor beszélünk, ha nemcsak egy adott pont-

---

<sup>14</sup> Prensky a digitális bevándorlók után részletesen bemutatja a digitális bennszülötteket is; ebben a leírásban külön kitér arra, hogy a XXI. századi diákok életében mekkora szerepet játszanak az infokommunikációs technológiák és milyen arányban vették el az időt a hagyományos ismeretszerzési és szórakozási gyakorlatoktól: „A mai diákok – óvodától a felsőoktatásig – képviselik az első generációt, akik ebben az új világban nőttek fel. Egész életüket úgy élték le, hogy számítógépek, videojátékok, digitális zenelejátszók, videokamerák, mobiltelefonok és más hasonló játékszerek, a digitális kor vívmányai, vették körül őket. Napjaink végzős egyetemistái életükből kevesebb mint 5000 órát töltöttek olvasással, de több mint 10 000 órát játszottak videojátékokkal (hogy ne is említsük azt a 20 000 órát, amelyet TV nézéssel töltöttek). A számítógépes játékok, az elektrornikus levelezés, a mobiltelefon és az internetes üzenőprogramok (Instant messaging – IM) mind életük részévé váltak.” Prensky 2001.



A virtuális múzeumok szerepe a néprajzoktatásban

ról tekintünk körbe egy térben, mondjuk egy templom belsejében, hanem lépcsről-lépcsre virtuálisan bejárhatjuk azt, egy sétát vagy túrát tehetünk benne, azaz a példánk esetében elmegyünk mondjuk a bejáratától az oltárig. A virtuális bejárások tulajdonképpen összefűzött gömbpanorámák sorozatát jelentik. A gömbpanorámákkal egy olyan háromdimenziós környezetet hozunk létre, melyben jelen van a felhasználó. Ez a virtuális valóság – Virtual Reality vagy röviden VR – egyik formája.<sup>15</sup>

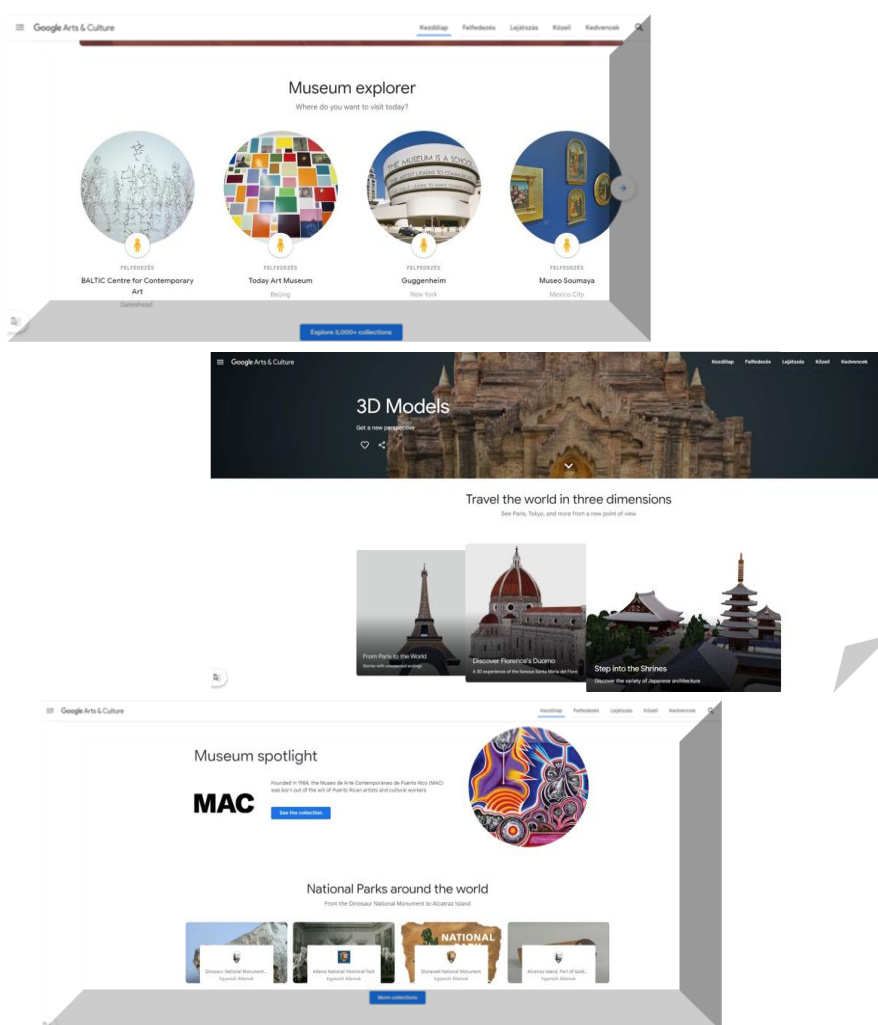

<sup>15</sup> <https://epiteszforum.hu/a-360-fokos-fotozas-kulisszatitkai-torma-krisztian> (letöltés: 2020. 06. 15.)

A kiváló minőségű és nagy felbontású fotók segítségével nemcsak a világ különböző természeti csodáit és épített örökségét tekinthetjük meg, a digitális platformokba beágyazhatóak videók, hanganyagok, zenei kísérek, illetve tájékoztató szövegek, melynek eredményeként egy interaktív élményt kap a „látogató”. A kültéri alkalmazás terén a Google StreetView a legelterjedtebb, mely az új Google Arts&Culture projektektel kiegészülve már nemcsak azt teszi lehetővé, hogy egy akár több tízezer kilométerre lévő térben virtuálisan körbenézzünk, több száz nemzetközi múzeum digitalizált gyűjteményével kollaborációban létrejött az egyik legnagyobb kulturális *edutainment* platform.

Az amerikai kontinens talán legismertebb építménye Machu Picchu, a látványos inka erődváros, mely 1983 óta szerepel az UNESCO világörökségi listáján, 2007 óta pedig egyike a Világ Új Hét Csodájának. Az Andok-hegység perui részén, Cuzcótól kb. 80 kilométerre, 2400 méter magason két csúc között egy hegy nyergen helyezkedik el a közel 200 épületből álló város, ami a XX. század eleji újrafelfedezést követően (Hiram Bingham, National Geographic Society), az 1954-ben Charlton Heston főszereplésével készült *Az inkák titka* című hollywoodi sikerfilm után vált a nemzetközi turizmus közkedvelt desztinációjává. Az inka birodalom egykori városának kivételes földrajzi elhelyezkedése és a látványos építészeti megoldások mellett az érdeklődést fokozza mindaz a misztérium, ami a hely eredeti rendeltetési célját és pontos datálását mai napig homályban tartja. Ám nemcsak az oda látogató turisták számában mutatkozik meg évről évre a népszerűség, az online térben ugyanilyen érdeklődést vonz a Machu Picchu, melyet a Google Arts&Culture platformon megtalálható 26 virtuális séta is bizonyít.<sup>16</sup> A statikus, gömbpanoráma fényképekkel ellentétben a szolgáltatásnak köszönhetően be lehet járni az egész komplexumot egészen a vasútállomástól, a kiépített gyalogúton át a legbelső szertartási emlékhelyig. Az internetes terepbejárás pozitívuma a községben rejlik, a hegyoldalba vájt útvonalon haladás, az egyenként faragott és egymáshoz illesztett kövek szemügyre vétele és a szentélyek legapróbb részleteire nagyítás lehetősége újfajta élménnyel gazdagítja a „látogatókat”. A weboldalon a túrákon kívül megtalálható egy több ezer digitalizált műtárgyból és a hozzájuk tartozó adatokból álló online gyűjtemény, mely egy olyan tudásbázist hozott ezáltal létre, ami egymástól távol eső múzeumok állományához nyújt hozzáférést egyetlen egy felületen. Az intézmények összekapcsolása a digitalizáció elsődleges célja, hiszen

---

<sup>16</sup> <https://artsandculture.google.com/project/wonders-of-machu-picchu> (letöltés: 2020. 06. 15.)

A digitális gyűjteményi adatbázisok összekötése révén a múzeumi szakemberek kapcsolatokat és összefüggéseket kereshetnek a különböző gyűjtemények tárgyai között szerte az országban és a világban, ami nemcsak a szakmai ismeretek bővítését, hanem az intézmények közötti kooperációt is elősegíti. A digitális közzététel révén a múzeumok fejleszthetik a hozzáférést saját gyűjteményükhöz, mind minőségi, mind mennyiségi szempontból. A gyűjtemények helytől független teljes értékű hozzáférése nagyságrendekkel növeli az online intézményi portál használóinak körét hazai és nemzetközi szinten egyaránt.<sup>17</sup>

A mexikói Antropológia és Történelem Intézet (Instituto Nacional de Antropología e Historia) az ország területén fellelhető prekolumbián kultúrák régészeti területeiből közel százhoz fejlesztett virtuális látogatást.<sup>18</sup> Noha a 360°-os gömbpanoráma képek csak azt teszik lehetővé, hogy egy pontból nézzünk körbe az adott téren és az egyes termek, valamint épületek között manuális kattintással lehetséges csak az előrehaladás, a látogatás élményét és edukációs célját növelik a fotósorozatba illesztett rövid, magyarázó szövegek az egyes terek eredeti funkciójára, építészeti megoldásaira, valamint díszítő-elemeire- és motívumaira vonatkozóan.

Mindezek után feltehetjük azt a kérdést, hogyan lehet ezeket a virtuális terepbejárásokat, digitalizált gyűjteményeket és információs adatbázisokat a tanórák keretében felhasználni? Az alkalmazás során mindig szem előtt kell tartani mi az a kompetencia, amit fejleszteni szeretnénk az adott tanulócsoportnál és a tevékenység alapú tanulás értelmében milyen feladatokkal lehetséges ennek a megvalósítása. Audiovizuális anyagok bevonásával az óra első felében az adott épített kulturális örökség történelmi kontextusba való elhelyezése történik meg, illetve az épület funkciója, a felépítésnél alkalmazott építészeti megoldások és a díszítőelemek-, valamint a motívumok elemzéséhez szükséges háttérinformációkkal ismerkednek meg a hallgatók. Ez lesz az a tárgyi tudás, amiből kiindulva fel tudják dolgozni a weboldalt és az ott megtalálható online tartalommal kiegészítve képesek lesznek az előre elkészített feladatokat megoldani vagy ők maguk is létrehozni. Az elméleti bevezető után ráhangolódás képpen megmutatjuk a diákoknak a kijelölt online platformot, ahonnan kiválaszthatják a feldolgozandó régészeti lelőhelyet, majd ismertetjük a gyakorlatokat, amelyeket önállóan vagy párokban kell megvalósítaniuk. A digitalizált gyűjtemény feldolgozásához segítségül hívhatjuk a Learning-Apps tankockáit, ahol közel húsz féle online játék létrehozására van lehetőség, többek között párkereső, hiányos szöveg, idővonal, hozzárendelés képe-

---

<sup>17</sup> Urbán 2016.

<sup>18</sup> <https://www.inah.gob.mx/2015-06-12-00-10-09> (letöltés: 2020. 06. 15.)

ken vagy legyen Ön is milliomos szerkeszthető.<sup>19</sup> A gyűjtemény műtárgyairól készült fényképek, hanganyagok vagy videók beillesztésével készíthetünk mi is tankockákat, amiket a diákoknak kell megoldani, ekkor arra vagyunk kíváncsiak, mennyire volt a weboldal használata eredményes, a segédanyagokra építve mennyire tudták az ismereteiket bővíteni és a honlapon feltüntetett szövegeket, illetve audiovizuális anyagokat megfelelően tudták-e értelmezni. Azonban az elsajátított ismeretek sokkal jobban beépülnek, ha utána ők maguk készítene tankockákat és a csoport többi tagját bevonva levevénylik az adott játékot, így a tanulás ténylegesen élménnyé válik mindenki számára. A játékok megalkotása során a hallgatóknál olyan kompetenciák fejlődnek, mint a rendszerező képesség, a lényegkiemelés, a tanulói autonómia és a kreativitás, amellet, hogy a pármunkának köszönhetően erősödik a kommunikáció, illetve tanárszakos hallgatókként bővíthetik digitális módszertani ötlettárakat és ki is próbálhatják azokat egy tanulócsoport előtt. A feladatok megoldása és a játékok moderálása alkalmat biztosít a diákoknak, hogy számot adjanak újonnan megszerzett tudásukról; ezt a lezáró szakaszban csoportos és tanári visszajelzés formájában értékeljük.

## Virtuális múzeum

A második digitális szolgáltatás, mely a technológia fejlődését kihasználva teszi élményszerűvé a tanulást és a kultúra közvetítést, a virtuális múzeum és a virtuális kiállítás; a definíció értelmében azonban azt láthatjuk, hogy ez messze meghaladja a gyűjtemény digitalizálásának a gyakorlatát. A virtuális múzeum (VM)

elektronikus eszközök és információforrások gyűjteménye mindannak, ami digitalizálható. Festményeket, rajzokat, fényképeket, videókat, szövegeket, grafikákat, képeket, adatbázisokat stb. tartalmazhat, azaz információ és tárgyak örökségkészlete, amely egy virtuális múzeumszerveren tárolható. [...] A felhasználó a virtuális múzeumokban találkozhat a chat megszervezésétől a fórumig. A különféle típusú múzeumokban elvégzendő interaktív tevékenységek sokfélesége megfelel mind a kultúra és a tudomány valóságának, mind a netezők eltérő ízlésének, preferenciáinak, érdeklődésikörének és igényeinek.<sup>20</sup>

---

<sup>19</sup> <https://learningapps.org/createApp.php> (letöltés: 2020. 06. 02.)

<sup>20</sup> Santibáñez Logroño Mackenzie nyomán 2006: 156. A fordítás az eredetiből a tanulmány szerzőjének a munkája; Vö. Antonaci–Ott–Pozzi 2013: 2.

A következőkben két példán keresztül szemléltetjük a virtuális múzeumokban rejlő pedagógiai lehetőségeket és néhány módszertani ötletet is hozunk az online platform feldolgozására, amivel a hallgatók kompetenciái fejleszthetők. Az első a mexikói Frida Kahlo Múzeum, más néven „kék ház”, mely a festő otthonául szolgált egészen az 1954-ben bekövetkezett haláláig, ezután néhány évvel alakították ki benne a múzeumot Frida Kahlo személyes tárgyaival és festményeivel, ezeket pedig tematikus időszaki kiállításokkal egészítik ki.<sup>21</sup> A modern technológiai eszközöket kihasználva már a fizikai térben berendezett kiállításokat is audiovizuális tartalommal színesítik, valamint a látogatáshoz igénybe lehet venni egy telefonra letölthető videoguide szolgáltatást, azonban a digitalizáció nyújtotta valódi előnyök sokkal inkább a múzeum honlapján mutatkoznak meg. A már megismert 360°-os gömbpanoráma segítségével körbenézhetünk az épületben és egyessével bejárhatjuk a termeket; a digitalizált gyűjteményben a képekhez illesztett kísérő szövegekkel létrehozták a saját tudásbázisukat; ugyanígy az aktuális időszaki kiállítás digitalizált változatában az egyes kiállított tárgyakhoz kapcsolódó ismertetőszövegek is felkerültek. Emellett nagy előnye még a honlapnak az az összeállítás, mely a világ különböző pontjain megtalálható – vagy éppen ismeretlen kézen lévő – Frida Kahlo festményeket mutatja be, létrehozva ezáltal egy olyan kollektívot, ami kizárólag a virtuális térben kerül bemutatásra ebben a formájában és megteremti annak a lehetőségét, hogy a mexikói festőnő örökségét egyben lássuk tér és idő korlátok nélkül.

A New York-i Szabadságszobor és Ellis Island Bevándorló Múzeum az Amerikai Egyesült Államokba érkező inmigránsok történetét mutatják be, akik a jobb élet reményében vándoroltak az országba; ennek a hosszú utazásnak volt az utolsó állomása a szigeten elhelyezkedő bevándorló központ, ahol egy szigorú ellenőrzésen kellett átesniük az érkezőknek. Mondhatjuk úgyis, hogy ez volt az első kapcsolatuk az új világgal. A szigetet 1966-ban nemzeti emlékhellyé nyilvánították, majd 1990-ben megnyílt a múzeum, melynek érdekessége, hogy pontosan ugyanabban az épületben került kialakításra, ahol egykor a bevándorlóknak kellett végigjárni az egészségügyi, szellemi, erkölcsi és anyagi állapotot felmérő szűrővizsgálatokat. A múzeum célkitűzése azonban messze meghaladja a fizikai térben történő kiállítás gyakorlatát, nagy hangsúlyt fektetnek az online térben való megjelenésre is.<sup>22</sup> Az intézmény innovatív produktuma audiovizuális tartalmak és kísérő szövegek segítségével vezeti körbe a látogatót a múzeum termein; egy virtuális idővonal mentén a

<sup>21</sup> <https://www.museofridakahlo.org.mx/en/> (letöltés: 2020. 06. 16.)

<sup>22</sup> <https://www.libertyellisfoundation.org> (letöltés: 2020. 06. 16.)

világtörténelem kontextusába elhelyezve ismerteti a bevándorlás szakaszait és eseményeit; ezen túlmenően kb. 65 millió bevándorló digitalizált kartonjából létrehozta egy keresőadatbázist, amelyben többek között szerepel az alany születési helye, a Egyesült Államokba érkezése pillanatában az életkora, a hajó neve, amin utazott és a befutás időpontja. Az adatbázis mellett megtalálható egy közel 1900 strukturált- és életútinterjúból álló hanganyag-gyűjtemény, melyet egykori bevándorlókkal, Amerikában letelepedőkkel készítettek; az erős akcentus okozta megértés könnyítése végett egyes audiók mellett rendelkezésünkre állnak az interjúk szöveges átiratai is. Kiegészítő funkciója még az online platformnak a családfa- és származáskutatásra felkészítő ötletláda és néhány kvíz játék.

A virtuális múzeumlátogatás feldolgozását a következő módszertani gyakorlatokkal építhetjük be az oktatásba.<sup>23</sup> A téma bevezetése, kontextusba helyezése, az ismeretlen fogalmak tisztázása, a kivándorlás főbb szakaszainak jellemzése és a kulturális összefüggésekre való rámutatás után átvezetjük a diákokat az online térbe és ismertetjük a feladatokat. A hallgatók a következő opciók közül választhatnak: a weboldal alapos megismerése után

- 1.) készítsenek egy négy-öt oldalas múzeumi brossúrát fényképekkel illusztrálva;
- 2.) képzeljék el, hogy újságíróként interjút szeretnének készíteni a kiállítás kurátorával, ehhez írjanak kérdéseket;
- 3.) életútinterjút szeretnének felvenni az egyik Amerikában letelepedett magyar kivándorlóval, ehhez készítsenek egy vezérfonalat;
- 4.) a tanulókkal segítségével készítsenek egy olyan interaktív térképet, ami a múzeum alaprajzát követve az egyes termekhez tematikus játékokat párosít.

A feladat ismertetése után a csoportok kialakítása következik, illetve kijelöljük azokat az internetes platformokat, ahol a tanulócsoporthoz tagjai egymás között kommunikálhatnak, mappába rendezhetik a felhasználandó audiovizuális anyagokat és folyamatosan értékelhetik a saját munkájukat. A felsőoktatásban leggyakrabban használt online tanulássegítő, rendszerező és kommunikációs felületek az e-learning és a Google Classroom, de használhatjuk az e-Study

---

<sup>23</sup> Marcus, Stoddard és Woodward, „Elmosódott osztályterem – múzeumi korlátok” című fejezetében kifejtik, hogy ezeknek a weboldalnak a pedagógiai alkalmazása hasonló, mint egy történelmi helyre való kirándulás vagy egy múzeumlátogatás, hiszen ugyanolyan előkészületet és átgondolt módszertant igényel. A tanárok irányított kérdésekkel veszik rá a diákokat, hogy információkat keressenek a honlapon. Emellett azt is hangsúlyozzák, hogy a virtuális sétát és kiállítást tartalmazó honlapok lehetőséget nyújtanak a további kutatásra és növelik a történelmi empátia érzését. Marcus–Stoddard–Woodward 2017: 211–212.

Group-ot vagy a Microsoft Teams-et is. A tartalomba ágyazott kompetenciafejlesztéssel bővíthetjük a hallgatók szakszókincsét, javíthatjuk a nyelvi tudatosságukat és a fogalmazási készségüket, erősíthetjük a szintetizálás és a rendszerezés képességét, fejlődik a kreativitásuk, növelhetjük az önálló tanulást, a kezdeményezőképeséget, valamint tökéletesíthetjük náluk az időbeosztást, a hatékonyságot, a csapatmunkát, a problémamegoldást, a visszacsatolás és az önértékelés gyakorlatát.

A kurzus során használt digitális eszközök, a virtuálisan bejárt terepek és megtekintett kiállítások, valamint az elsajátított tárgyi tudás egyfajta szintéziseként a hallgatók egy projekt munka keretében elkészíthetik a saját virtuális kiállításukat.<sup>24</sup> A feladat előkészítő szakaszában kijelöljük a csoportokat, közösen megbeszéljük a célkitűzéseket, valamint szakaszokra osztjuk a munkát, amihez külön-külön hozzárendeljük a megfelelő IKT eszközt vagy digitális platformot. A hallgatóknak érdemes a kezdeti ötletelés fázisában a brainstorming, szófelhő vagy gondolatterkép gyakorlatát alkalmazni, ennek segítségével olyan kérdésekre adhatnak saját maguknak választ, mint a témakör lehatárolása, a kiállítás üzenete, a megszólítandó célcsoport, a digitalizált gyűjtemények kiválasztása vagy a hozzátársított interaktív megoldások. Számtalan weboldalon ingyenesen létrehozhatunk virtuális kiállítást; ezek közül az egyik az Artsteps, ahol megtervezhetjük magát a kiállítóteret, falakat húzhatunk fel, ajtókkal nyithatjuk össze a termeket és kiválaszthatjuk a falak színét is, vagy előregyártott sablon közül választhatunk, ezidáig egy ipari és egy modern stílusú múzeumépületet fejlesztettek a programba. Második lépésként elhelyezhetjük a kiállítani kívánt tárgyakat, a fényképekhez leírást és kísérő

<sup>24</sup> A Business Insider 2019 szeptemberében megjelent felmérése szerint havonta 112 millió felhasználó játszik csak a Minecraft számítógépes játék platformon. A gamifikációban rejlő potenciált kihasználva ezt az online felületet is bevonhatjuk az oktatásba (a cég külön kialakított egy edukációs verziót is), aminek segítségével játékos formában dolgozhatják fel a diákok az adott tananyagot, fejleszthetik a kreativitásukat, létrehozhatják a saját virtuális világukat, megismerhetnek különböző folyamatokat, miközben a pedagógusok moderálják és ellenőrzik a „tanulást”. A virtuális múzeum témáját továbbgondolva arra is buzdíthatjuk a diákokat, hogy ebben a virtuális térben megtervezzék a saját múzeumok épületét, annak belső kialakítását és a hozzáférhető funkciókat, kialakítva ezáltal a játékpályát. Csikó Szilvia megjegyzi, hogy felhívhatjuk a diákok figyelmét arra, hogy a múzeum megtervezésénél gondoljanak a megváltozott képességű vagy fogyatékkal élő látogatókra, ezáltal is erősödik bennük a szociális érzékenység, vagy például kiemelhetjük a fenntarthatóság kérdését egy „zöld múzeum” építésével. Hogy a felület kihasználásában mennyi potenciál rejlik, arra jó példa az *Uncensored Library* nevű projekt, melyben a világ számos pontján élő újságíró létrehozott egy olyan – játék által megismerhető – hírportált, ahová azokat a híreket töltik fel, amelyek a saját országukban a politikai vezetők betiltottak. Láthatjuk, hogy a virtuális világban megalkotható az, ami ebben az esetben a fizikai térben sohasem jöhetett volna létre. <https://www.microsoft.com/hu-hu/education/minecraft>; <https://uncensoredlibrary.com/en> (letöltés: 2020. 06. 16.); Gilbert 2019; Csikó 2017.

hanganyagot is tölthetünk fel; ezután különböző pontok kijelölésével audio-guide szolgáltatással is bővíthetjük a kiállítást; utolsó lépésként az elkészült virtuális kiállítást megoszthatjuk a weboldalon.<sup>25</sup> Ezen kívül a hallgatóknak kiadhatjuk azt a feladatot is, hogy külön tervezzék meg a kiállítás plakátját, készítsenek egy tv- és rádióspotot (reklám), csináljanak egy podcast előadást, amiben elmagyarázzák mi volt a kiállítás alapkonceptiója, illetve podcast beszélgetést töltenek fel egy meghívott szakmai előadóval. Természetesen felhasználhatjuk ebben a projektben is a már említett gyakorlatokat, mint a brossúra tervezése vagy az interaktív térkép elkészítése játékos feladatok beillesztésével.

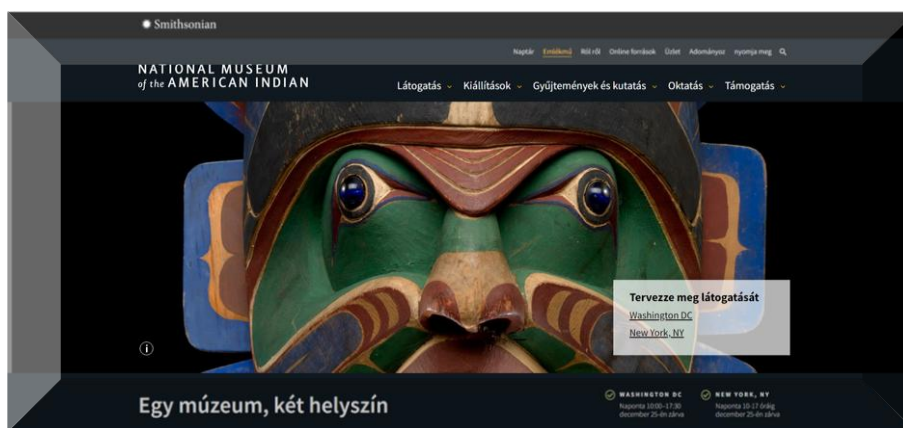

A digitalizált gyűjtemények alkalmazása előtt elengedhetetlen, hogy tisztázzuk a diákok számára a szerzői jog kérdését és a pontos hivatkozás szabályait. Open access hozzáférést és szabad felhasználást biztosít például az amerikai Smithsonian kulturális és edukációs komplexum, ami tizenkilenc múzeum, kilenc kutatóintézet, számos könyvtár, archívum és állatkert anyagát összegyűjtve létrehozott egy közel három millió két- és háromdimenziós digitális tételből álló adatbázist.<sup>26</sup> A kurzus tematikájához kapcsolódó virtuális kiállítás létrehozásához digitalizált anyagot gyűjthetnek a hallgatók a National Museum of the American Indian honlapjáról, ami szintén a Smithsonian platformhoz tartozik.<sup>27</sup> Hazai viszonylatban fontos megemlíteni a Magyar Néprajzi Múzeum közel 100 000 tételből álló online műtárggyűjteményét, amelyet számos tárggyal gazdagít az Amerika-gyűjtemény; ez utóbbit kilencszáz da-

<sup>25</sup> <https://www.artsteps.com> (letöltés: 2020. 06. 17.)

<sup>26</sup> <https://www.si.edu/openaccess> (letöltés: 2020. 06. 18.)

<sup>27</sup> <https://americanindian.si.edu> (letöltés: 2020. 06. 18.)



rabbal gyarapította a kiváló Dél-Amerika kutató, Boglár Lajos, akinek személyes hagyatékából is kerültek be műtárgyak a múzeum kollekcójába.<sup>28</sup>

A projektmunka keretében komplex kompetenciafejlesztést érhetünk el: erősíthetjük a diákokban az esztétikai- és művészeti érzéket, a tudatosságot, a kifejező- és fogalmazási képességet, a kritikai gondolkodást, valamint a szintetizálás és a rendszerezés képességét; önálló munkára ösztönözhetjük őket, ahol megélhetik a kreatív problémamegoldás, a felelősségvállalás, az időbeosztás és a hatékonyság fontosságát; valamint a digitális kompetenciájuk is bővül és megtapasztalhatják azt, hogy miként tudják a technológiai eszközöket ismeretbővítési és tanulási célokra felhasználni. A kurzus végén egy prezentáció keretében a csoportok bemutatják a projekteket, végigvezetik a hallgatókat a virtuális kiállításon miközben ismertetik a beillesztett interaktív megoldásokat. A lezáró szakaszban pontozzák a munkákat és értékelik saját magukat is különböző kompetenciák szerint; ezt követően tanári visszacsatolást is kapnak.

\*

Összefoglalásként elmondhatjuk, hogy a múzeumi intézmények digitalizált gyűjteményében, virtuális kiállításában, interaktív megoldásaiban és a részvételre ösztönző gyakorlataiban rejlő pedagógiai potenciál sokrétű; jelen tanulmányban csak néhány módszertani ötlet került bemutatásra, amelyek reményeink szerint továbbgondolásra ösztönözik az olvasókat: ezeket lehet bővíteni és az adott tematika, valamint tanulócsoporthoz adaptálni. A múzeumok részéről esetlegesen felmerülő félelem, mely szerint egy komplexen kidolgozott, aktuális tartalommal és számtalan digitális megoldással rendelkező honlap esetén a látogatók érdeklődése kimerül a weboldal böngészésében, minek következtében már nem fognak a múzeumba ellátogatni, nem tűnik megalapozottnak: a szakértők és a célcsoportok tagjai megerősítik, hogy a virtuális látogatás nem képes visszaadni ugyanazt az élményt, amit a Machu Picchu megmászása vagy az Ellis Island körbesétálása nyújthat, éppen ezért a múzeumok továbbra is betöltik a kultúra megőrzésének és továbbadásának kiemelkedő szerepét. Mindazonáltal az a múzeum, amelynek felhasználóbarát, interaktív, és naprakész információval szolgáló honlapja felkelti a közönség érdeklődését, sokkal nagyobb eséllyel számíthat arra, hogy a következő alkalommal már ne az online térbe, hanem a múzeum épületébe menjen el

---

<sup>28</sup> <https://gyujtemeny.neprajz.hu/neprajz.start.php>; <https://tollvarazs.neprajz.hu/neprajz.start.php> (letöltés: 2020. 06. 18.)

a látogató. A digitális világ felgyorsult térnyerése kihívás elé állítja a tudásközvetítés hagyományos intézményeit is, azonban ezekre az eszközökre sokkal inkább úgy kell tekinteni, mint egy új kapcsolódási pontra, a digitális nemzedékek megszólítására használható módszerre, aminek tudatosan felépített alkalmazása kizárólag az intézmények javára szolgálhat, máskülönben leküzdhetetlen szakadék keletkezik a múzeum és a látogatók, valamint az iskola és a diákok között. Ennek a leküzdésében lehetnek egymás segítségére a múzeumok és az oktatási intézmények.

## Bibliográfia

- ANTONACI, Alessandra – OTT, Michaela – POZZI, Francesca  
2013 Virtual Museums, Cultural Heritage and 21<sup>st</sup> Century Skills. *Atee-Sírem Winter Conference Proceedings: Learning & Teaching with Media & Technology*. [https://www.academia.edu/5157766/VIRTUAL\\_MUSEUMS\\_CULTURAL\\_HERITAGE\\_EDUCATION\\_AND\\_21ST\\_CENTURY\\_SKILLS](https://www.academia.edu/5157766/VIRTUAL_MUSEUMS_CULTURAL_HERITAGE_EDUCATION_AND_21ST_CENTURY_SKILLS)
- BERCZI Klára – MATA Juli  
2017 Valós és virtuális séták városi terekben. In Ruttkay Zsófia – German Kinga (szerk.): *Múzeumi Iránytű 12. Digitális Múzeum*. 123–130.
- BERECZKI Ibolya  
2013 A múzeumok oktatást támogató tevékenysége. *Könyv és nevelés*. 4. <https://folyoiratok.oh.gov.hu/konyv-es-neveles/a-muzeumok-oktatast-tamogato-tevekenysege> (letöltés: 2020. 05. 11.)
- CSIKÓ Szilvia  
2017 Szerethető múzeumok és interaktív kiállítások – Tartalomba ágyazott komplex kompetenciafejlesztés és új tanulási környezet AR tartalmak (kiterjesztett valóság) és a tükrözött osztályterem felhasználásával. *Tudástár*. Tempus Közalapítvány. <https://tka.hu/tudastar/dm/420/szeretheto-muzeumok-es-interaktiv-kiallitasok-tartalomba-agyazott-komplex-kompetenciafejleszt-es-uj-tanulasi-kornyezet-ar-tartalmak-kiterjesztett-valosag-es-a-tukrozott-osztalyterem-felhasznalasaval> (letöltés: 2020. 06. 16.)
- ECKHARDT Lili  
2017 A kiterjesztett valóság szerepe a múzeumi kultúráközvetítésben. In Ruttkay Zsófia – German Kinga (szerk.): *Múzeumi Iránytű 12. Digitális Múzeum*. 225–233.
- FELBERMANN Judit  
2017 Interaktív kiállítás elemekkel egy új látogatói attitűdért. In Ruttkay Zsófia – German Kinga (szerk.): *Múzeumi Iránytű 12. Digitális Múzeum*. 123–130.

- GILBERT, Ben  
 2019 'Minecraft' has been quietly dominating for over 10 years, and now has 112 million players every month. *Business Insider*. <https://www.businessinsider.com.au/minecraft-monthly-player-number-microsoft-2019-9> (letöltés: 2020. 06. 16.)
- KAYBILL, Anne – FREDRICK, David – PETERSON, Kirsten  
 2015 Beyond virtual field trip: The online museum classroom. *MW2015: Museums and the Web 2015*. <https://mw2015.museumsandtheweb.com/paper/-beyond-the-virtual-field-trip-the-online-museum-classroom/> (letöltés: 2020. 05. 11.)
- IDING, Marie – NORDBOTTEN, Joan  
 é. n. Selecting Virtual Museum Exhibits to Support Classroom Teaching. [http://nordbotten.com/joan/publications/2010\\_Selecting%20V-museum%20Exhibits%20for%20Classroom%20Teaching.pdf](http://nordbotten.com/joan/publications/2010_Selecting%20V-museum%20Exhibits%20for%20Classroom%20Teaching.pdf) (letöltés: 2020. 05. 15.)
- MARCUS, Alan S. – STODDARD, Jeremy D. – WOODWARD, Walter W.  
 2017 *Strategies for K-12 Social Studies*. New York – London: Routledge.
- MENDOZA-GAMIÑO, Alejandro  
 é. n. *El future de los Museos Virtuales en Internet como Ambientes Virtuales de Aprendizaje*. [Az internetes virtuális múzeumok mint virtuális tanulási környezetek jövője] [https://www.academia.edu/8346849/El\\_Futuro\\_de\\_los\\_Museos\\_Virtuales\\_en\\_Internet\\_como\\_Ambientes\\_Virtuales\\_de\\_Aprendizaje](https://www.academia.edu/8346849/El_Futuro_de_los_Museos_Virtuales_en_Internet_como_Ambientes_Virtuales_de_Aprendizaje)
- MOLNÁR Dr., György  
 2015 *Korszerű technológiák az oktatásban*. Budapest: BME Tanárképző Központ. [https://regi.tankonyvtar.hu/hu/tartalom/tamop412b2/2013-0002\\_korszeru\\_techologiak\\_az\\_oktatasban/KT/sktes23g.scorm](https://regi.tankonyvtar.hu/hu/tartalom/tamop412b2/2013-0002_korszeru_techologiak_az_oktatasban/KT/sktes23g.scorm) (letöltés: 20. 06. 26.)
- PRENSKY, Marc  
 2001 Digitális bennszülöttek, digitális bevándorlók. *On the Horizon*. 9. 5. NBC University Press. [http://goliat.eik.bme.hu/~emese/gtk-mo/didaktika/-digital\\_kids.pdf](http://goliat.eik.bme.hu/~emese/gtk-mo/didaktika/-digital_kids.pdf) (letöltés: 2020. 06. 04.)
- SANTIBÁÑEZ LOGROÑO, Josefina  
 2006 Los museos virtuales como recurso de enseñanza-aprendizaje. [A virtuális múzeumok mint oktatási-tanulási források] *Comunicar. Revista Científica de Comunicación y Educación*. 27. 155–162.
- SUBA Eszter  
 2020 Hogyan értékelik a pedagógusok a Nemzeti Múzeum online oktatást segítő tananyagait? *Magyar Múzeumok. A Pulszky Társaság – Magyar Múzeumi Egyesület Online Magazinja*. <https://magyarmuzeumok.hu/cikk/hogyan-ertekelik-a-pedagogusok-a-nemzeti-muzeum-online-oktatast-segitotananyagait> (letöltés: 2020. 05. 10.)
- SZARVAS Zsuzsa  
 2017 Digitális etnográfia – Digitális tartalmak a Néprajzi Múzeum gyűjteményében és kiállításában. In Ruttkey Zsófia – German Kinga (szerk.): *Múzeumi Iránytű 12. Digitális Múzeum*. 149–158.

Bálint Zsuzsa

TORMA Krisztián

2017 A 360 fokos fotózás kulisszatitkai. *Építészfórum*. <https://epiteszforum.hu/a-360-fokos-fotozas-kulisszatitkai-torma-krisztian> (letöltés: 2020. 06. 15.)

URBÁN Franciska Zsuzsa

2016 Múzeumi digitalizáció III. *Magyar Múzeumok. A Pulszky Társaság – Magyar Múzeumi Egyesület Online Magazinja*. [http://archiv.magyarmuzeumok.hu/-muhely/3183\\_muzeumi\\_digitalizacio\\_iii](http://archiv.magyarmuzeumok.hu/-muhely/3183_muzeumi_digitalizacio_iii) (letöltés: 2020. 06. 10.)

VÍGH Annamária

2017 A múzeumok jövőképe: bizonytalan vágycak vagy valóság? In Ruttkay Zsófia – German Kinga (szerk.): *Múzeumi Iránytű 12. Digitális Múzeum*. 41–52.

## Felhasznált weboldalak

<https://americanindian.si.edu> – 2020. 06. 18.

<https://artsandculture.google.com/project/wonders-of-machu-picchu> – 2020. 06. 15.

<https://www.artsteps.com> – 2020. 06. 17.

<https://gyujtemeny.neprajz.hu/neprajz.start.php> – 2020. 06. 18.

<https://www.inah.gob.mx/2015-06-12-00-10-09> – 2020. 06. 15.

<https://learningapps.org/createApp.php> – 2020. 06. 02.

<https://www.libertyellisfoundation.org> – 2020. 06. 16.

<https://www.microsoft.com/hu-hu/education/minecraft> – 2020. 06. 16.

<https://www.museofridakahlo.org.mx/en/> – 2020. 06. 16.

<https://www.si.edu/openaccess> – 2020. 06. 18.

<https://tollvarazs.neprajz.hu/neprajz.start.php> – 2020. 06. 18.

<https://uncensoredlibrary.com/en> – 2020. 06. 16.

## Gasztronómia és múzeum

### *Rejtett dimenziók a táplálkozás-kutatásban*

---

BIHARI NAGY ÉVA

A 2000-es évek elejétől egyfajta jellegzetes és lendületes növekedés figyelhető meg a kulturális örökség prezentációjában: mind minőségi, mind mennyiségi szempontból változik a hozzá kapcsolódó szemlélet.<sup>1</sup> A 19. században már Pulszky Ferenc megfogalmazza:

„a modern múzeumi gyűjtemény nem lehet csupán »raritások«, »kuriozitások« véletlenszerű halmaza, hanem tanítania, művelnie kell látogatóját – mert a műélvezet is nagyobb, ha a kincset, amit látunk, el tudjuk helyezni az emberi kultúra kifejlődésének nagyszerű folyamatában».<sup>2</sup>

A 21. század is arra ösztönzi a muzeális (közérdekű) intézményeket, hogy új rendszerben közelítsék meg gyűjteményeiket és azokkal kapcsolatos mindenféle tevékenységet. Az intézmények működését és az azokban felhalmozott örökségelemek, az új társadalmi elvárások, irányzatok és az új technológiák a kutatókat kihívások elé állítják.<sup>3</sup>

Megfigyelhető, hogy a muzeális gyűjtemények, a különböző tematikájú múzeumok szerepe a kultúrpolitikában egyre növekvő tendenciát mutat. Ennek a változásnak az eredménye a nyilvános gyűjtemények eljárásainak differenciálódását és az új bemutató technikák megjelenését (virtuális kiállítás, digitalizált gyűjtemény, látványraktár, multimédiás eszközök a kiállításokon, a látogatók aktivizálását segítő interaktív számítógépes terminálok, műhelyek stb.) lehet tapasztalni.<sup>4</sup> Az új gyűjteménykezelési irányzatok, a tanulássegítő

<sup>1</sup> Csonka-Takács 2008; Korek 1998; Vásárhelyi 2009; Vasáros 2010: 101 [http://www.ipar-bme.hu/uploads/Muzeumi\\_iranytu\\_7.pdf](http://www.ipar-bme.hu/uploads/Muzeumi_iranytu_7.pdf) (letöltés: 2018.05.30.); Holló–Gali Ágnes 2002.

<sup>2</sup> Vö. Csorba 2010: 7. [http://www.ipar.bme.hu/uploads/Muzeumi\\_iranytu\\_7.pdf](http://www.ipar.bme.hu/uploads/Muzeumi_iranytu_7.pdf) (letöltés: 2018.05.30.) Múzeum és kiállítás viszonyához lásd Bereczki 2010; Fejős 2003b: 157–172.

<sup>3</sup> Lásd bővebben Borbély Katalin *Nincsenek lusta tárgyak* című cikkét <https://magyarmuzeumok.hu/cikk/nincsenek-lusta-targyak> (letöltés: 2018.06.16.)

<sup>4</sup> Bővebben Vasáros 2010: 10–11. [http://www.ipar.bme.hu/uploads/Muzeumi\\_iranytu\\_7.pdf](http://www.ipar.bme.hu/uploads/Muzeumi_iranytu_7.pdf) (letöltés: 2018.05.30.); Puczkó–Rátz 2000.

projektek, és a kutatói attitűd átalakulása új szemléletet és hozzáállást kíván a muzeális, kulturális intézményektől. Vasáros Zsolt megfogalmazása szerint:

„Az újabb keletű projektötletek egyfajta szellemi örökségközvetítést, tárgyi anyagban nehezen interpretálható bemutatást is céloznak. [...] a szükséges a rendelkezésre álló szellemi és materiális anyag újraértelmezése és értékelése, a korszerű koncepciók megalkotása. A múzeumok régi, szigorú klasszicizáló architektúrával megjelenő világa már a múlté.”<sup>5</sup>

A tanulási adaptáció, a kutatói szemlélet átalakulása azzal is magyarázható, hogy az új generáció – ha a néprajztudomány szemszögéből nézzük – gyermekkorban már nem vagy csak elvétve tapasztalta, esetleg látta a 20. század elején már múlandó paraszti világot.<sup>6</sup> Az 1995-ben a Nemzeti alaptantervben bevezetett hon- és népismeret tantárgy tanítási tapasztalata, valamint a múzeumpedagógiai foglalkozások visszajelzései azt mutatják, hogy az új nemzedék emlékei, élményei már egy városiasabb kultúrához köthetők. Így a szakemberek azt fogalmazzák meg, hogy az örökségesítési folyamatokhoz,<sup>7</sup> a reális értékek kiválogatásához megfelelő iránymutatás szükséges.<sup>8</sup> A tárgyak, egy-egy szokáselemhez kapcsolódó eszközkészlet (a tárgyakon túl a szöveg, kép, jelenség, a narráció eredményei, az ételek és a hozzá kapcsolódó konyha-technikai konstrukciók, leírások – receptek, szakácskönyvek stb.) közvetlen megismerésére valóságúen a múzeumokban, a muzeális közgyűjteményekben és a kulturális intézményekben van lehetőség. A kutatói attitűdváltozásról Örsi Julianna így ír:

„Az idősebb generáció ma már ritkábban vállalkozik közös kutatótáborokban való részvételre. Az ő magatartásuk is megváltozott. Többen lettek azok, akik egyedül indulnak kutatóútra. Így az eredmény inkább tanulmánykötetekben, egyéni feldolgozásokban mérhető. A néprajzkutatók körében egyre többen fordultak történetilevelvtári dokumentumokhoz és lettek a történeti néprajz művelői.”<sup>9</sup>

A kutatási témák ilyen formában történt megközelítési módjai szintén paradigmaváltásra és új kihívások elé állította a 21. század kutatóit és a neve-

---

<sup>5</sup> Vasáros 2010: 10–11. [http://www.ipar.bme.hu/uploads/Muzeumi\\_iranytu\\_7.pdf](http://www.ipar.bme.hu/uploads/Muzeumi_iranytu_7.pdf) (letöltés: 2018.05.30.)

<sup>6</sup> Bővebben erről lásd Örsi 2007: 1-7.

<sup>7</sup> Örökségesítési folyamatról lásd még Marinka 2019a: 306-313; Marinka 2019b: 423-436; Keszeg 1999: 141–142; Keszeg 2014: 7–15; Vajda 2016: 21-58. Patrimonizációról, örökségesítésről lásd még Keszeg Vilmosssal készült interjú: <http://eletmod.transindex.ro/?cikk=19266> (letöltés: 2019. 07.09.)

<sup>8</sup> Lásd Örsi 2007: 1-7.

<sup>9</sup> Örsi 2007: 1-7.

lésben foglalkozó pedagógusokat. Különösen érvényes ez a gasztronómia, a táplálkozás (hagyományos) vizsgálatára. Tapasztalható – egyes esetekben megkönnyítve, bizonyos témák esetében pedig megnehezítve (mint például a gasztronómia-kutatásnál) a kutató szakemberek kutatómódszertani lehetőségeit – hogy a kulturális intézmények feladatköre, feladatmegosztása szélesebb körben bontakozik ki, s így a táguló feladatháló, útkeresések átfedéseket eredményeznek. A múzeumokban is, és a muzeális intézményekben is éppen úgy folynak kutatómunkák – nyilván itt főleg a múzeumi gyűjteményekre épülve, tematikus feltárás kap elsődleges szerepet – mint a kutatóintézetekben, egyetemeken. Az így létrejött tudásbázis, amely terepmunkán, múzeumi gyűjteményeken alapul és egyéb feltárási eredmények megszerzésén és feldolgozásán alapulva rengeteg elérési pontot szolgáltat a tárgykörben kutató fiatalnak és tanároknak. Ezek feltárása még jobban szükségessé teszi a *téma-terület-módszer* hármis megjelölését, hogy eredményes és szakszerű legyen az adott kérdéskörben végzett feltáró és hiteles eredménnyel közzétett munka.

A hagyományos táplálkozás vizsgálatánál, a gasztronómia történetiségének, eredményeinek feltárásánál különösen fontos a tárgyak (ételek, konyhatechnikai eljárások és konstrukciók) eredeti helyzetben való bemutatása, („*in situ*”) vizuális rögzítése, a narratívákban elhangzottak interpretálása. A társadalmi, gazdasági környezet tanulmányozásából levont konzekvenciák alapját kell hogy képezzék a kiállítások (virtuális, interaktív, komplex) interpretálásának is, valamint a különböző módszerekkel gyűjtött recens anyag és az archaikus megőrzött források vizsgálata a táplálkozástudományban.<sup>10</sup> Az ételek múltjában, az örökségésítési folyamatban a muzeális intézményeknek megkerülhetetlen szerep jut. A „népi kultúrát, mint örökség”<sup>11</sup> et<sup>11</sup> a múzeum és a muzeális, kulturális intézmények közvetítik a legkonstruktívabban és adaptívabban.

Fejős Zoltán megfogalmazásában:

„a múzeum és a látogatók szemszögéből a 21. századi kivások tekintetében a múzeumok célja:

- 1.) megértetni a résztvevőkkel a múzeumok értékmegőrző és kultúraközvetítő szerepének legújabb kori kihívásait,
- 2.) múzeumok és iskolák partnerségét: »*Gyermekközpontú múzeum*«,
- 3.) élmény a múzeumban: »*Látványos múzeum*«,
- 4.) múzeumok az informális tanulásért: »*Virtuális múzeum*«,<sup>12</sup>
- 5.) közgyűjtemények: kutatási indulópontok.

<sup>10</sup> Kutatói partnerségről, konzorciumban megvalósított projektekről bővebben: Örsi 2007.

<sup>11</sup> Fejős 2003a: 175–197.

<sup>12</sup> Fejős 2003a: 175–197.

A múzeumpolitika, a hozzá kapcsolódó rendszervények szervezése, valamint a múzeumpedagógiai tevékenységek célja, hogy a múzeumok gyűjteményei, kiállításai értelmezhetővé és hasznosíthatóvá váljanak a látogatók (minden korosztály), a kutatók és kiemelten pedig a formális oktatásban részt vevő gyermek- és ifjúsági korosztály számára. A kulturális örökség<sup>13</sup> digitalizálása az információs társadalomban lassan nélkülözhetetlenné válik. Digitalizált állományok a közreadás formái, internetes megjelenítés és használata új utakat nyit a kutatók számára és új kutatásmechanizmust (feldolgozási módszereket) hív életre, új etikai normával. A modern múzeum kommunikációjában a gyűjtemény autentikus és élményszerű prezentálása a hagyományos és korszerű módszerek egymás mellett élésében valósulhat meg a legtökéletesebben.

## Múzeumi szerepek – kutatás

A múzeum, a jelenkor és az örökség összefüggéseinek vizsgálata, a fogalmi tendenciák feltérképezése, amelyek alakítják a mai múzeumok gyűjteményeit, a múzeumokról kialakított dialógust átfogó képet Fejős Zoltán fogalmazta meg.<sup>14</sup> Fejős Zoltán a múzeum és közönség, továbbá tárgy, kutató, gyűjtemény és tudás egymással összefüggő jelenkori rendszerének hálójára világít rá.<sup>15</sup>

A kulturális értékközvetítés az örökös változások és megújulások folyamata. A kihívások és a problémák a kulturális értékközvetítést állandó *innovációra* késztették. Az 1980-1990-es években kritikai fordulatként, a társadalomtudományok elméleti és módszertani megújulása indult el. Ilyen például a társadalmi jelen és a múzeum közötti kölcsönhatások fontosságának felismerése; a mindennapok és a személyes történetek, egyéni tapasztalatok hangsúlyozása; vagy tárgyak és az ember viszonyának befejezetlen, töredékes és értéksemleges értelmezése.

A múzeum hagyományos funkciói (gyűjtés, megőrzés, archiválás, bemutatás) mellett a múzeum, a jelenkor és az örökség összefüggéseit vizsgálja, fogalmi, módszertani és gyakorlati szinten. Az eddigi feladatok és funkciók mellett új kérdések, irányok mutatkoznak. Az egyik ilyen, hogy a muzeális intéz-

---

<sup>13</sup> Sonkoly 2000: 45–66; Sonkoly–Erdősi 2004: 7–20.

<sup>14</sup> Fejős 2017; Vásárhelyi 2002: 64–68.

<sup>15</sup> Fejős 2017.



mények hogyan, milyen módon tudnak a társadalom különböző csoportjaival kommunikálni?<sup>16</sup>

## GYŰJTEMÉNYEK ÉS NYILVÁNOSSÁG

A múzeumban végzett kutatást nagymértékben befolyásolja, hogy az adott muzeális intézményben milyen mértékben szándékoztak a gyűjteményt nyilvánosság elé tárni (vagyis képzettségre, származásra tekintet nélkül bárki részére prezentál). Így tehát egy kutató számára a múzeumban feltárt, a kutatását képező anyagok forrásnak minősülnek. Alapvetően „muzeális forrás”nak tekintjük:

„minden olyan tárgy szolgál muzeális forrásként, amelyből ismeret nyerhető. Ismeret-értéke lényegileg függ anyagától, külső formájától, valóságától és eredetiségétől, valamint igazolható kontextus-kapcsolatainak mértékétől.”<sup>17</sup>

A muzeális intézményekben fellelhető forráskomplexumok, „maradványok”<sup>18</sup> és a hagyományozódás, örökségesítés folyamán akarva vagy akaratlan létrejött narratívák és kontextus-források absztrakt vizsgálata elengedhetetlen a táplálkozástudomány feltérképezéséhez. Az ételek elkészítéséhez használt konyhatechnológiai eljárások, eszközök, a táplálék és a módszerének a leírása, vagyis ez mind maga a tárgy válik a valóság dokumentumává, a megismerés forrásösszességévé.<sup>19</sup> A sikeres tudományos kutatás mindig a tervszerű előrehaladásnak a megfelelő módja és formája. A tanulmányozás, az előrehaladás többségében nem az új tények feltárásával jön létre, hanem a korra hagyományozódott örökség, a maradványok, a konzekvens konklúziók és tények új (újabb) módszerekkel való feltárása.

A gasztronómia, a táplálkozás kutatása éppen úgy, mint más kutatás a néprajztudományban a következőket foglalja magában:

1. kutatás melynek feladata azon szabályok átfogó, lehetőleg mély és gondos megismerésére irányuló szándék, amelyek a gasztronómiának, a táplálkozásnak a valósághoz és az emberhez fűződő vi-

<sup>16</sup> Fejős 2003a. 175–197.

<sup>17</sup> A gyűjtemények nyilvánosságáról bővebben: Friedrich 2011. <http://books.google.com/books?id=YqZqUlcP6MIC&lr=&hl=hu> (letöltés: 2018.05.30.)

<sup>18</sup> maradványok = minden, ami az eseményekből fennmaradt E. Bernheim után közli Friedrich 2011: 94.

<sup>19</sup> A muzeáliák fontosságáról lásd: Friedrich 2011. <http://books.google.com/books?id=YqZqUlcP6MIC&lr=&hl=hu> (letöltés: 2018.05.30.)

szonyát, annak valamennyi történeti és aktuális megjelenési formájában határozza meg.

[A gasztronómiai alap kutatás az eredeti vizsgálatokat is magában foglalja, amelyek a táplálkozás jelenségéről szerzhető tudás szintjét növelik, anélkül, hogy elsőként egy sajátos, empirikus hasznosítási célra irányulnának. Mivel azonban a forrástudományok konkrét kutatási tárgyai nem válnak automatikusan a gasztronómiai kutatás elemeivé és forrásává, erről a magának a kutatónak kell döntenie, hogy forrásnak tekintie. Ebből kifolyólag a kutató feladata, hogy a táplálkozásnak a logikai-fogalmi elvonatkoztatása és elemzése módszertani alapján megragadott szabályszerű vonásait továbbgondolva, alkalmazott kutatás formájában modellszerűen felhasználhatóvá és magyarázhatóvá tegye. Hiszen ugyanazt az örökségelemet más tudományok a gasztronómia összefüggésében eltérő megismerési alapállásból szemlélhetik. Eredményei egy új, gasztronómiai/táplálkozáskulturái összefüggésben a forrás- és társtudományok valamennyi részeredménye integrációjának nélkülözhetetlen alapját képezik. Az ilyen fajta alap kutatás sokrétű, tervezéséhez, lebonyolításához többféle partnerségi együttműködés szükséges.]

2. kutatás a gasztronómia és/vagy táplálkozás gyűjteményekhez kapcsolódó forrástudományokban.

[Például a gyűjteményekben végzett szakkutatással érvényes ismeretekhez lehet jutni mindazokban a kérdésekben, amelyekben a hiteles anyagok folytonos, akár generációkon is túlnyúló hozzáférhetősége szükséges. A kutatásnak ez az iránya azonban csak kiegészítő lehetőségként merülhet fel.]

3. kutatás valamennyi olyan társtudományban, amely szükséges ahhoz, hogy a táplálkozáskutatás eredményei – ha szükséges, mint bizonyítási lap – a konkrét valóságba átültethető legyen.

[Ez a kutatás nélkülözhetetlen, mert csak így lehet a feltárás komplex. Egy-egy társtudomány, a forráskritika figyelembe vételével, segítségével csak a szaktudomány által megőrzött és közvetített ismeret nem fedi le a teljes kutatási témát. Mozaikszerű kutatási eredmények jönnek létre. Ez a feltáró jellegű kutatást is nevezhetjük alkalmazott jellegűnek, és interdiszciplináris eljárást igényel, mivel a társtudományok, gyakorlati céljuk betöltése érdekében módszertani értelemben módosításra szorulnak.]<sup>20</sup>

---

<sup>20</sup> Friedrich 2011. <http://books.google.com/books?id=YqZqUlcP6MIC&lr=&hl=hu>  
(2018.05.30.)

## A MÚZEMOK KLASSZIKUS FUNKCIÓI

Az európai múzeumok történetének második világháború utáni korszakában általános tendenciának tekinthető, hogy fokozott mértékben figyelnek a falaik között folyó munkával szemben támasztott társadalmi és tudományos elvárásokra. A társadalmi elvárások hálójában a saját helyüket, szerepüket, arculatukat kereső múzeumok nagy általánosságban két különböző jellegű elvárás-rendszerrel találták szemben magukat. Az egyik az ismeretátadó, valamiféle oktató-nevelő, a másik pedig a tartalmas időtöltést biztosító, szórakoztató funkció iránti igény. Mindkét igény összetett társadalmi, kulturális folyamatok eredményeként formálódott ki.<sup>21</sup>

A múzeum olyan speciális intézmény, amely minden más kulturális intézménytől különbözik, ezért a múzeumban történő kutatásokat a múzeum speciális adottságaihoz kell formálni. A múzeumok klasszikus hármas feladatrendszerében, amely a műtárgyak gyűjtéséből, őrzéséből és tudományos feldolgozásából (ebbe beleértendő a kiállítások rendezése is) állt kibővült, s helyet kaptak alapfeladatként a múzeumokban őrzött értékek korszerű bemutatásának, a közönséggel való kapcsolattartásnak a formái is, valamint a kutatói munkák kiszolgálása (digitalizált gyűjtemények nyilvános hozzáférése). Az európai múzeumokban nagyobb mértékben az 1960-as, 70-es években kezdett kialakulni azoknak a szakembereknek a köre, akik tevékenységükben arra specializálódtak, hogy a tudományos, muzeológiai eredményeket a nagyközönségnek bemutassák. Ezek a „bemutatást végző” szakemberek közvetítők a múzeum és a látogatók között, láttatni képesek a tudományos eredményeket a műtárgyak segítségével, a kiállítások bemutatása és a hozzájuk kapcsolódó rendezvények szervezése által.<sup>22</sup>

A múzeumi tevékenység elmélete és gyakorlata

1. gyűjtőmunka,
2. műtárgyvédelem,  
[anyagmegóvás; nyilvántartás; tárolás]
3. közlés (kommunikáció)  
[múzeumpedagógia; múzeumdidaktika; múzeumpszichológia; múzeumszociológia].

A helytörténeti kutatás mellett külön meg kell említeni az életmódkutatást, amelybe a történészekon kívül néprajzosok és szociológusok is teret találtak

<sup>21</sup> Magyarai 2002: 141–145; Ébli 2009; Fejős 2017.

<sup>22</sup> Fejős 2003c, 2005a, 2017; Pató 2008.

maguknak. Ezzel a múzeumi gyűjtemények kibővültek a 20. század második felében használatos tárgyakkal, akkor keletkezett dokumentumokkal.

Mire való tehát a múzeum? A múzeumok arra valóak, hogy a tárgyi örökségeket befogadhatóvá, közérthetővé tegyék. Olyan értelmezési zónák a múzeumok, amelyek a legheterogénebb örökségi folyamatokban részt vett, és hagyománnyal rendelkező embereknek egyaránt megadják a kutatási és tanulás lehetőségét.<sup>23</sup>

## Múzeum – kiállítások

### KIÁLLÍTÁSOK - ÖRÖKSÉGELEMEK

A kiállítás olyan környezetben éri el célját, ami nem pusztán megmutat, nyilvánosságra hoz, hanem olyan önálló interpretáló közeget teremt, amelyben a látogató, értő azonosuláson megy keresztül.<sup>24</sup> A kiállítás alapeleme meghatározni az identitási profilt. Megfogalmazni az örökségszemléletet (újratervezni vizuális trendekkel, technikákkal).

A kiállítás háromféle típusát különböztetjük meg:

1. tárgyorientált (esztétikai vagy tudományos szempontokat helyez előtérbe középpontban a tárgy, gyakran az elrendezés mellőzi az oktató jelleget)
2. koncepcióorientált (egy adott elgondolást, koncepciót visz végig)
3. tárgyorientált és a koncepciót ötvöző (a tárgyak szerepeltetése hangsúlyos, ám azok mind egy koncepció által megrajzolt közös térképen helyezkednek, kiemelve annak összetartó- és rendezőerejét).

A kiállítás élete (utóélete) azért fontos egy kutatásnál, mert a kutató számára a tudományos népszerűsítő tartalmak, eseményekről megjelent textusanyagok forrásértékűek. Kiváló példa a kiállítás interpretáló miliőre – melyben helye van a gasztronómiának is – a Debrecenben létrehozott Rabbí szoba a Debreceni Zsidó Hitközség Székházában. A szobában kialakított környezet nem a múlttól szól, sokkal inkább – azt mutatja be, mintha éppen most lépett

---

<sup>23</sup> Örsi 2007: 1–7.

<sup>24</sup> Múzeum és kiállítás viszonyához lásd Fejős 2003c: 157–172; Kovalcsik 1986; Tony 2012; Vasáros 2010. [http://www.ipar.bme.hu/uploads/Muzeumi\\_iranytu\\_7.pdf](http://www.ipar.bme.hu/uploads/Muzeumi_iranytu_7.pdf) (letöltés: 2018. 05. 30.)

volna ki a rabbi a szobából – hívogatóan a szobába belépőhöz fordulást jeleníti meg. Vagyis a „múlt szól a jelenhez”.<sup>25</sup> Az asztalon elhelyezett, kendővel letakart barhesz (igazi, valódi pékáru), a só és a kehely. A jelenlévők bepillantának, részesévé válnak a múlt népköznapijának egy pillanatába, megismerve az élethelyzetet, körülményt.



*Rabbi szoba.* (Saját felvétel: 2020.08.11.)

## A TÁRGYAK

A kiállított múlt emléktárgyai mellett érdemes a jelenkorba átívelő tárgyakra is figyelni a folytonosság és a változáskultúra miatt. A múlt ábrázolása, a múltból származó emlékek csak akkor élnek igazán, hogyha interpretálni tudja a látogató és a kutató, valamint kiegészíti az addigi tudást. A gyűjteményekre, a múlt megőrzött emlékeire, mint egy szellemi életútra kell tekintenünk és ennek megfelelően kell feldolgozni (például szakácskönyv-kiállítás; fotókiállítás ételekről stb.). A debreceni Zsidó Hitközségben kialakított Rabbi szoba és használatban lévő kóser étkező kiváló példa a rituális, ünnepi tárgyak, ételek megjelenésének szoros kapcsolata. A kóser étkezőben a régmúlt kóser ételeit napjaink hétköznapijaiban is ugyanúgy fogyasztják a zsidó normáknak megfelelően.

<sup>25</sup> Bartha Elek a Rabbi szoba megnyitóján elhangzott beszéde. <https://www.dehir.hu/debrecen/turisztikai-atrakciova-vallhat-a-debreceni-zsido-hitkozseg-szekhazaban-berendezett-rabbi-szoba/2019/09/26/> (letöltés: 2019.10.12.)



*A kép bal szélső tárgya a széder tál, a jobb szélső pedig egy sabter kés.*

*Jellegzetes zsidó ételek vetítése az étkezőben.*

*A teríték várja az ebédre betérőket.*

*Kóser étkező a Debreceni Zsidó Hitközség Székházában. (Saját felvétel: 2020.08.11.)*

Egy tárgy aktivitása a kiállítást, gyűjteményeket gondozók tevékenységén múlik. Egy tárgy, vagy gyűjtemény aktivitása úgy fokozható, hogy ha értelmezésüknek több dimenziót is adunk. Egy tárgy hiánya egy gyűjteményből valójában ugyanolyan informatív lehet, mint a jelenléte.

„Nem számíthatunk arra, hogy a tárgyak majd »maguktól« diskurálnak. A tárgyak és a gyűjtemények önmagukban nem aktívak, a történetek elmesélésével csak mi (kiállító, kurátor, látogató) tudjuk azzá tenni őket!”<sup>26</sup>

Egy-egy nagyléptékű, újszerű kiállítás a lokális közösségben hatásmechanizmust indít el.<sup>27</sup> Harmonizálni kell a kutatási módszereket és a muzeális intézmények rendszerével. Az együttműködés múzeumi gyakorlatai inkább a tudáscserére és tudáskörforgásra fókuszálnak: a részt vevő felek tudása egyenértékű, tudásaikat megosztják egymással, és ezt közösen használják fel egy cél érdekében.



*A debreceni kóser étkezőben a falakon elhelyezett vitrinben a zsidó étkezési kultúra reliktumai láthatóak. Mellette a szokásban betöltött funkciójáról, szerepéről olvashat a látogató. (Saját felvétel: 2020.08.11.)*

<sup>26</sup> Fejős 2003: 157–172; Frazon 2011.

<sup>27</sup> György 2008.

A gasztronómia tárgykultúra nagyon szerteágazó. Hogy a táplálkozáskultúra erős szövetét kapjuk a mozaikszerű bemutatásokat (kiállítások, eddigi szak-tudományi és más tudományágak táplálkozással kapcsolatos eredményei stb.) kell több szempontból megvizsgálni és összeilleszteni. Ennek egyik folyamata, hogy a muzeális kulturális intézményekben nagy hangsúlyt fektetnek, hogy olyan látogatók érdeklődését is megnyerjék, akik semmilyen ismerettel nem rendelkeznek az adott gasztronómiai tárgyakról, értékekről általában és a hozzá kapcsolódó mindennapi és ünnepi funkciókról. Ezeket interaktív játékokkal gazdagított látogatóközpontú foglalkozásokon kerül sor (akár digitális eszközök, alkalmazások, filmek segítségével). Ebben az esetben a kutató is betekintést nyer a gasztronómiai folyamatokban és az örökségesítési műveletek hatásmechanizmusába. A táplálkozási kultúra feltárásához további segítséget jelent egy kutatónak a muzeális kulturális intézmények tevékenysége:

- turisztikai kapcsolódási pontok kialakítása (kulturális turizmus)
- ügyfélbarát terület, alkalmazottak, és digitális honlap
- köznevelési, felsőoktatási szereplők igényeinek és szükségleteinek megfelelő szakmai támogatása
- szakmai konferenciák szervezése, lebonyolítása
- tájékoztatók szervezése (jó gyakorlat – workshop)
- tanulmány versenyek szervezése, lebonyolítása (a kor forrásanyag a múlttól az új generáció dimenziójában)
- tanulmányi pályázatok (az új nemzedék kapcsolata az átörökített múlttal)
- tanulói tájékoztatás, tanácsadás
- igényfelmérés:
  - szaktanácsadás, tantárgyi kapcsolat
  - pedagógiai tájékoztatás
  - pedagógusi tájékoztatás
  - tehetséggondozó versenyek (szervezés, lebonyolítás)
  - országos – tematikus szakmai szolgáltatások
  - különböző oktatási projektek fenntartása – tankönyvtár, tudástár

A táplálkozáskultúra kutatásához elengedhetetlen egy-egy múzeum, muzeális intézmény gasztronómiai tárgykészletének és textusanyagának (szakácskönyv, receptgyűjtemény, étkezéssel és konyhai eszközökkel kapcsolatos plakátok stb.) ismerete.<sup>28</sup> Az étkezéskultúrának a vizsgálata során észrevett

<sup>28</sup> Lásd még Keményfi 2014: 5–31.

tárgyhiány vagy olyan eszköz, ami nem közvetít ismeretet is sokatmondó. A tárgyhiány vagy „semmitmondó-tárgy” a kutatói dimenzióból új értelmezést adhat a vizsgálatnak.<sup>29</sup> Érdeemes mindig feltenni a kérdést, a hagyomány őrzésében, generációról generációra történő átadásában:

- hol jelenik meg a tárgy (csoport azonos hagyományok),
- meddig van funkciója (a kulturális sokféleségben, a kreatív sokszínűségben),
- milyen szokáshoz kapcsolódik (csoportnormák - „szokások”, „kultúrák értékei”),
- hogyan, miként él tovább (érzelmi és a személyes kompetenciák „hagyományok ápolása”, „a másság megbecsülése”)
- variálódik-e? „A mai ember az örökség eszközeivel, annak nyelvéen fejezi ki, éli meg s tartja életben azt.”<sup>30</sup>

## Gasztronómia – örökségesítés – kutatás

A gasztronómiai kutatás egyik nagy problémája a hagyományok megítélése, az örökségelemekhez való viszonyulás. Minden generáció másféle köteleket alakít ki az elődei élethelyzetekre adott válaszára. A hagyomány általános értelmezésben az a tudás, amely lehetővé teszi az újonnan bekövetkező események elhelyezését és megértését egy korábbi tapasztalati tudás kontextusában. A tradíció látszólag statikus, állandó, mégis igazából csak akkor van közösségmegtartó funkciója, ha nem változatlan továbbadása történik a változó körülmények közepette, hiszen ez esetben akadályozná az új viszonyokhoz történő alkalmazkodást. Többé, kevésbé igaz ez a táplálkozástudásra is. A kutató a változatlant keresi a változó világban. A korok/korszakok, valamint generációkat bemutató tárgyi és művészeti reprezentatív emlékek hogyan alkotnak korrelációt a kutatót érdeklő helyzetben? A hagyomány tehát egyszerre statikus és dinamikus, egyszerre a múlté és a jelené. A *Magyar nyelv értelmező szótára* szerint, a hagyomány

„Régebbi korokból, néha írott feljegyzésekben fennmaradt v. íratlanul, többnyire nemzedékről nemzedékre szálló, valamely közösségben továbbra is érvényesülő szokás, erkölcs, ízlés, felfogás. (...) Olyan szellemi alkotások összessége, amelyet

<sup>29</sup> Vö. Borbély Katalin *Nincsenek lusta tárgyak* <https://magyarmuzeumok.hu/cikk/nincsenek-lusta-targyak> (letöltés: 2018.06.16.)

<sup>30</sup> Fejős 2005b: 45.



valamely közösség a maga termékeként ismer, őriz és ad tovább a későbbi nemzedékeknek.”<sup>31</sup>

Csak azt nevezhetjük hagyománynak, amiről tudomásunk van. Amit a közösség nem őrzött meg, ami már elveszett a csoporttudatból, annak már nincs hatóköre, de a kutató számára (különösen az ételek tekintetében lásd például a szakácskönyveket stb.) az írott forrásokban fellelhető elfeledett örökségelemek fontosak az absztrakt következtetéshez.

Tehát a gasztronómia történeti kutatásához elengedhetetlen a muzeális intézmények tárgyai és a közgyűjtemények archivált forrásanyagát kiegészíteni recens gyűjtésekkel (visszaemlékezésekkel). Hiszen a textusanyagokban (szólás, találós, újságcikk, naplók, úti beszámolók stb.), szokásokban a táplálkozáskultúra elemeinek ismerete és gyakorlata tovább él, mint gasztronómia, hagyományos táplálkozás kulturális tudása.

A régi konyhatechnológiai eljárások, ételek (alapanyagok, konyhai kisegítő eszközök) elkészítése tanulható, megismerhető, (a muzeális intézményekben bemutatott – tárlókba elhelyezett tárgyakon, képeken, filmekben). Magyarországon is egyre több intézmény ismeri fel a több érzékszerve való hatást a bemutatókon. Így az élelmiszer-múzeumok<sup>32</sup> központi kérdése hogyan jelenik meg és milyen jelentéssel bír az étel és ital a kiállítóterben. Összekapcsolódnak az érzékszervek, a művészeti és a gasztronómiai élményekkel. Így például lehet ételeket kóstolni,<sup>33</sup> interaktív ételbemutatókat<sup>34</sup> szervezi, kiállított „másolt ételek” mellé illatanyagot permetezi, vagy felekezethez kapcsolódóan legutóbb, 2020. március 4-én, Beregszászon a nagybőjti kiállításához görögkatolikus ételbemutató<sup>35</sup> párosult. Ételek a kiállított térben a hagyomány eredeti funkciójától eltérnek, és mint tárgyi tény van jelen. Ez a tény azt sugallja, hogy a táplálkozáskultúra örökségeleit intézményes keretek között is meg lehet ismerni. A táplálkozáskutatók tapasztalata azt mutatja, hogy egy adott szituációban a vizsgált lokális közegben az egyének értelmező módon, a szituációból adódóan viselkednek és a tanult (átörökített szokásokat, ételeket) átkonvertálják a hagyományostól eltérő élettapasztalathoz és az életkörülmé-

<sup>31</sup> „hagyomány” Bárczi–Ország (főszerk.) Magyar nyelv értelmező szótára <https://mek.oszk.hu/adatbazis/magyar-nyelv-ertelmezo-szotara/kereses.php?kereses=hagyom%C3%A1ny> (letöltés: 2020. 08.02.); Paládi-Kovács 2004.

<sup>32</sup> lásd bővebben *Múzeumcafé* 71. Gasztro-számát (13. évfolyam, 2019/3., május-június)

<sup>33</sup> Például Museum of Disgusting Food, Malmö.

<sup>34</sup> Például a Budapesti Gazdasági Egyetem Kereskedelmi, Vendéglátóipari és Idegenforgalmi Karán <https://uni-bge.hu/kvik/galeria/koreai-etelbemutato-a-bgf-en> (letöltés: 2020. 08.02.)

<sup>35</sup> <https://www.magyarKurir.hu/hirek/gorogkatolikus-etelbemutato-es-nagybojti-kiallitas-beregszaszban> (letöltés: 2020.07.13.)

nyekhez. A gasztronómiakutatás során megerősödik az az igazság, hogy az ismeret jellegű, áthagyományozódott műveltség mellé – az ételek, és elkészítésük tekintetében – beépül a mindennapi, aktív tapasztalati tudás.

Kutatások szempontjából, kiváltképpen az új módszerek felhasználása miatt, a muzeális intézmények online stratégiáinak fejlesztése elengedhetetlen. A kutatók számára az eddig létrejött digitalizálási rendszerek hasznosíthatóságának lehetőségével mindenképpen célszerű (a forráskritikát figyelembe véve) alkalmazni. A muzeális intézmények honlapjai sok esetben lehetőséget biztosítanak a hétköznapi vagy szakmai felhasználók számára. A tapasztalatok azt mutatják, hogy módszertani szempontból hatékonyabb, ha a gyűjteményekben nem keresni kell az adatokat, hanem gördíthető tartalmak jelennek meg. A mai felhasználók ehhez a tartalmakhoz vannak hozzászokva. A kutatási módszerek változásaihoz újféle szemlélettel jelennek meg a múzeumok. A legjobban ezt Vasáros Zsolt fogalmazza meg:

„A legújabb elvek, koncepciók szerint tervezett múzeumok, kiállítások nem egy statikus, archivált–rezervált állapot megjelenítésére törekszenek, hanem egyre inkább a változások bemutatására, új nézőpontok, kutatási eredmények szerinti prezentálásra fókuszálnak.”<sup>36</sup>

Nincs két egyforma múzeum és kiállítás. Számos szempontot kell figyelembe venni egy táplálkozástudományi kutatóknak, ha egy múzeum gyűjteményforrását, illetve a kiállítás során (tárgyak, fotók, filmek stb.) bemutatott forrásadatokról merít. A kiállítás szóhoz leggyakrabban galériák, tájházak, emlékházak, múzeumok társulnak és azok terei. A múzeumok megőrző, gyűjtő – feldolgozó – kutató, és bemutató – ismeretátadó funkciói a legismertebbek.<sup>37</sup>

#### GASZTRONÓMIAI GYŰJTÉS FOLYAMATA

A gyűjtés során törekedni kell az adott a kiválasztott terület (település vagy tájegység, régió) teljes közigazgatási áttekintésére. A gyűjtésnek ki kell terjednie választott terület környezetére (esetleg kontrolzónák vizsgálata) és a helyben található természeti, kultúrtörténeti és szellemi értékekre is. A tájhoz kötődő értékek, ételek gyűjtése több fázisra bonthatók, ezek közé tartozik:

<sup>36</sup> Vasáros 2010: 12. [http://www.ipar.bme.hu/uploads/Muzeumi\\_iranytu\\_7.pdf](http://www.ipar.bme.hu/uploads/Muzeumi_iranytu_7.pdf) (letöltés: 2018.05.30.)

<sup>37</sup> Múzeum és kiállítás viszonyához lásd Fejős 2003c: 157–172; Vasáros 2010: 12. [http://www.ipar.bme.hu/uploads/Muzeumi\\_iranytu\\_7.pdf](http://www.ipar.bme.hu/uploads/Muzeumi_iranytu_7.pdf) (letöltés: 2018.05.30.)

- ☛ a terepkutatás, gyűjtés előkészítése,
- ☛ interjúkészítés a helyi adatközlőkkel,
- ☛ maga az ételek (érték) (a táplálkozással kapcsolatos kutatási téma) adatainak rögzítése.

A gasztronómiai kutatás (örökségelemek gyűjtése) során kiemelt jelentőséggel bír a helyi közösségek szerepvállalása, a kutatott témához való viszonyulás.

A tájhoz kötődő ételek megőrzése, felidézése és esetleg az alkalmazása a lokális közösségek korrelációján és aktivitásán múlik. Az egyének viszonyulása és köteleke az ételekhez őrzi meg, és a mindennapi életben megjelenő alkalmazása óvja meg az adott táji specifikumokat. A megőrzés eredményessége egy-egy étellel kapcsolatban azon is múlik, hogy sikerül-e érdekeltté tenni és motiválni az adott helyen élő helyi közösséget annak megtartására (fesztiválok, falunapok stb.).<sup>38</sup> A táji jellegzetességek és a táplálkozási kultúrához köthető örökségelemek nem használt részei (nincs a közösségnek, egyénnek az ételekhez kötődése) hamar elveszítik az elkészítéséhez való tudást és feledésbe merülnek. A kutatott tájhoz kötődő jellegzetes ételek és a hozzá kapcsolódó értékek összegyűjtése és számontartása ezért is fontos.

Egy receptkönyv, egy étel gyűjtése, elkészítésének lejegyzése képezheti az értékékként való tudatosítását és ezzel együtt elősegíti az értékmegőrző viselkedésformák kialakítását, mivel azok a helyi lakosság közös múltjához kapcsolódnak, ezért alkalmasak a társadalom tagjait összekötő történelmi emlékek felidezésére is. Mindezek együttesen pedig megerősítik a személyes kötődést a már elfeledett ételekhez is.

A gasztronómiai értékek gyűjtésének folyamata alapvetően négy egységre tagolható:

1. előkészítési munka;
2. terepmunka (lokális közösségekben recens kutatás);
3. adatfeldolgozás;
4. utógondozás.

A táplálkozástudomány gyűjtési folyamata és ajánlott fázisai, javasolt sorrendje:

#### I. Az előkészítési munka elemei:

- 1) a vizsgálni kívánt terület kiválasztása és behatárolása (pl. települési közigazgatási terület, tájegység);
- 2) korábbi gyűjtések felkutatása (múzeumok, levéltárak forrásanyagai stb.);

<sup>38</sup> Lásd például Bartha 2014: 82–106.

- 3) háttér adatok, szakmai anyagok beszerzése (online adatbázisok, tájhoz kötődő adatbázisok áttekintése, stb.);
- 4) a vizsgált település (vagy étel) történetének megismerése (helytörténeti leírások, táj- és településtörténet áttekintése, levéltári adatok, könyvtározás stb.);
- 5) archív fényképek, képeslapok felkutatása;
- 6) helységnévgyűjtés (egy-egy régió, terület, utca, dűlő elnevezése utalhat a területre jellemző alapanyagra, vagy ételre);
- 7) értékőrzéssel foglalkozó szervezetek felkeresése; közintézmények megkeresése (pl. muzeális intézmények, helyi önkormányzat felkeresése, esetleg pedagógus bevonása);
- 8) a lehetséges helyi adatközlők felkutatása, interjúidőpontok egyeztetése;
- 9) előzetes a kutatott területre jellemző ételek összeírásának elkészítése (amennyiben rendelkezésre áll, akkor már a legfőbb tulajdonságok, rögzítése);
- 10) előzetes terepbejárás (amennyiben nem vagyunk ismerősek a területen);

## II) A terepkutatás elemei:

1. személyes interjúk készítése (beszélgetések), interjúnaplók készítése;
2. az előzetesen összegyűjtött feltárni kívánt ételek tisztázása, szelektálása;
3. a gyűjtési tapasztalatok alapján a feltárt ételek és ételkészítési eljárások helyszíni dokumentálása (adatlapok kitöltése, leírások és fényképek készítése, esetleg térképen történő rögzítése stb.);

## III. Az adatfeldolgozás elemei:

1. a gyűjtött adatok rendszerezése;
2. a leírások tisztázása, adatlapok rendszerezése;
3. terepen készített fényképek (esetleg rajzok) és a háttér gyűjtésből feltárt archív képek kiválogatása, összehasonlítása;
4. hang- és videófájlok válogatása;
5. interjúkivonatok, vázlatok tisztázása, az ételekhez, táplálkozáshoz kötődő történetek, információk (forrás, adatközlő megnevezésével) leírása;
6. az összegyűjtött ételek, ételkészítési eljárások feldolgozása, dokumentálása;

7. az elkészült ételleírások esetleges visszamutatása az adatközlőknek, a gasztronómiai kutatásban részt vett szereplőknek.

#### IV. Az utógondozás elemei:

1. ételek, ételkészítési leírások, fényképek bemutatásának lehetőségei.

A terepkutatás minden esetben meg kell, hogy előzze egy előkészítő munka, amely nemcsak az előzetes háttérkutatást, gyűjtőmunkát (kutatóhelyek, könyvtárak, múzeumok felkeresése, levéltári források tanulmányozása stb.) jelenti, hanem a területen működő muzeális, kulturális intézmények szervezetek, önkormányzatok, megkeresését, a velük való kapcsolatfelvételt is magába foglalja. Az interjúk készítéséhez már az előkészítés fázisában érdemes felkeresni a lehetséges tudásörzöket (telefonon, esetleg személyesen egyeztetni az alkalmas időpontot, elővetítve a beszélgetés érintett témáit és hosszát).

A kutatási témában releváns források (pl. helytörténeti leírások, tájmonográfiák, egyháztörténeti dokumentumok, néprajzi gyűjtések, régi fényképek, képeslapok) megkeresése. Célszerű az előkészítés fázisát a megyei, helyi könyvtáraknál lévő muzeális intézmények, tudástárakra és értéktárakra, valamint a helyi közösségi infrastruktúrára építve elvégezni.

Az előzetes adatgyűjtés során érdemes felhasználni a tájtörténeti elemzéseket, helytörténeti írásokat (pl. település összeírások, falukrónikák, helyi gazdaságtörténet, önéletírások, naplók, levelezések, levelezőlapok, hadifogoly-naplók, visszaemlékezések), helyi múzeumok és gyűjtemények forrásait, néprajzi gyűjtéseket, képeslaptárakat. A felsoroltakon kívül fontosak lehetnek a helyi intézmények saját iratanyagai, a képviselőtestületi jegyzőkönyvek, a Központi Statisztikai Hivatal (KSH) adatai, de a szociográfiai és a szépirodalmi művek is.

Az előzetes adatgyűjtés változatos forrásokból meríthet:<sup>39</sup>

##### I. egyedi értékek:

1. egyedi tájérték-kataszterek (pl. önkormányzatok), TÉKA adatbázis (<http://tajertektar.hu>);
2. települési értéktárak, ágazati, települési, megyei, tájegységi, külhoni értéktárak (megyei, települési önkormányzatok, civil szervezetek), értékőrzéssel foglalkozó civil szervezetek (például Cívis Értéktár ([debrece nier tektar . hu](http://debrece nier tektar . hu))).

##### II. kulturális örökségvédelem:

<sup>39</sup> Bővebb gyűjtési útmutatót lásd Eperjesi (szerk.) 2015: 31–54.

3. szellemi örökség: Nemzeti Jegyzék elemei (<http://szellemiorokseg.hu>)
  4. Magyar Múzeumok (<https://magyarmuzeumok.hu/>)
  5. Magyar Nemzeti Digitális Adattár (<https://mandadb.hu/>)
  6. Néprajzi Múzeum Etnológia Adattára és a Táplálkozásgyűjteménye (<http://neprajz.hu>);
  7. Folklor Adatbázis (<http://folkloredb.eu>);
  8. Kulturális utak: *Cultural routes* (<http://culture-routes.net>).
- III. természeti örökség (természeti területek és értékek):
9. nemzeti park-igazgatóságok adatszolgáltatása (<http://magyarnemzetiparkok.hu>);
  10. országos ökológiai hálózat elemei (<http://okir.hu>);
  11. természetvédelmi civil szervezetek (pl. <http://mme.hu>).
- IV. archívumok, gyűjtemények:
12. régi képek, képeslapok (<http://fortepan.hu>), (<http://postcards.hungaricana.hu>);
  13. tájtörténeti elemzések, helytörténeti irodalom, (<http://arcanum.hu>);
  14. helyi múzeumok, gyűjtemények, népi hagyománygyűjtések, levéltárak: Magyar Levéltár Archívuma (<http://mnl.gov.hu>);
  15. helytörténeti monográfiák, tanulmányok, publikációk, térkép és fényképgyűjtemények;
- V. településtörténeti leírások:
16. települési könyvtárak, irattárak;
  17. helytörténeti monográfiák, tanulmányok;
  18. Magyar Elektronikus Könyvtár (<http://mek.oszk.hu>);
  19. Néprajzi Atlasz, Magyar Néprajz kötetei (<http://mek.niif.hu/02100/02152/html/>).

## Esettanulmány

A Néprajzi Múzeum<sup>40</sup> 2020-ban elindított „Eddig soha nem látott, raktárban rejlő műtárgyak” című sorozatából kiemelve a hagyományos táplálkozás-kultúra relikumaiból két példát, amely bemutatja egy tárgy életét az adott korban és a kutatói lehetőségeket az absztrakt textusanyag létrejöttére.

1. Kenyérbiléta<sup>41</sup>



Névtábla 'kenyérbiléta'. Néprajzi Múzeum  
69.13.47 Mezőkövesd Csilléry Klára gyűjtése H: 7,7 cm, sz: 4 cm

„A táplálkozás-gyűjtemény raktárában az egyik polcon lapult egy helyes kis fedeles kosárka, rákötözve egy kis zománcos bögre, egy olvasó, benne pedig mindenféle izgalmas mindennapi és nem mindennapi, ismert és ismeretlen tárgyak. A gyűjtemény revíziója során feltárult a kosárka teljes tartalma – a kitűnően adalt leírókartonoknak köszönhetően –, a tárgyak egy letűnt életformáról s annak tárgykészletéről mondanak el személyes történeteket. Az 1930-as években járunk

Mezőkövesden, ahol a gazdasági elszegényedés következményeként a megélhetés egyik jellegzetes és nélkülözhetetlen forrásává vált a summáság intézménye: a település lakóinak jelentős része évente 5-7 hónapra különböző mezőgazdasági munkák elvégzésére szegődött el a környékbeli uradalmakhoz. A munkához, a napi élethez – étkezéshez, tisztálkodáshoz stb. – sajátos tárgykészletet vittek magukkal. 1969-ben egy, a magyar néprajzi szakirodalomból nagyon jól ismert, adatközlőből szinte néprajzi gyűjtővé vált mezőkövesdi asszony, Gari Takács Margit jóvoltából egy teljes summásfelszerelés került a Néprajzi Múzeumba, köztük többek között textíliák (szalmazsák, ágynemű, ingek, kötények), festett láda, tányérok, evőeszközök, fakanalak, kenőtoll, sőtartó, lábas, teknő, szalonnaakasztó kampó, kötélcsavaró, répavágó, olló, tűkőr, szalagos doboz, vasaló, vászonzacskók stb. Abból a bizonyos kosárkából (bár eredetileg nem ott volt a helye) előkerült egy fenyőfából faragott kis táblácska, egy piskóta alakú deszkalap is, amelynek egyik oldalán tintaceruzával »TM« monogram látható, a két oldalára bevéssett kettős levéldísz tinteruzával színezték ki.

A tárgyleíró kartonon a következő szöveg olvasható: »Minden summásnak szüksége volt kenyérbilétára, aminek ellenében a rendszeresen járó kenyéradagot kiválthatta. Egy hétre egy személynek 6 kg járt. Ezt a hét bármely napján igényelhetette, amikor elfogyott a kenyere. Ilyenkor leadta a summás gazdának a bilétát, aki betette

<sup>40</sup> A táplálkozás-gyűjteményről bővebben a Néprajzi Múzeum honlapján <https://www.neprajz.hu/gyujtemenyek/mutargygyujtemenyek/haztartasgyujtemeny/keramiagyujtemeny.html> (letöltés: 2020.08.02.)

<sup>41</sup> kenyérbiléta <https://www.facebook.com/neprajzimuzeum/posts/1816260131735571/> (letöltés: 2020.05.13.)

egy tarisznyába. Vasárnap azután kirakták a tarisznya tartalmát egy asztalra és mindenki kikereste belőle a magáét. A kenyérbilétáért nemcsak kenyeret kaphattak, hanem lisztet is, ha nem váltották ki az arra a hétre járó kenyéradagot. Így természetesen igyekeztek takarékoskodni a kenyérral, hogy minden második vagy harmadik héten, szombaton, amikor már látták, hogy nem volt szükség a kenyér kiváltására, lisztet igényelhessenek a bilétáért. Máskor, ha kellett a pénz, mégis inkább kenyeret váltottak ki, szombaton és vasárnap eladták a közeli faluban. Vagy házaltak vele, vagy piacon adták el, cigány vagy nagycsaládos szegény ember megvette. A kenyérbilétát a leányoknak édesapjuk csinálta, még a munkába indulás előtt: az asszonyoknak a férje. Többnyire valamilyen alakzatot faragtak ki, hogy messziről is meg lehessen ismerni, ritkábban volt a négyesögletes, »négyesarkos«. Lányoknak nem ritkán kis csizmát faragott az apja vagy cipőt. A névjelet nem mindig tették rá, inkább valami díszítést, amiről megismerte, család nem fordulhatott elő. A kenyérbiléta helye a ládafiában volt, nagyon vigyázni kellett rá. Ha elveszett volna, azonnal jelentették a summásgazdának. 'Pista bátyám a bilétám odalett, nehogy valakinek kiadja rá!'« Egyszerű, jelentéktelen, esztétikailag nem különösebben vonzó tárgy, amely a rajta lévő monogram miatt egyszerre helyezhető el a tulajdon jelölő tárgyak rendszerében, a hozzá kapcsolódó részletes leírás révén képet ad a summás életforma étkezési szokásairól, a kenyér étkezésen túli cserealap szerepéről, Gari Takács Margit személyén keresztül egy kivételes adatközlő személyes sorsára irányítja a figyelmet, ugyanakkor egy összetartozó tárgyegyüttes részeként felveti a rekonstrukció és hitelesség kérdését is. Egy egyszerű falapocska... [69.13.47 Névtábla 'kenyérbiléta' Mezőkövesd Csilléry Klára gyűjtése H: 7,7 cm, sz: 4 cm]."

Szalón Zsuzsa muzeológus

## 2. A tejesköcsög<sup>42</sup>

„A legkésőbbi népi fazekasedény-formák egyike (18. század végi), ugyanakkor ez maradt fenn legtovább a mindennapi használatban a cserépedények közül. A tej szállítására és tárolására, vagyis altatására szolgált. A formát a tejaltatás típusa határozta meg: ahol nem sajtolt, hanem túrót vagy aludttejet szerettek volna inkább, ott a szűk nyakú forma megfelelőbb volt a lapos, széles edénynél. Nagyon fontos volt a tisztán tartása, gyakran kifőzték őket, mert a pórusokban maradt tej betegséget okozhatott. Ezért belül minden esetben mázat kaptak, de a külsejükre nem kellett sok gondot fordítani, hiszen a keresletet irántuk nem a szépségük, hanem a használati értékük adta. A tejesköcsögök nagy része minden központban szerény díszítésű, sok esetben mázatlan volt kívül. Erre a típusra Északkelet-Magyarországon gyakran írták fel a szinte ujjongó „Május” szót. Nem is csoda, hiszen a legtöbb cserépedényt tavasszal lehetett eladni április 24-e, vagyis Szent György nap után májusban, amikor a legelőre hajtott tehenek sokkal több tejet adtak, mint korábban. A gazdaszonyok ekkor nézték át, hogy van-e elég köcsögjük az évre, ha nem volt, bevásárolták belőle. Tudták ezt a fazekasok is, sőt, azt is számon tartották, hol tartanak sok tehenet, oda többet és nagyobbakat (kettő, kettő és fél, három litereseket) vit-

<sup>42</sup> tejesköcsög <https://www.facebook.com/neprajzimuzeum/posts/1816260131735571/> (letöltés: 2020.05.29.)



tek, valamint azt is figyelembe vették, hogy kinél van több kecske, mert oda inkább kicsi, legfeljebb másfél litereseket szállítottak.”

Vida Gabriella, muzeológus

A két példa jól szemlélteti, hogy a tárgyak önmagukban nem tudnak a múlttól, a hasznosulásról képet formázni. A tárgyak és a gyűjtemények történetét az adott korban betöltött funkciójáról a muzeológus és a kutató tudja elmondani, átörökíteni, így az örökségésítési folyamat kiemelt szereplője.<sup>43</sup>

#### FELADATÖTLETEK A MÚZEUMI TÉRBEN, MÚZEUMPEDAGÓGIÁHOZ

##### 1. ételpuzzle

Lehet nagy méretű térben elhelyezett, vagy digitális mellékletként. Az aktuális kiállításához kapcsolódóan vagy szakrális esemény, esetleg jeles naphoz illeszkedően. Jó program erre a Jigsaw Planet egyetlen kattintással készíthetünk vele online kirakósokat. A feladathoz bármilyen képet fel lehet tölteni, kiválasztani, hogy milyen alakúak legyenek a darabok és hány legyen belőlük, valamint azt, hogy elforgathatóak legyenek-e, ennyi ezután elég kattintani és már el is készült egy érdekes interaktív puzzle. Az elkészült kirakóst beágyazhatjuk az oldalunkba, a digitális/ virtuális múzeumséta mellett, de hivatkozásként is meg lehet osztani.

##### 2. ételkészítési learningapps [<https://learningapps.org/>]

##### 3. ételkészítés sorrendje wordwall [<https://www.wordwall.net/hu>]

###### a. ételek és jeles napok kahoot / wordwall

[<https://www.commonsense.org/education/website/kahoot> és a <https://www.wordwall.net/hu>]

###### b. ételek összeállítása

##### 4. találós kérdések

##### 5. kérdez felelek

---

<sup>43</sup> A tárgyak életéről a múzeumban lásd bővebben: Borbély Katalin *Nincsenek lusta tárgyak* „beszámoló a szépművészeti múzeum V4 „Active Collections” c. Konferenciájáról <https://magyarmuzeumok.hu/cikk/nincsenek-lusta-targyak> (2018.06.16.)

## Felhasznált irodalom

BARTHA Elek

- 2014 Regionális sajátosságok a rituális táplálkozásban. Vallás és böjt. Levesek. *Néprajzi Látóbatár*, XXIII. 3-4. 82-106.

BERECZKI Ibolya

- 2010 A múzeum küldetése és a múzeumi imázs. *Ethnographia*, 2010/4. 372-385.

BIHARY Sarolta – DERENCSÉR Mariann – VASÁROS Zsolt

- 2004 Szakmai-térrendezési koncepció. In Vásáros Zsolt – Rezi Kató Gábor (szerk.): *Kelet és nyugat batárán. A Magyar Nemzeti Múzeum állandó régészeti kiállítása*. Budapest, Magyar Nemzeti Múzeum. 22–77.

CSONKA-TAKÁCS Eszter (szerk.)

- 2008 *Szellemi kulturális örökség a megőrzés útjai*. Budapest: Európai Folklór Intézet. 19–26.

CSORBA László:

- 2010 Bevezető. In Vásáros Zsolt: *Kiállító-tér. Múzeumi tárlatok kézikönyve*. Múzeumi iránytű 7. Szentendre: Szabadtéri Néprajzi Múzeum Múzeumi Oktatási és Képzési Központ [http://www.ipar.bme.hu/uploads/Muzeumi\\_iranytu\\_7.pdf](http://www.ipar.bme.hu/uploads/Muzeumi_iranytu_7.pdf) (letöltés: 2018.05.30.)

EPERJESI Tamás (szerk.)

- 2015 *Tárgy-kötődő értékek közösségi gyűjtése*. Módszertani kézikönyv. Budapest: Herman Ottó Intézet

ÉBLI Gábor

- 2009 *Az antropológizált múzeum*. Küzgyűjtemények átalakulása az ezredfordulón. Budapest: Typotex kiadó

FEJŐS Zoltán

- 2003a A népi kultúra mint örökség. In Fejős Zoltán: *Tárgy-fordítások*. Budapest: Gondolat. 175-197.

- 2003b *Jelenkorkutatás és néprajzi muzeológia*. MaDok – egy kollektív program. MaDok-füzetek 1. Budapest: Néprajzi Múzeum

- 2003c *Tárgy-fordítások*. Néprajzi múzeumi tanulmányok. Budapest: Gondolat Kiadó

- 2005a A néprajz, antropológia – a kulturális örökség és az emlékezet kategóriái. In György Péter – Kiss Barbara – Monok István (szerk.): *Kulturális örökség – társadalmi emlékezet*. Budapest. 69-76.

- 2005b Néprajz, antropológia – a kulturális örökség és az emlékezet kategóriái. *Iskola-kultúra*. 3. 41-48.

- 2017 *Új helyek, új metaforák*. Közelítések a jelenkor múzeumi etnográfijához. *Studia Folkloristica et Ethnographica* 67. Debrecen: Debreceni Egyetemi Kiadó

FRAZON Zsófia

- 2011 Múzeum és kiállítás. Az újrarajzolás terei. Budapest-Pécs: Gondolat Kiadó – PTE Kommunikáció- és Médiatudományi Tanszék

FRIEDRICH Waidacher

- 2011 *Az általános muzeológia kézikönyve*. Metamuzeológia, történeti muzeológia, elméleti muzeológia. Budapest: ELTE BTK Művészettörténeti Intézet. (Fordította: Mélyi József, Szerkesztette: Szóke Annamária) [Friedrich Waidacher: *Handbuch der Allgemeinen Museologie*. 3., unveränderte Auflage. Böhlau Verlag, Wien, Köln,

- Weimar, 1999. alapján készült. A könyvet Google könyvek: <http://books.google.com/books?id=YqZqUlcP6MIC&lr=&hl=hu>
- 2011 Prezentáció és interpretáció. In Friedrich Waidacher: *Az általános muzeológia kézikönyve*. 157-181. (Fordította: Mélyi József, szerkesztette: Szőke Annamária). [Friedrich Waidacher: *Handbuch der Allgemeinen Museologie*. 3., unveränderte Auflage. Böhlau Verlag, Wien, Köln, Weimar, 1999. alapján készült. <http://books.google.com/books?id=YqZqUlcP6MIC&lr=&hl=hu>]
- GYÖRGY Péter**
- 2008 A nem működő gépezet. Kortárs posztkolonializmus és a múzeumok. *Árgus*, 2008/1, 126-147.
- HOLLÓ Szilvia Andrea – GALI Ágnes** (szöveggondozók)
- 2002 *Műzsák kertje*. A múzeumok születése. Budapest: Pulszky Társaság
- KEMÉNYFI Róbert**
- 2014 Egy magyar gazdasszony ételreceptgyűjteménye. Táplálkozáskultúra – írásbeliség – emlékezet 2. *Néprajzi Látóhatár*, XXIII. 3-4. 5-31.
- KESZEG Vilmos**
- 1999 *Érték és közösség*. A közművelődés szűkülő (t)erei. Antológia a Művelődés 1976–1989-es folyamaiból. Kolozsvár: Művelődés. 141–142.
- 2014 Tradition, patrimoine, société, memoire. In Keszeg Vilmos (ed.): *Á qui appartient la traditions?/ Who owns the tradition?* Cluj-Napoca: Erdélyi Múzeum Egyesület. 7–15.
- KOREK József**
- 1998 *A muzeológia alapjai*. Budapest: Tankönyvkiadó
- KOVALCSIK József**
- 1986 *A kultúra csarnokai* I-II-III. Budapest: Művelődéskutató Intézet
- MAGYARI Márta**
- 2002 Múzeumpedagógia. In Balogné Zsoldos Julianna: *A néphagyomány az iskolában*. A néprajz tanításának módszertana. Debrecen: Pedellus. 141-145.
- MARINKA Melinda**
- 2019a Az örökségesítés kérdése a német nemzetiségi néprajzi kutatásokban In Karlovitz János Tibor (szerk.): *Tanulmányok a kompetenciákra építő fenntartható kulturális és technológiai fejlődés köréből*. Komárno: International Research Institute s.r.o. 306-313.
- 2019b Egy református német közösség az Alföldön. In Kavecsánszki Máté – P. Szászfalvi Márta (szerk.): *Pietas et Scientia. Tanulmányok P. Szalay Emőke tiszteletére*. Studia Folkloristica et Ethnographica 76. Debrecen: Debreceni Egyetem Néprajzi Tanszék – Tiszántúli református Egyházkerület – MTA-DE Néprajzi Kutatócsoport. 423-436.
- ÖRSI Julianna**
- 2007 Iskolateremtő műhely, kutatóhely, kulturális centrum, avagy a korszerű múzeum funkcionális váltásai. *Szolnoki Tudományos Közlemények* XI. Szolnok, 2007. 1-7.
- PALÁDI-KOVÁCS Attila**
- 2004 A nemzeti kulturális örökség fogalma, tárgya. Örökség, hagyomány, néprajz. *Honismeret*. 2004. 2. 1-11. [http://szellemikulturalisorokseg.hu/doks/orokseg\\_cikkek/14.pdf](http://szellemikulturalisorokseg.hu/doks/orokseg_cikkek/14.pdf)

Bihari Nagy Éva

PATÓ Maria (szerk.)

2008 *Nyitott kapukkal – Kapun belül és kívül. Írások a szolgáltató és oktató múzeumról.* Szentendre: SZNM–MOKK

PUCZKÓ László – RÁTZ Tamara

2000 *Az attrakciótól az élményig. A látogatómenedzsment módszerei.* Budapest: Geomédia Szakkönyvek

SONKOLY Gábor

2000 A kulturális örökség fogalmának értelmezési és alkalmazási szintjei. *Regio* 11. (4) 45–66.

SONKOLY Gábor – ERDŐSI Péter

2004 A kulturális örökség fogalmának megjelenése. In Sonkoly Gábor – Erdősi Péter (szerk.): *A kulturális örökség.* (Atelier füzetek, 7.) Budapest: L'Harmattan–Atelier. 7–20.

TONY Bennett

2012 A kiállítási komplexum. In Kékesi Zoltán – Lázár Eszter – Varga Tünde – Szoboszlai János (szerk.): *A gyakorlattól a diszkurzusig.* Kortárs művészetelméleti szöveggyűjtemény. 24–50.

Vajda András

2016 Hagyomány, örökség, érték. A hagyomány használatának változó kontextusai. In Jakab Albert Zsolt – Vajda András (szerk.): *Érték és közösség. A hagyomány és az örökség szerepe a változó lokális regiszterekben.* Kolozsvár: Kriza János Néprajzi Társaság. 21–58.

VÁSÁRHELYI Tamás

2002 Gondolatébresztő, vitaindító a múzeumok kommunikációjáról és kiadványairól. *Múzeumi közlemények* 2002/1. 64–68.

2009 *A nyitott múzeum.* Szentendre: SZNM–MOKK

VÁSÁRHELYI Tamás – SINKÓ István

2004 *Múzeum az iskolatáskában.* Budapest: Nemzeti Tankönyvkiadó

VASÁROS Zsolt

2010 Kiállító–tér. Múzeumi tárlatok kézikönyve. *Múzeumi iránytű* 7. Szentendre: Szabadtéri Néprajzi Múzeum Múzeumi Oktatási és Képzési Központ [http://www.ipar.bme.hu/uploads/Muzeumi\\_iranytu\\_7.pdf](http://www.ipar.bme.hu/uploads/Muzeumi_iranytu_7.pdf) (letöltés: 2018. 05. 30.)

## Internetes források

Bartha Elek a Rabbi szoba megnyitóján elhangzott beszéde.

<https://www.dehir.hu/debrecen/turisztikai-attrakciova-valhat-a-debreceni-zsido-hitkozseg-szekhazaban-berendezett-rabbi-szoba/2019/09/26/> (letöltés: 2019.10.12.)

Budapesti Gazdasági Egyetem Kereskedelmi, Vendéglátóipari és Idegenforgalmi Karán

<https://uni-bge.hu/kvik/galeria/koreai-etelbemutato-a-bgf-en> (letöltés: 2020. 08.02.)

- hagyomány* In. Bárczi Géza – Ország László (főszerk.): *Magyar nyelv értelmező szótára*  
<https://mek.oszk.hu/adatbazis/magyar-nyelv-ertelmezo-szotara/kereses.php?kereses=hagyom%C3%A1ny> (letöltés: 2020. 08.02.)
- kenyérbiléta* <https://www.facebook.com/neprajzimuzeum/posts/1816260131735571/> (letöltés: 2020.05.13.)
- Keszeg Vilmosmal készült interjú: <http://eletmod.transindex.ro/?cikk=19266> (letöltés: 2019. 07.09.)
- lusta tárgyak In Borbély Katalin: *Nincsenek lusta tárgyak* „beszámoló a szépművészeti múzeum V4 „Active Collections” c. Konferenciájáról <https://magyarmuzeumok.hu/cikk/nincsenek-lusta-targyak> (letöltés: 2018.06.16.)
- Magyar Kurír* <https://www.magyarKurir.hu/hirek/gorogkatolikus-etelbemutato-es-nagybojti-kiallitas-beregszaszban> (letöltés: 2020.07.13.)
- Múzeumi iránytű* [http://www.ipar.bme.hu/uploads/Muzeumi\\_iranytu\\_7.pdf](http://www.ipar.bme.hu/uploads/Muzeumi_iranytu_7.pdf) (letöltés: 2018.05.30.)
- Múzeumcafé* 71. (Gasztro-szám) 13. évfolyam, 2019/3., május-június  
Néprajzi Múzeum honlapja  
<https://www.neprajz.hu/gyujtemenyek/mutargygyujtemenyek/haztartasgyujtemeny/keramiagyujtemeny.html> (letöltés: 2020.08.02.)
- tejesköcsög* <https://www.facebook.com/neprajzimuzeum/posts/1816260131735571/> (letöltés: 2020.05.29.)

STUDIA FOLKLORISTICA ET ETHNOGRAPHICA

1. Ujváry Zoltán: A temetés paródiája. (1978)
2. Dobrossy István: Dohánytermesztés a Nyírségben. (1978)
3. Kunt Ernő: Temető az Aggteleki-karszt falvaiban. (1978)
4. Szabó László: A magyar rokonsági rendszer. (1978)
5. Bartha Elek: A hitélet néprajzi vizsgálata egy zempléni faluban. (1980)
6. Dám László: Lakóházak a Nyírségben. (1982)
7. Szalay Emőke – Ujváry Zoltán: Két fazekas falu Gömörben. (1982)
8. Farkas József: Fejezetek az Ecsedi-láp gazdálkodásához. (1982)
9. Dobrossy István – Fügedi Márta: Termelés és életmód. (1983)
10. Szabadfalvi József: Tanulmányok a magyar pásztorkodás köréből. (1984)
11. Bódi Erzsébet: Egy magyarországi lengyel falu táplálkozása. (1984)
12. Erdész Sándor: Kégykultusz a magyar néphagyományban. (1984)
13. Szalontai Barnabás: Nyírbátor népi építészet. (1984)
14. Bartha Elek: Házkultusz. A ház a magyar folklórban. (1984)
15. Környeyné Gaál Edit: Az első világháború emlékei a népi kéziratok forrásokban és a szájhagyományban. (1985)
16. Petercsák Tivadar: Népszokások Filkeházán. (1985)
17. Viga Gyula: Kőmunkák egy bükkalji faluban. (1985)
18. Kapros Márta: A születés szokásai és hagyományai az Ipoly mentén. (1986)
19. Bereczki Ibolya: Népi táplálkozás Szolnok megyében. (1986)
20. Felhősné Csiszár Sarolta: temetkezési szokások a Beregi-Tiszaháton. (1986)
21. Czövek Judit: Halottlátók a magyar néphagyományban. (1986)
22. Sztinkó István. Népi építészet a Duna-Tisza közén. (1987)
23. Krupa András: A délkelet-magyarországi szlovákok hiedelemvilága. (1987)
24. Ujváry Zoltán: Állatmaskok. (1989)
25. Farkas József: A zsidók Mátészalka társadalmában. (1989)
26. Bodó Sándor: A magyar paraszti termelés igaerejének története. (1990)
27. Kósa László: Paraszti polgárosulás és a népi kultúra táji megoszlása Magyarországon (1880–1920). (1990)
28. Veres László: Magyarország 17–19. századi parasztüvegei. (1991)
29. Szilágyi Miklós: Halászó vizek, halásztársadalom, halászati technika. (1992)
30. Petercsák Tivadar: Az erdő az Északi-középhegység paraszti gazdálkodásában (XVIII–XX. század) (1992)
31. Podolák, Ján: Die traditionelle Schafhaltung in der Slowakei. (1992)
32. Szulovszky János: Füstfáragók. (1992)
33. Fűvessy Anikó: A tiszafüredi mázas kerámia. (1993)
34. P. Szalay Emőke: A debreceni kerámia. (1993)
35. Csoma Zsigmond: Uradalmi és jobbágy-paraszti szőlő-, bortermelés Somlón. (1993)
36. H. Bathó Edit: A méhészet szerepe a Jászság paraszti gazdálkodásában. (1995)
37. Ö. Bartha Júlia: Az anatóliai törökök temetkezési szokásai. (1996)
38. Bánkiné Molnár Erzsébet: Polgárok Kiskunfélegyházán 1890–1913. (1996)
39. Cservenyák László: Népballadák a magyarországi Szatmárban. (1997)
40. Bánkiné Molnár Erzsébet: A tószegi fazekasság. (1997)
41. Bartha Elek: Görög katolikus ünnepeink szokásvilága. (1999)
42. P. Szalay Emőke: Ürnhímzések Hajdú-Biharban. (2000)
43. Grin Igor: Szerb népi énekek. (2001)
44. Bartha Júlia: A kunság népi kultúrájának keleti elemei. (2002)
45. Kotics József: parasztgazdaság és modernizáció. (2002)
46. Verebélyi Kincső: Szokásvilág. (2005)
47. Surányi Béla: A Kárpát-medence népi földművelő gazdálkodása. (2005)
48. Keményfi Róbert (szerk.): Beszélgetések Kósa Lászlóval. (2005)
49. Lovas Kiss Antal: Piaci túlélés – kisüzemi lavírozás. (2006)
50. Viga Gyula: Gazdasági kapcsolatok hagyományos formái. (2007)
51. Cseri Miklós: Néprajzi és muzeológiai tanulmányok. (2009)

52. Fodor Ferenc: Az elnemsodort falu. (2009)
53. Bartha Elek – Keményfi Róbert – Marinka Melinda (szerk.): 1956 a néphagyományban. (2009)
54. Keményfi Róbert (szerk.): Voigt Vilmos könyvészete. (2010)
55. Bartha Elek – Keményfi Róbert – Lajos Veronika (szerk.): A víz kultúrája. (2010)
56. Bartha Elek (szerk.): „A burgonyától a szilvafáig”. Tanulmányok a hetvenéves Kósa László tiszteletére. (2012)
57. Bartha Elek – Csiszár Imre – Forisik Péter (szerk.): Ünnepek, ünnepkörök történelmi és néprajzi vonatkozásai. (2013)
58. Bartha Elek – Keményfi Róbert – Marinka Melinda (szerk.): Regionális néprajzi kutatások a Kárpát-medencében (2018)
59. Kavecsánszki Máté: Tánc és közösség. (2015)
60. Novák László: A Három Város néprajza. (2015)
61. Keményfi Róbert (szerk.): Voigt Vilmos könyvészete 2. (2015)
62. Bartha Elek (szerk.): A néprajztudomány professzora. Gunda Béla (1911–1994) (2015)
63. Kavecsánszki Máté – Marinka Melinda (szerk.): Táj és kultúra I. (2018)
64. Keményfi Róbert – Bartha Elek (szerk.): Táj és kultúra II. (2016)
65. Bihari Nagy Éva – Kavecsánszki Máté – Keményfi Róbert – Marinka Melinda (szerk.): Diptichon. Tanulmányok Bartha Elek tiszteletére. (2016)
66. Marinka Melinda: Sváb visszatérők. (2016)
67. Fejős Zoltán: Új helyek, új metaforák. (2017)
68. Hoppál Mihály: Alkotópálya. (2018)
69. Bartha Elek: Megszentelt tájak vonzásában. (2017)
70. Voigt Vilmos: Finnugrisztika – Filológia – Folklorisztika. (2018)
71. Katona Erzsébet – Klima László – Maticsák Sándor (szerk.): Emberek és népek a Volga-vidéken. (2018)
72. Dénes Jenő: Körösfői-Kriesch Aladár. (2018)
73. Verebélyi Kincső: Nép, Ipar, Művészet. (2018)
74. Magyar Zoltán: Népmondák a Fekete-Körös völgyében. (2018)
75. Bárány Attila – Kavecsánszki Máté – Pószán László – Takács Levente (szerk.): Hunyadi Mátyás és kora. (2019)
76. Kavecsánszki Máté – P. Szászfalvi Márta (szerk.): Pietas et Scientia. Tanulmányok P. Szalay Emőke tiszteletére. (2019)
77. Voigt Vilmos: Európai folklór. (2020)
78. Kemecsi Lajos: Megőrzött építészet. (2020)
79. Bartha Elek: Szent hajlékodonak népe. (2019)
80. Bihari Nagy Éva (szerk.): Örökség és Oktatás. (2020)
81. Kavecsánszki Máté – Keményfi Róbert: A Nagy Háború néprajza. (2020)
82. Bartha Elek (szerk.): Áttörés Caporettonál. (2020)
83. Bólya Anna Mária: Tánc és szakralitás. A tánc szerepe a macedón szakrális hagyományban. (2021)
84. Kovács Henrik: A néptánc társadalmi funkcióváltozásai. A néptánc szerepének vizsgálata a 20–21. század revival közegében. (2021)
85. Király Edit: „Hogy mi a Duna, azt én mondom meg”. 19. századi folyódiszkurzusok. (2021)
86. Páll István: Kötődések. Válogatott néprajzi tanulmányok. (2022)
87. Bihari Nagy Éva (szerk.): Tánc- Tananyag – Módszer. (2022)