

vezeték és bírta meg, mint az elfordult kérdésekre lehetséges válaszok készlete. Azért függően hogy kommunikációba rendszerben működik a mindennapi tapasztalások terelése és struktúrái állandóan változó 'népi' mindennapi tudatból általában a 'népi' 'műveltségismeret' és valamennyire a 'népi' vallásosság nyilvánul meg a folklórisztikában. Már ez a tény is azt a feltételezt, hogy a mindennapi tudatban általánosan népi tudatban pedig különbözően heterogén elemek és szokások jelennek meg. A mindennapi tudat kétféle szempont szerint lehet felosztani, a szokások szempontjából két nagyobb tömbbe megkülönböztethető. Az egyik tömbbe sorolhatók mindazok az elemek, amelyek a világ jelenségeinek magyarázatára szolgálnak, a másikon a jelenségek vagy a járóképek. Egy másik tömbbe sorolhatók azok az ismeretek, amelyek melyben például a népi mindennapi szokások, mivel a mindennapi életképek megőrzéséért. A mindennapi gyakorlatok gyakorlati tartománya a legjellemzőbb, amelyek a földművelés, állattenyésztés (praxisi kézműiparok), és területén közvetlenül vagy közvetve részt vesznek a mindennapi életben. A praxis szempontjából itt és ott adott ismeretek hogyan szolgálnak a mindennapi tudatban. A népi tudat tényezőként működik a mindennapi tapasztalásokból merített gyakorlati szerepek tudományos elemek. Az egyszerűség kedvéért itt az ismereteket és maguknak a gyakorlati mindennapi gyakorlatok alapvető követelményeit, a tisztított munka célirányos elemek, amelyek hozzájárulnak a munkához, a praxis révén igazolhatóak. A 'praxis' kifejezést nemcsak a használat, hanem adott körülmények között ismert és gyakorolt tevékenységek és szokásokként. Ebben az értelemben a mindennapi és tudományos elemek igazsága külön-külön felmerül, mert a szokásgyakorlat egybefoglalja és mintegy 'eseti' is azokat. A mindennapi tevékenységek körébe a mellett bevonhatjuk általában a munka feltételeit, a konkrét és átvitt értelemben vett környezet (szociális, biológiai, illetve társadalmi) pragmatikus célból a tisztosítás érdekében tett erőfeszítéseket is. A mindennapi vizsgálata a gondolkodásuk, egyéni és társadalmi viszonyában, a folklórisztika megismerésének szemléletét képező szűkebb körű az igényfelmérés. A hagyományos viselkedés szerint a folytonos tevékenység nemcsak gyakorlati, hanem erkölcsi vonatkozásban is fontos. A tudásanyag viszonylag tehát nemcsak egyéni, hanem olyan személyiségvonások, amelyek a gyakorlati és kiválóan, értékmennyiségük is fontosak. Az egyszerűségű viszonya a tudomány és a gyakorlat közötti viszonyt két vezető egyik alapvető elem. Ebből a folklór jellegű művelési tevékenységgel kapcsolatos viszony az alkotó személyiség és a folklórban

# 16

## Studia

Folkloristica et Ethnographica

nyek, amelyek melyben például a népi mindennapi életképek megőrzéséért. A mindennapi gyakorlatok gyakorlati tartománya a legjellemzőbb, amelyek a földművelés, állattenyésztés (praxisi kézműiparok), és területén közvetlenül vagy közvetve részt vesznek a mindennapi életben. A praxis szempontjából itt és ott adott ismeretek hogyan szolgálnak a mindennapi tudatban. A népi tudat tényezőként működik a mindennapi tapasztalásokból merített gyakorlati szerepek tudományos elemek. Az egyszerűség kedvéért itt az ismereteket és maguknak a gyakorlati mindennapi gyakorlatok alapvető követelményeit, a tisztított munka célirányos elemek, amelyek hozzájárulnak a munkához, a praxis révén igazolhatóak. A 'praxis' kifejezést nemcsak a használat, hanem adott körülmények között ismert és gyakorolt tevékenységek és szokásokként. Ebben az értelemben a mindennapi és tudományos elemek igazsága külön-külön felmerül, mert a szokásgyakorlat egybefoglalja és mintegy 'eseti' is azokat. A mindennapi tevékenységek körébe a mellett bevonhatjuk általában a munka feltételeit, a konkrét és átvitt értelemben vett környezet (szociális, biológiai, illetve társadalmi) pragmatikus célból a tisztosítás érdekében tett erőfeszítéseket is. A mindennapi vizsgálata a gondolkodásuk, egyéni és társadalmi viszonyában, a folklórisztika megismerésének szemléletét képező szűkebb körű az igényfelmérés. A hagyományos viselkedés szerint a folytonos tevékenység nemcsak gyakorlati, hanem erkölcsi vonatkozásban is fontos. A tudásanyag viszonylag tehát nemcsak egyéni, hanem olyan személyiségvonások, amelyek a gyakorlati és kiválóan, értékmennyiségük is fontosak. Az egyszerűségű viszonya a tudomány és a gyakorlat közötti viszonyt két vezető egyik alapvető elem. Ebből a folklór jellegű művelési tevékenységgel kapcsolatos viszony az alkotó személyiség és a folklórban



nyek, amelyek melyben például a népi mindennapi életképek megőrzéséért. A mindennapi gyakorlatok gyakorlati tartománya a legjellemzőbb, amelyek a földművelés, állattenyésztés (praxisi kézműiparok), és területén közvetlenül vagy közvetve részt vesznek a mindennapi életben. A praxis szempontjából itt és ott adott ismeretek hogyan szolgálnak a mindennapi tudatban. A népi tudat tényezőként működik a mindennapi tapasztalásokból merített gyakorlati szerepek tudományos elemek. Az egyszerűség kedvéért itt az ismereteket és maguknak a gyakorlati mindennapi gyakorlatok alapvető követelményeit, a tisztított munka célirányos elemek, amelyek hozzájárulnak a munkához, a praxis révén igazolhatóak. A 'praxis' kifejezést nemcsak a használat, hanem adott körülmények között ismert és gyakorolt tevékenységek és szokásokként. Ebben az értelemben a mindennapi és tudományos elemek igazsága külön-külön felmerül, mert a szokásgyakorlat egybefoglalja és mintegy 'eseti' is azokat. A mindennapi tevékenységek körébe a mellett bevonhatjuk általában a munka feltételeit, a konkrét és átvitt értelemben vett környezet (szociális, biológiai, illetve társadalmi) pragmatikus célból a tisztosítás érdekében tett erőfeszítéseket is. A mindennapi vizsgálata a gondolkodásuk, egyéni és társadalmi viszonyában, a folklórisztika megismerésének szemléletét képező szűkebb körű az igényfelmérés. A hagyományos viselkedés szerint a folytonos tevékenység nemcsak gyakorlati, hanem erkölcsi vonatkozásban is fontos. A tudásanyag viszonylag tehát nemcsak egyéni, hanem olyan személyiségvonások, amelyek a gyakorlati és kiválóan, értékmennyiségük is fontosak. Az egyszerűségű viszonya a tudomány és a gyakorlat közötti viszonyt két vezető egyik alapvető elem. Ebből a folklór jellegű művelési tevékenységgel kapcsolatos viszony az alkotó személyiség és a folklórban

Verebélyi Kincső

# Szokásvilág

Verebélyi Kincső

# Szokásvilág

DEBRECEN, 2005



STUDIA FOLKLORISTICA ET ETHNOGRAPHICA

46.

A Debreceni Egyetem  
Néprajzi Tanszékének kiadványa

*Sorozatszerkesztő:*

**Bartha Elek**

*A kötetet szerkesztette:*

Keményfi Róbert

*Lektorálta:*

Dankó Imre  
Keményfi Róbert

*Támogatók:*

NKFP 5/025  
OTKA T 046185 számú pályázat

ISBN 963 472 855 3

ISSN 0138-9882

Borító: Dallos Csaba  
Nyomdai előkészítés: H-*Dragon* 7 Bt.  
Tördelés: Molnárné Balázs Zsuzsanna  
Nyomta a Kapitális Kft., Debrecen  
Felelős vezető: Kapusi József

## Tartalom

---

Népi kultúra és kultúra .....	7
A népszokás fogalma .....	10
A népszokások körülhatárolása .....	19
A mindennapiság fogalmáról .....	27
Szemponatok a mindennapi élet (szokásvilág) gondolkodásának bemutatásához .....	42
A mindennapok terei .....	60
A mindennapiság időkerete .....	68
Mindennapi emlékezet .....	84
Intézmények szerepe a mindennapi életben .....	89
Ünnep és ünnepek .....	92
Az ünnep megjelenése .....	126
Ünnepi tér és idő .....	135
Az ünnep kifejezésének kódjai .....	150
Összefoglalás .....	161
Bibliográfia .....	171
Resume .....	207



The first part of the paper discusses the importance of the study and the objectives of the research. It then proceeds to a detailed description of the methodology used, including the data collection and analysis techniques. The results of the study are presented in the following section, followed by a discussion of the implications and conclusions. The paper concludes with a summary of the findings and a list of references.

## Népi kultúra és kultúra

---

A kultúra, ezen belül a népi kultúra mint rendszer meghatározásával immár könyvtárnyi irodalom foglalkozik. A népi kultúrának mintegy alrendszere a népszokások területe. Ahhoz, hogy a népszokásokat a társadalmi időben és társadalmi térben elhelyezhessük, még mindig nem felesleges – legalább nagy vonásaiban – elismételni, melyek azok a viszonyulási pontok, amelyek kijelölik az ilyen vizsgálódások határait.

A kultúra fogalmán – inkább gyakorlati szempontból és nem annyira elméleti árnyaltsággal, a néprajztudományban – amennyiben használja a kifejezést – az emberek által birtokolt szellemi és anyagi javak összességét értjük, ami alapot ad a társadalmi és szellemi környezet megértéséhez, magyarázatához. Ebben az összefüggésben a létezési mód – a társadalom kisebb és nagyobb egységei számára – ugyancsak a kultúra része. A kultúra lényegében többszörösen összetett és sajátos hierarchiába szerveződő részrendszerek történeti alakulásának eredménye, amely egy adott időben egyfajta koherenciát, stabilitást mutat. A gazdasági, társadalmi mozgások révén változások következnek be a kultúrát összetevő részterületeken, amelyek maguk is többszörösen meghatározottak. A népi kultúrának – amely nem változatlan, hanem sajátos kölcsönhatásban alakul a társadalom és kultúra más tényezőivel összhangban – megvan a maga helye a nemzeti kultúrán belül.

„Toute culture peut être considéré comme un ensemble de système symbolique au premier rang desquels se place le langage, les règles matrimoniales, les rapports économiques, l'art, la science, la religion. Tous ces systèmes visent à exprimer certains aspects de la réalité physique et de la réalité sociale et plus encore les relations que ces deux types de réalité entretiennent entre eux et que les systèmes symboliques eux mêmes entretiennent les uns avec les autres.”<sup>1</sup>

- 1 Lévi-Strauss, Cl. 1950, XIX. Idézi: Cuche, D. 1996, 44. (Az idézet magyarra fordítása: Minden kultúrát az elsődleges szimbolikus rendszerek együtteseként foghatunk fel, ennek keretében helyezkedik el a nyelv, a házassági szabályok, a gazdasági viszonyok, a művészet, a tudomány, a vallás. Valamennyi ilyen rendszer a fizikai, a társadalmi valóság aspektusait szándékozik kifejezni és még inkább azt a viszonyt, amit a valóság e két típusa fenntart egymással, illetve amelyeket a szimbolikus rendszerek egymás között fenntartanak.)



A magyar népi kultúra alakulásának üteméről, főbb szakaszairól többé-kevésbé világos képünk van. A néprajz és a folklorisztika eszközeivel megközelíthető korszak azonban nem nyúlik messzebbre a XVIII. század végénél. Ha vannak is elszórtan korábbi adatok, azok alapján egy-egy jelenségcsoport vagy műfaj feltételezett előzményeit sikerülhet csak megrajzolni.<sup>2</sup>

A parasztság gazdasági-társadalmi rétegződése ugyancsak olyan probléma, amit a gazdaságtörténészek, a magyar parasztság munkatechnikáival foglalkozó néprajzkutatók a táji-regionális sajátosságokkal egyetemben feltártak.<sup>3</sup> Az etnikai sajátosságok, interetnikus vonások kutatása is évtizedes múltra tekint vissza.<sup>4</sup> Hasonlóképpen – bizonyos mértékig – feltárultak a paraszti műveltség vallásban gyökerező aspektusai is.<sup>5</sup>

A néprajzi-folklorisztikai kutatások – tárgyukból következően – a népi kultúra vizsgált aspektusának, területének sajátosságaira helyezték a hangsúlyt és ezzel mintegy feltételezték a népi kultúra elhatároltságát a kultúra más szegmenseitől.<sup>6</sup> Azok a kutatások, melyeket a parasztság polgárosodási mozzanatainak szenteltek, a társadalmi-gazdasági tényezőkre figyeltek inkább, és nem választották el a társadalmi folyamatokat a kulturális kölcsönhatásoktól. Míg a társadalmi hierarchiát alakító gazdasági tények a konkrét valóság összetevői, addig a kulturális folyamatok – többszörös áttételen keresztül – a művelődés intézményesült hálózatának közvetítésével juttatják érvényre a maguk intencióit és megállapításait.<sup>7</sup> Ma már a népi kultúra és a társadalom kiváltságos rétegeinek kultúrája közötti viszonyról árnyaltabban gondolkodunk, mint korábban, tehát a népi kultúrát nemcsak a mindenkori kultúrához képest marginalizálódott helyzetben és „ellenkultúra” funkcióban látjuk. Ez a kép részleteiben azonban még nem kellőképpen árnyalt. Ugyanakkor a másik véglet, amely a népi kultúrán belüli alkotófolyamatok jelentőségét túlhangsúlyozza, szintén nem igazolható. A kultúra rétegei közötti kapcsolatok rendkívül összetettek, egymással való viszonyuk folyamatosan alakul, változik még akkor is, ha a né-

2 Kósa L. 1976, 1998; Kovács L.–Paládi-Kovács A. 1997; Voigt V. 1978.

3 Lásd az új magyar néprajzi kézikönyv sorozatában. Lásd még Kósa L.–Filep A. 1975; Kósa L. 1990b.

4 Weber-Kellermann, I. 1978; Ortutay Gy. 1970; Ujváry Z. 1980d, 1994b, 1995b; Kunt E.–Viga Gy.–Szabadfalvi J. 1984.

5 Lásd az új magyar néprajzi kézikönyvben a nép vallásosságáról szóló áttekintéseket. Hoppál M. szerk. 1990, 329–498. és Bálint S.–Barna G. 1994. Felsorolásunkban csupán a téma kidolgozásának kibontakozására kívánunk utalni és nem a teljességre törekszünk.

6 Kunt E.–Szarvas Zs. szerk. 1993; Lammel, A. 1985; Niedermüller P. 1994.

7 Hofer T.–Kisbán E.–Kaposvári Gy. szerk. 1974; Kósa L. 1990a; Ujváry Z. 1995a, 171–180.



pi kultúra fogalmát a hagyományos paraszti társadalomhoz kötjük, jóllehet lehetségesnek tartjuk a 'népi' fogalmának kiterjesztését is.<sup>8</sup>

A társadalmi rétegződés megvalósulása az adott társadalom különböző szintjein nem egyforma ütemben zajlik egy-egy történelmi periódusban. A hatalmi struktúrák kiépülése és átrendeződése a kultúra részrendszereiben is folyamat-jellegűen valósul meg, amelyek dinamikája is egyenetlen lehet. Következésképpen a kultúrát alakító impulzusok a különféle csatornákon nem egyszerre érik el a népi kultúra közegét, amely saját alakítóerővel is bír. Ennek eredménye az európai paraszti kultúrák sajátos szinkretizmusa, amelyben a művelődési javak elemei szétválaszthatatlan együttest hoznak létre. Mivel az egyes néprajzi-folklorisztikai kutatások közvetlen célja a szaktudomány kezdetinél és azóta is – rendszerint – előfeltevések alapján fogalmazódott meg, így a népi kultúrára vetett pillantás horizontja mindig szűkebb volt, mint maga az átfogni szándékolt valóság. A többé-kevésbé tapasztalati alapon nyert adatok alapján alkotott modellek az eljárás lényegéből adódóan összegző jellegűek, hitelességüket a változatok biztosították. Mivel a néprajzi-folklor jelenségek leírásai jobbára a formára koncentráltak – bár egy-egy adott korszakban a funkciókra és egyebekre is kiterjedtek – ritkán jutottak el a kulturális folyamatok szempontjából releváns jegyek vagy tartalmak feltárásiáig. Egy-egy jelenség történetiségének vizsgálata sem terjedt ki azon kulturális kontextusok egybevetésére, amelyek közepette a jelenség különböző időpontokban adatolva volt.

A „honnan” és „hová” jellegű kérdések jobban lekötötték a figyelmet, mint a „hogyan” és „mi célból” jellegű kérdéseké.<sup>9</sup>

8 Kisbán E. szerk. 1994; Voigt V. 2001a, 311–318.; 2001b, 319–342.

9 A magyar néprajz tudománytörténetével kapcsolatban Kósa L. 2001. munkáját idézzük. A folklorisztika kutatástörténetéből lásd Voigt V.–Ortutay Gy.–Katona S. 1998, 38–67.; további irodalom uo. 68–148. A magyar szakáskutatás problémacentrikus áttekintése még nem történt meg.



## A népszokás fogalma

---

A népszokások vizsgálata a folklorisztika tudományának egyik legkiterjedtebb ága. Amennyiben a magyar kutatástörténetet tekintjük át, feltűnik, hogy a többnyire leíró jellegű bemutatások mennyire nélkülözik azokat az elméleti alapokat, melyek a népi kultúrára általában, a folklórra vonatkozóan pedig szűkebb értelemben tett megállapításokon túl a szokások mibenlétével foglalkoznának.

A magyar néprajzi szokáskutatás kezdetét általában RÉŚŐ ENSEL Sándor 1867-ben kiadott *Magyarországi népszokások* című gyűjteményével illik jelölni. A 'népszokás' kifejezés is e műben fordul elő először következetesen, a német 'Volksbrauch' tükörfordításaként, a 'népdal', 'népmese' stb. kifejezések sorát folytatva. RÉŚŐ ENSEL tarka példatárában már mindazon témák szerepelnek, amelyek a későbbiekben a népszokások kutatásának legfőbb tárgyát képezik. Ekkor elsősorban a parasztok és a parasztokkal kapcsolatban álló kézművesek életének látványos eseményeit sorolták ide. Ezek egyrészt az emberi élet olyan fontos állomásai voltak mint a keresztelés, házasságkötés, temetés, másrészt e körképben megjelentek az év különféle eredetű ünnepei is. Ilyenek túlnyomórészt a vallási ünnepek, de beletartoztak egyes foglalkozások, munkafajták ünnepivé emelt mozzanatai, avagy a társas együttlét nevezetesebb alkalmai is. RÉŚŐ ENSEL témaválasztása lényegében esetleges. Érdeklődésében az a szándék tükröződik, ami a reformkor más területeken munkálkodó magyar gondolkodóinál, az irodalmároknál, nyelvészeknél, történészeknél is meg nyilvánult: a nemzeti sajátosságok megtalálásának és felmutatásának vágya.<sup>1</sup>

Nem szándékozunk itt a XIX. század első felének szellemi arculatáról általában szólni, csupán megjegyezzük, általánosan elfogadott és követett nézet volt az, miszerint a „nemzeti régiségek” egy része mind ez ideig megőrződött

1 Réśő Ensel S. 1867 (2000); Verebélyi K. 2000. Lásd még Sapir, E. 1971; Sartori, P. 1910; Summer, W. G. 1978; Wundt, W. 1900–1920.



a népi kultúra kereteiben. E „régiségek” feltárása alapja lehet a nemzeti kultúra újratereztetésének. A történettudomány, a régészet, a kibontakozó művészet- és iparművészet-történet, az irodalomtudomány a maguk látókörébe kerülő jelenségek és témák kapcsán egyaránt e kitűzött cél megvalósítása irányában tettek lépéseket.

E korból a népszokások iránti érdeklődésről inkább csak szórványosnak mondható bizonyságaink vannak, melyek tágabb értelemben véve beleillenek a nép felé fordulás általános irányultságába. A tájleírásoktól a népszínművekig számtalan helyen és alkalommal bukkanhatunk többé-kevésbé hiteles vagy stilizált „népi életképekre”.

A népszokások iránti érdeklődés legalapvetőbb irányának is – e korszakban – az ún. mitológiai irányt nevezhetjük, amire jó példa IPOLYI Arnold *Magyar Mythológiája*.<sup>2</sup> A régi magyarok „vallásának” rekonstrukciójára irányuló hatalmas vállalkozás több fejezetében elsősorban olyan népszokásokat említ, amelyek háttérben hiedelemre, illetve vallásra utaló mozzanatokot tételez fel. A IX. fejezet (*Égitestek, természeti tünemények*) III. részében, a *Nyár és tél* alfejezetben például így ír: „A nyár és tél körüli különös mythosi képletek nyomában azoknak kitűnő személyesítése azonban legélénkebben maradt fenn a sajtós népszokásokban, melyek közönségesen az időszaki fordulatokkal még sok helyt divatoznak”. Ezzel kapcsolatban hozza szóba a tél kihordását (kiszehordás), a tavasz behozatalát, a farsang végi rönkhúzást, a bőgő temetését, a Gergely-járást, a májusfaállítást, a pünkösdi szokásokat stb. Könyvének XVII. (*Istentisztelet, áldozati ünnepek, szertartások*), valamint XVIII. fejezetében (*Temetés*) különösen fontosak a népszokásokra való utalások. Az ünnepek, szertartások ilyen említése mögött azonban még nem sejlik fel a szokások saját rendszerére vonatkozó következtetés.

Voltaképpen a mitológiai kutatások egykori fő irányához kapcsolódnak SEBESTYÉN Gyula regősénekekkel foglalkozó tevékenysége,<sup>3</sup> valamint RÓHEIM Géza népszokásokra irányuló elemzése is.<sup>4</sup> Mindkét kutató témaválasztásában és megközelítésmódjában benne rejlik az a feltevés, hogy a rítusok (azaz a szokás jellegű cselekvések) mögött az idézőjelbe tett „mitikus gondolkodás” a meghatározó tényező. Külön hangsúlyozni kívánjuk RÓHEIM *Lucaszék* című

2 Ipolyi A. 1854, 45. A népszínművekkel kapcsolatban lásd még Pór A. 1974.

3 Sebestyén Gy. 1902a, b.

4 Róheim G. 1920, 1925.



tanulmányának sokoldalúságát és a látni engedett távlatokat. Mindemellett szokáselméleti szempontból írásai nem nyújtanak támpontokat.

Az általános etnológiai fogalomhasználathoz, illetve az ókortudományi-vallástörténeti felismerésekhez igazodva – már egy következő tudománytörténeti korszakban – fogalmazza meg MARÓT Károly a maga elképzeléseit, főként a *Rítus és ünnep* című tanulmányában, illetve a szentivánéji tűzugrást elemző írásában.<sup>5</sup> Ezért tekintjük MARÓT Károlyt mindmáig a ritológiai iskola legszínvonalasabb magyar képviselőjének.

Sajátságos körülmény, hogy SZENDREY Zsigmond és SZENDREY Ákos kisebb-nagyobb szokásstudományai, amelyek majd *A Magyarság Néprajza: Szokások* fejezetében mintegy összegződnek, mennyire elméletmentesek. A „népélet” a kerete és alapja az említett kézikönyv *Szokások* fejezete beosztásának. E népélet kitüntetett „alkalmi” adják azután a tagolás csomópontjait. Az áttekintett anyag tematikailag valóban átfogó, sőt több helyen már itt is jelentkeznek azok a témák, amelyek évtizedek múltán önálló területeivé váltak a magyar népi „szokásvilág” vizsgálatának, ám Szendreyéknél maguk a rendezőelők homályban maradnak. A 'szokás' és a 'babona' fogalmak általuk való használata sejteni engedi, hogy a szokás felfogásuk szerint sajátos cselekvést vagy cselekvéssort, a babona pedig gondolkodásbeli sajátosságot, „hiedelmet” jelent. Mindkettő áthatja egymást és a jelenben is megnyilatkozik, eredetük különféle megelőző korszakokig nyúlik vissza. A paraszti – ma úgy mondanánk – 'életvilág' darabjai mozaikszerűen vannak itt egymás mellé illesztve. Az anyagnak ez a fajta előadása a viselkedési szabályokat, a népi vallásosság megnyilatkozásait vagy akár a jogszokások formáit egy horizontra helyezi, voltaképpen alig haladva meg azt a genre-szerű ábrázolásmódot, amit a XIX. századi tárcaszerzők, írók, újságírók is alkalmaztak. Feltűnő, hogy SZENDREY Zsigmond *A magyar népszokások osztályozása* című tanulmányának 1933-ban közölt megállapításait sem hasznosítják *A Magyarság Néprajza* című összefoglaló munkában.<sup>6</sup>

Érdekes módon tükröződik a szokások tárgyalásában, hogy a kutatás kezdeténél az irodalom is bábáskodott. A folklór beosztásánál *A Magyarság Néprajza* szerzői a klasszikus irodalomelméleti hagyományt követték, melynek következtében a lírai és epikai hagyományok után a drámaiakat vették sorba. VISKI Károly a *Drámai hagyományok* című fejezet szerzőjeként a szokásoknak azon ré-

5 Marót K. 1939, 1940; Dömötör T. 1974.

6 Szendrey Zs. 1933b, 21–33; Szendrey Á.–Szendrey Á. 1943; Szendrey Zs. 1943.



tegeiről értekeznek, „...amelyeket néprajzi jellegükhöz mért szerényebb műszóval alakoskodásnak, alakoskodó vagy teátrális szokásoknak nevezhetnénk, ideértve mindazt a hagyományt, amelyben a mozgásnak, cselekvésnek az előbbiekhöz képest jelentősebb szerepe van, s amelynek szövegi része – legalább a változatok egy részében – a dráma párbeszédszerű alakjában jelentkezik...”<sup>7</sup> VISKI tágan értelmezi a műfajt, amelyben a gesztusoknak, cselekvéseknek, szövegnek, zenének, táncnak, a helyszínnek és a kellékeknek is megvan a maga helye. A dramatikus jellegű szokások VISKI felfogásában ünnepi jellegűek, sokféle rendeltetésük van. Az ő szóhasználatában a következők olvashatók:

„A néprajzi értelmű 'szokás' nem pusztán 'megszokás', hanem hagyományos alakú, hagyományos cselekedet, amelynek alkalmához igazodó sajátos jelentése, jelentés-tartalma, célja van és alakjában többé-kevésbé szertartásos, annál inkább, minél ünnepebb az alkalom, amelyben megjelenik vagy amelynek nem is kísérelője, hanem éppen kifejezője...”<sup>8</sup> „A szokások javarésze való vagy vélt gyakorlati (jogi, társadalmi, gazdasági) szükségesség s rajta a megszépítő, megtetéző művészet csak kellő dísz, mint kalapon a bokréta.”<sup>9</sup>

Mondanivalóját a táncok, gyermekjátékok, betlehemezés, Gergely-járás, balázsolás, pünkösddőlés, regölés, szentiváni ének illusztrálják. *Tanulságok* címen kiadott összefoglalója sem nyújt sokkal többet, mint a mitológiai ihletésű kutatók, ti. VISKI is a „drámai jellegű hagyományt” a keresztény vagy kereszténység előtti „kultusszal” kapcsolja össze és bennük meghatározott funkciókat betöltő művészi jellegű formákat lát. Példákat idéz, de nem állít fel rendszert. Tömören úgy is fogalmazhatnánk, hogy VISKI problémafelvetésében találkozik a szokások mitikus irányultságú értelmezése az irodalomelméleti megközelítéssel.

Ettől az időponttól kezdve számíthatjuk, hogy a 'népszokások' tárgykörbe túlnyomó többséggel 'dramatikus szokások' kerülnek, amelyek voltaképpen a „jeles napokat” is felölelik. A szokásoknak ez a fajta – tehát lényegében az irodalomelméletből kiinduló – felosztása olyan erős, hogy máig érvényesül, hiszen minden szokásokkal foglalkozó feldolgozás rendre a dramatikus szokásokkal és az élet fordulóihoz kapcsolódó szokásokkal foglalkozik.<sup>10</sup> Ez évtize-

7 Viski K. 1943, 290.

8 Viski K. 1943, 291.

9 Viski K. 1943, 291.

10 Néhány kiragadott példa: Barna G. 1982; Bálint S. 1980, 213–313.; Szacsavay É. 1984; Ujváry Z. 1985; Verebélyi K. 1998a.



deken keresztül meg is felelt a nemzetközi gyakorlatnak.<sup>11</sup> Az a felvetés, mely szerint a népszokásokat mint dramatikus játékokat kell kutatni, leghatározottabban a mesekutatóként híressé vált DÉGH Linda *A magyar népi színjáték kutatása* című programadó írásában összegződik.<sup>12</sup> Sajnálatos, hogy a szerző terminológiai szempontból nem fogalmaz pontosan. A 'rítus', a 'szokás' és a 'népi színjáték' fogalmai olykor fedik egymást, olykor nem. Szerencsés módon a színháztörténésként induló DÖMÖTÖR Tekla, aki a magyar színjáték kezdetének kutatásában is részt vett, néprajzkutatóként nagy figyelmet szentelt a népszokások színjátékszerű vonásainak. Munkásságának középpontjában a magyar naptári ünnepek történetiségének kutatása állt, miközben az irodalomtudomány, színháztudomány és filológia módszereit és eredményeit alkalmazta. *Naptári ünnepek – népi színjátszás* című könyvének bevezetésében ő is kitér a dramatikus szokásokkal kapcsolatban az azok eredetére vonatkozó nézetek áttekintésére és higgadtan állapítja meg a következőket:

„Annyi bizonyos, hogy a rítus és a mítosz – bármelyiké az elsőbbség – egyfajta világszemléletnek, illetőleg bizonyos összefüggő hitrendszernek kifejezései és éppen ez az összefüggő rendszer az, mely a jelzett időpontban már eltűnt az európai népi kultúrákból... Az egykori 'pogány' rítusok a kötelező érvényű keresztény rítusok mögött háttérbe szorulnak, tiltott vagy éppen megtűrt, vagy a keresztény egyházak által is helyeselt 'népszokásokká' lesznek, de élnek tovább...”<sup>13</sup>

Az 1964-ben írt elgondolásokon a későbbiekben sem változtatott. Ezek az elgondolások annyiban kapcsolódtak az előzményekhez, amennyiben a kutatás tárgya számára egy-egy szokás eredetének és életének a magyarországi források tükrében való kinyomozása volt. A dramatikus szokás és ünnepi szo-

11 Itt nem feladatunk a népszokáskutatás nemzetközi irányainak bemutatása. Éppen csak jelezzük, hogy a francia kutatásokban a szokások elemzése inkább az etnológiában kidolgozott rítusfogalom köré rendeződik, illetve a szociológia által kidolgozott és használt fogalmi apparátust és szemléletmódot alkalmazza. Tájékoztatásul lásd: Cuisenier, J.–Segalen, M. 1986. Lásd még: Rivière, Cl. 1995; Segalen, M. 1998. Német nyelvterületen a szokások társadalmi beágyazottságának felismerése W. H. Riehl óta érvényesült a népszokás-kutatásban is. Az utóbbi harminc évben a szokáskutatás irányai nagyon megváltoztak, a témák és hangsúlyok eltérnek a korábbiaktól. Lásd: Varagnac, A.–Chollot-Varagnac, M. 1978; Bimmer, A. C. 1988, 311–328. Vö. egy érdekes példát Schwedt, H. 1968. Érdemes megjegyezni, hogy Puchner, W. még 1977-ben is – görög anyagot elemezve – mennyire következetesen képviseli azt a felfogást, miszerint a kalendáris szokások kultusz háttérű rítusokként értelmezhetők, nem nélkülözve a dramatikus megjelenítéshez szükséges összetett kifejezőeszközöket (tánc, zene, maszk stb.).

12 Dégh L. 1947.

13 Dömötör T. 1964, 21. Lásd még tőle: 1972, 1974a.



kás nála szinonímák, noha külön ünnepmeghatározást nem találunk írásaiban. Az ünnepi alkalomhoz kötött cselekvések és ezek szövegaspektusai állnak érdeklődésének középpontjában, egymástól némileg elválasztva.

Itt említjük meg UJVÁRY Zoltán munkásságát, amely a dramatikus népszokások olyan gazdag tárházát öleli fel, amiről korábban sejtelve sem volt a kutatásnak. UJVÁRY első nagyobb munkájában, az 1966-ban megjelent *Antropomorf mítikus lények a magyar és európai agrárhagyományokban* szintén a mítosz-rítus kapcsolatára építi fel tanulmányát, tematikusan olyan új területen, mint a földművelés. Szerteágazó munkásságából itt csupán a szokásokkal foglalkozó könyveit, tanulmányait említjük.<sup>14</sup> A feltételezhető mitikus-kultikus háttérrel sem feledkezve meg, ám a dramatikus vonatkozásoknak tág teret nyújtva fordul a népi kultúra profánabb területei felé. A szokások tágan értelmezett keretei között a dramatikus cselekményesség különböző megjelenési alkalmi és formái, a kialakult formák elterjedése foglalkoztatják. A 'magyar népi színjátszás' és 'dramatikus szokáshagyomány' kifejezéseket használja a kutatás tárgyának megjelölésére. A dramatikus helyzetek, cselekmények, szövegek és eszközkészletük típusait ő tárja fel imponáló következetességgel a kutatás számára. Érdekes, hogy a szakrális gyökerű vagy iskolai eredetű szokásfélékkel, ha mégoly dramatikusak is, alig foglalkozik.<sup>15</sup> A vizsgált jelenségek interetnikus vonásainak kimutatásában kétségbevonhatatlan eredményeket ért el. Úgy is fogalmazhatnánk, hogy a „honnan hová” kérdése számára fontos kérdés, nyitját azonban a népi kultúrát hordozó társadalmi csoportok konkrét térbeli mozgásában, az etnikumok egymással való társadalmi kapcsolatainak alakulásában, a parasztok, illetve paraszti közösségek életmódjának történetileg, társadalmilag, gazdaságilag meghatározott alakulásában keresi.

UJVÁRYnál a 'szokáskör', 'szokáseggyüttes', 'szokáselem' fogalmak olyan funkcionális, formai és tartalmi egységek, amelyek a szokások egymásra épülő szintjeit alkotják, és révükön az átvétel-átadás folyamatai megragadhatónak tűnnek.

MANGA János pályája az 1940-es években indult és a 70-es évek végéig tartott. Írásaiban a rítus az ünnepi szokás szinonimájaként fordul elő. A rítusok elemzésénél a cselekvés formája és tartalma fontos számára, az utóbbit a szokás „célja”-ként értelmezi. „Elevennek, élőnek mondjuk a rítust akkor, ha az meghatározott szándékkal, törekvéssel, céllal és hittel történik.”<sup>16</sup> A rítushoz kap-

14 Ujváry Zoltán hatalmas életművéből itt csupán jelezzük a témánkat érintő legfontosabb műveit: 1961, 1963, 1965, 1975a, b.

15 Lásd Ujváry Z. 1979.

16 Manga J. 1953, 1968, 184.



csolja az egyéni és közösségi „magatartás szokásai”-t, amelyek ugyanúgy, mint a rítusok maguk, az „életformá”-tól függnék. „Az ünnepeket, az ünnepek rendjét, a hozzájuk kapcsolódó hiedelmeket, rítusokat végső soron a gazdasági-társadalmi struktúrával összefüggő eszmék hozták létre, azok éltették, alakították, formálták, s változásuk azok változásával, megszűnésük azok megszűnésével van összefüggésben.”<sup>17</sup> Tanulmányai kevésbé árnyaltan tükrözik elméleti elgondolásait, amelyek a szokáshagyomány társadalmi differenciáltságára, az egyén és közösség kapcsolatára, a hagyományok alakulásának dinamikájára és lényegében a funkciók meghatározásának szükségességére hívják fel a figyelmet.

A társadalomnéprajz magyarországi megerősödésével majd MORVAY Judit, KAPROS Márta, JÁVOR Kata és mások valósítják meg talán legkövetkezetesebben azt a kívánalmat, hogy a szokások társadalmi alapokon nyugvó változatait egy-egy típuson belül érzékeltessék.

Az 1970-es évek elejére a szokásokat illető gyarapodó ismeretek rendezésére alkalmas eljárásnak tűnt a kartográfiai módszer szokáskutatásban való alkalmazása is. A táji-történeti tagolódás szokásokban megmutatkozó párhuzamait már az 1940-es évek végén VARGYAS Lajos és BENEDEK András is igyekezett kimutatni a betlehemezés kapcsán. Néhány évtizeddel később BARNA Gábor törekedett ennek a módszernek a hasznosítására. Igazán jelentős eredményt MARTIN György táncdialektusokról szóló nagyívű munkája mutat.<sup>18</sup> Az utóbbi húsz-harminc évben azután a szokáskutatásban a táji-regionális vonások megragadására törekedtek a kutatók, miközben anyagukat változatlanul a kalendáris szokások, illetve az élet fordulói mentén rendezték el különösebb elméleti megfontolások nélkül. Arra is van példa, hogy a parasztság egyik vagy másik csoportjának szokásai váltak vizsgálat tárgyává – kimondva-kimondatlanul – az életmóddal összefüggésben. KATONA Imre, később BARNA Gábor vagy PETÁNOVICS Katalin<sup>19</sup> – mások mellett – munkálkodtak ilyen irányban, amint ezt több tanulmányuk és összefoglaló jellegű írásaik bizonyítják.

Érdekes, hogy egy-egy jelentősebb szokáskör monografikus megközelítésére alig akad vállalkozó. SZACSVAY Éva a bábáncoltató betlehemezésről vagy TÁRKÁNY SZŰCS Ernő a népi jogszokásokról nyújtott áttekintései szinte kivételnek számítanak az adott időszakban.<sup>20</sup>

17 Manga J. 1968, 188.

18 Kartográfiai módszert először Róheim Géza alkalmazott a szokáskutatásban, a *Luczaszék* című tanulmányában. Lásd még Benedek A. 1950; Vargyas L. 1950; Barna G. 1992; Martin Gy. 1970–1972.

19 Katona I. 2000; Barna G. 1979a, b; Petánovics K. 1987.

20 Szacsvay É. 1987; Tárkány Szűcs E. 1981.



Jelentős tényként könyvelhetjük el a Magyarországon élő nemzetiségek kultúráját általában érintő, szokásaikkal pedig kiemelten foglalkozó tanulmányok számának nagymérvű növekedését, ami ugyan a szokáselmélet szempontjából nem hozott újat, de kiszélesítette az összehasonlításra alkalmas „adatbázist”.<sup>21</sup>

A határainkon túl élő magyarok népi kultúrájának vizsgálata is megélénkült, erről több áttekintés is olvasható.<sup>22</sup> Természetesen a feldolgozott témakörök között a szokások is szerepelnek.

Külön átfogó ismertetést érdemelne a vallási néprajzon belül a szokások kutatásának felmérése. Míg *A Magyarság Néprajzában* a téma SCHWARTZ Elemér révén még alig néhány lapot kapott, addig BÁLINT Sándor *Ünnepi kalendáriuma* az ünnepi szokások kutatásának nélkülözhetetlen kézikönyvévé vált.<sup>23</sup> A történeti vonatkozásokat és a recens jelenségeket felmérő áttekintések nemcsak a vallási néprajz, hanem mindenképpen a szokáskutatás nyereségeként könyvelhetők el. A magyarországi néprajztudomány nagy vállalkozása, a *Magyar Néprajz* témákra vonatkozó fejezetei jól tükrözik II. világháborút követő szokáskutatások eredményeit és főbb tendenciáit.

A kalendáris ünnepekhez kapcsolódó szokások, dramatikus népszokások, népi színjátékok és népi vallásosság témaköreinek kifejtésénél a népszokások rendszerezésének elméleti alapvetésére, a használt kategóriák megindoklására nem került sor. Az egykori megszokott keretek szinte változatlanul maradtak, az áttekintett anyag adatait illetően bővült és bizonyos témák – népi színjátszás, vallási néprajz – kiteljesedtek. Nem hagyhatjuk említés nélkül, hogy más kötetekben viszont – például a *Magyar Néprajz* IV. *Életmód*, illetve VIII. *Társadalom* című kötetekben – a hétköznapi szokások számos csoportját megtaláljuk.

Anélkül, hogy a társadalomnéprajz magyarországi fejlődéstörténetét és eredményeit elemeznénk, itt csupán arra szorítkozunk, hogy megjegyezzük, a szó klasszikus értelmében vett szokáskutatás számára az említett irányban található módszertani fogódzók, amelyeket hasznosítani lehetne.

Bár fenti körképünk a szokáskutatás történetéről nem teljes, annyi azonban kitűnik, hogy nem sokszor találkozunk benne olyan elméleti felvetésekkel, amelyek különösebb figyelmet érdemelnének. NÉMETH Imre például a hatvanas évek végén már szóvá tette a népszokáskutatás módszertani és elméleti gyengeségeit, és igyekezett rámutatni arra, hogy a szokások társadalmi beágyazottsá-

21 A magyarországi nemzetiségi kutatásokkal kapcsolatban lásd a békéscsabai nemzetiségi konferenciák publikált anyagait, valamint a Magyar Néprajzi Társaság nemzetiségi kiadványsorozatát.

22 Áttekintően lásd Balassa I. 1989.

23 Bálint S. 1977.



gának felmérése pusztán szokásmodellek alkotásával nem végezhető el. A szokások társadalmi életet szervező funkcióját ugyan mások is észrevették – például FÉL Edit, KRESZ Mária –, de NÉMETH Imre sarkítottan fogalmazva vetette fel, hogy milyen nagy szükség van a szokásleírások módszereinek megújítására.<sup>24</sup>

Az 1980-as évek második felétől NIEDERMÜLLER Péter több dolgozatában is értekezik azokról a problémákról, amelyek véleménye szerint akadályai a szokáskutatások hazai fejlődésének. NIEDERMÜLLER elsősorban azt hiányolta, hogy a hazai szokáskutatás nem illeszkedik egy átfogó kultúraelméleti keretbe, szegényes a kutatási módszertana és nem tudja értelmezni azokat a jelenségeket, amelyeket vizsgál. A szokásokon túlmenően egy általános folklórelmélet kidolgozását sürgeti, amely képes az osztálytársadalmak keretében létező történeti folklórjelenségeket és a mai folklórtényeket átfogni és a megjelenési formákon túl a jelentés rétegeit kibontani. Sajnálatos, hogy e gondolatébresztő indítványok nem váltottak ki olyan visszhangot, amelyet megérdemeltnek volna, s mondhatni hatás és következmény nélkül maradtak.<sup>25</sup>

A szokáskutatás megújítása elmaradt, amit a maga módján jelez az a tény is, hogy POZSONY Ferenc 1997-ben *A szokáskutatás fogalmi, módszertani és terminológiai kérdései* címen<sup>26</sup> közölt írásával még mindig hiányt igyekszik pótolni, amikor magyar problémátörténeti áttekintést ad és megfogalmaz néhány gyakorlatilag használható terminológiai javaslatot.

A lassanként kötetekben is testet öltő magyar témájú társadalomantropológiai tanulmányok még nem adtak elméleti támpontokat, de igyekeznek újfajta szempontrendszer és elemzési technikát érvényre juttatni.<sup>27</sup>

Egy azonban bizonyos, mégpedig az, hogy a mai szokáskutatásnak tovább kell mennie a csupán tematikus bővítésnél. Lehetségesnek tartunk olyan kérdésselvetéseket, amelyekhez az eddigi – jobbra leíró jellegű – beszámolók is adatokat nyújtanak. Ugyanakkor szükség van a szokások értelmezésének alapjául szolgáló kutatási szempontok megfogalmazására, hiszen mindenféle változás csak akkor érhető meg, ha a korábbi szokásvilág jellemző mentális struktúrái világosak a számunkra.<sup>28</sup>

24 Németh I. 1971. Megjegyzendő, hogy a szokáshagyományozással kapcsolatban Németh I. által javasolt fogalom, a *forogatókönyv* nemigen terjedt el a kutatásban. Lásd Németh I. 1979.

25 Niedermüller P. 1981c, 1987a, b; 1989.

26 Pozsony F. 1997a.

27 Kotics J. 2001. Lásd még Niedermüller P. 1992, 1994.

28 Lásd például Bausinger, H. 1969; Badinter, E. 1980; Becker, S. 1996; Bensa, A. 1977; Brück, U. 1983; Fielhauer, H.–Bockhorn, O. 1982.



## A népszokások körülhatárolása

---

A folklorisztika népszokás-fogalma igen tág. A „nép” meghatározásával itt nem foglalkozunk, mivel az a tudományszak tárgyából következik. A szokás a társadalomban élő emberek cselekvéseinek rendkívül sokféle fajtájára vonatkozatható, amelyeknek osztályozásához többféle szempontot kell és lehet figyelembe venni. A meghatározás nehézsége egyrészt abból származik, hogy a magyarban például nincs meg annak a megkülönböztetésnek a megfelelője, amit a *Sitte* és *Brauch* vagy a *moeurs* és *coutumes* kifejezések már önmagukban tartalmaznak. Másrészt a terminológiai zűrzavart csak fokozza, hogy az általános etnológiában alkalmazott olyan fogalmak mint a 'ritus' vagy a vallásetnológiából ismert 'szertartás' (*cérémonie*) jelentéstartalma ugyan világos, de gyakran az ünnepi viselkedésre vonatkoztatva fordul elő a folklorisztikai írásokban vagy az antropológiai tanulmányok fordításaiban. Harmadrészt a szokás – vagy olyan összetevőinek mint a magatartás, viselkedés – fogalmaival élnek még például a szociológusok, a szociálpszichológusok, a pszichoanalitikusok, a viselkedéskutatók, hogy a köznapis szóhasználatról már ne is tegyek említést.

A társadalomszociológia a hétköznapi életben megnyilvánuló viselkedésformák interakció jellegét hangsúlyozza, illetve a kommunikációs helyzetben résztvevők vizsgálatával arra a kérdésre keresi a választ, hogy a különféle viselkedések a társadalomban elfogadott minták révén milyen fokon tudatosítva közvetítenek értékeket és jelentéseket.<sup>1</sup>

A pszichológusok a szokások társadalmi beágyazottságának elismerése mellett az egyéni cselekvések, szokások mögött a késztetések és gátlások összetevőit kutatják.

Az etnológusok a biológiai szükségletek kielégítésére irányuló állati viselkedés megfigyelése mellett – egyebek között – a valamilyen célzattal történő, ismétlődő, kommunikációs funkcióval bíró viselkedési formákat kutatják.

1 Lásd például Goffman, E. 1981; Pataki F. 1977; Pléh Cs. 1992, 82–99; 224–234.



A szociológia a társadalmi gyakorlat különböző szintjein és alkalmain a meghatározott céllal és funkcióval bíró közösségi és egyéni, ám tipizálható magatartásformákat vizsgálja.

Néhány általános vonás e sokféle megközelítésből is kitűnik: a szokások ismétlődő jellegűek, sztereotipizáltak, feltételezhető valamilyen irányultságuk, amelyek nem mindig szembetűnőek vagy közvetlenül magyarázhatók. A szokások önmagukon túlra mutató cselekvésekből állnak össze, rendszerbe szerveződnek, szabályokat követnek.

A szokás – nem csak a népszokás – olyan magatartások, viselkedések és cselekvések összessége, amelyek a társadalmi együttélés során hosszú idő alatt alakultak ki. Egyfelől – alapjaikat illetően – ráépülnek az ember mint élőlény biológiai késztetéseire, illetve mindazon reakciókra, amelyek háttérében ugyan kimutathatók – legalábbis történetileg – a biológiai indíttatású ösztönzések, a válaszok azonban a mindenkori kultúra függvényében nyerik el azokat a formákat, amelyek szakadatlan ismétlés révén állandósulnak.<sup>2</sup> Ezek a formák társadalmilag elfogadottá válnak, beépülnek a legáltalánosabban értelmezhető kultúrába, annak hagyományaiba. A szokások az emberi megnyilatkozásokat az ember életének különféle helyzeteiben szabályozzák, rendezik, szervezik, vagyis az ember létezésének módját alakítják és fenntartják. E regulatív funkció visszahat a cselekvő egyénre magára és meghatározza a másik emberhez való viszonyát, legyen szó akár egy másik egyénről vagy kisebb-nagyobb társadalmi csoportról. Más kifejezéssel élve: a szokások regulatív funkciója az egyén és közösség önazonosságának megteremtését és kifejezését is biztosítja. A szokások norma-jellege értékaspektusokat is, erkölcsi vonatkozásokat is magában foglal, azaz kijelöli a lehetőségek közül a választható mintákat. Az elsajátítás, tanulás folyamán a szokás a mintakövetés révén juttatja érvényre szabályozó funkcióit, ám megengedi a döntés, választás mozzanatait is.

A választás és döntés szabadságfoka a folklór világában korlátozott. A szabályozás ezért rendszerint korlátozást is jelent, akár felismeri azt, akár nem a mintakövető egyén.

A szokáskutatás rendszerint a szokások három rétegét különbözteti meg. 1. Az első szinten helyezkednek el a mindennapi élet *sztereotip cselekvései*, amelyek az adott történelmi korszakban és társadalomban az egyén társadalmilag kijelölt helyén közvetlen gyakorlatként nyilatkoznak meg – jobbra nem

2 Róheim G. 1943. Róheim G. a kultúra egészét az ember és gyermeke közötti biológiailag szükségyszerű kapcsolatra építette fel.



tudatosan, nem megfontolások eredményeként. A mindennapi élet sztereotíp cselekvései tartoznak ide. 2. A második szinten a valamilyen szempontból ki-tüntetett alkalmakhoz kötött szokások helyezhetők el. Itt összetett és tagolt *cselekvésmintákat* nevezhetünk szokásoknak, amelyekhez a sokszor jelképi vonásokkal rendelkező szokásokat, rítusokat, dramatikus népszokásokat, szertartásokat sorolhatjuk. 3. A harmadik szinten különítjük el a jog és az erkölcs fogalmaihoz kapcsolható *cselekvésrendszereket*, amelyek a folklóron kívüli keretekben is felfoghatók, ám megjelenhetnek a szokások már említett szintjein is. (Például a szeretet és gondoskodás a gyermeknevelésben; becsület és tisztesség a munkavégzésben; böjtölés és vallásos hit az egyházi ünnepeken stb.)

Az említett szintek továbbtagolódhatnak, az egyes szintek elemei relatív önállósággal rendelkezve maguk is sajátos rendszerek kereteibe illeszkednek, amelyeknek megvan a maguk fejlődéstörténete. Utaljunk itt példaként a táplálkozásra, ami a mindennapi reggelizéstől az istentiszteleten való áldozásig terjedő íven sokféle szempont szerint osztályozható.

Az említett szokásszintek egymással való kapcsolatainak hálója természetesen társadalmanként és társadalmi rétegenként is különböző lehet.<sup>3</sup> A korábbi társadalmi kötelékek meglazulása, átrendeződése, a művelődés szintje és mértéke, a szabadidő megnövekedése az emberi cselekvés szabadságának növekedéséhez vezet. Itt azonban azzal kell számolni, hogy a cselekvéseket illető döntés, választási lehetőség skálája nő meg és differenciálódik mind negatív, mind pozitív irányban. Ez azt jelenti, hogy a modern társadalmakban a kultúra privilegizált része is rétegezett, az eltúrt mező spektruma a korábinál szélesebb, a tiltás határáig az önmegvalósulásnak számos alrendszere létezhet egymás mellett.

A kultúra–tömegkultúra–szubkultúra nagy, rendező kategóriáin belül további 'szokásvilágok' alakulhatnak ki és működnek rövidebb-hosszabb ideig. A társadalmilag biztosított lehetőségek és tömegkommunikációs formák, eszközök gazdagodása a hagyományos szokások körét újabb és újabb területekkel bővíti. Lásd például a szemünk előtt kibontakozó internetkultúrát.

A 'magatartás', 'illem', 'etikett', 'erkölcs' és hasonlók a népszokások egy szintjét, még inkább norma-jellegét fejezik ki. A megközelítések fogalmi eszköz-

3 Heller Ágnes más szempontok alapján csoportosítja a szokásokat a mindennapiságról szóló könyvében. Megkülönbözteti a társadalmi együttlélés szokásait; elemi szokásnormáit; adott rétegek, társadalmi csoportok partikuláris szokásait; feltételes szokásokat, amelyek érvényessége viszonylagos, nem megszeghetetlen; egyéni szokásokat és a megszokást. Heller. Á. 1970, 221–231.



tárából is hiányoznak azok a meghatározások, amelyek alkalmasak lehetnének az ünnepi szokások szintje alatti szokás-jellegű cselekvések átfogó jelölésére.

A 'szokáscselekvés' kifejezést olykor alkalmazzák a kutatásban, de nem mondhatjuk, hogy általánosan használt kategóriáról van szó. A szokásoknak ez a tartománya is heterogén és rétegzett, hiszen a munkaszokásoktól a viselkedésig sok minden beletartozhat. A szokáscselekvés és a (dramatikus) népszokás közötti viszony jellemzésére idézzük Wolfgang BRÜCKNER meghatározását 1988-ból:

„A művelődés- és társadalompszichológusok körében ma is elterjedt meghatározás szerint a szokáscselekvés (Sitte) olyan társadalmi norma, amely rendként hagyományozódott, a szokás pedig –, beleértve a mindennapi szokásokat és az ünnepi szokásokat is a – társadalmi cselekvés formáját határozza meg. A szokáscselekvések a társadalmi hálót és azok intézményeit szabályozzák, a szokások pedig azoknak az ábrázolási lehetőségeit és játéktérét reprezentálják. A szokáscselekvések a mindenkori erkölcs tartományához tartoznak, a szokás az életviszonyok kifejező módon való megformáltságát jelenti. A társadalmilag intézményesített szokás kötelező szokáscselekvés, miközben a közösségi kontroll a norma-jelleget kényszeríti ki... Így a szokáscselekvés és szokás ugyanannak a dolognak két oldala: egy társadalmi szabályozó rendszer, valamint annak életszerűen gyakorlati formája és kommunikációs módja. Egyik oldalon található az értékelő aspektusok, a másik oldalon az útmutató fogantatások.”<sup>4</sup>

A 'szokáscselekvés–dramatikus szokás' fogalom párral a szokások teljes terjedelmükben nem ragadhatók meg. Az elmúlt évtizedekben a nemzetközi szakirodalomban is jól látszik az útkeresés – ám elfogadott megoldás nem született. Érzékelhetően sok problémát okoz a szokások mindennapiságba ágyazottsága, egyéni kivitelezése és azok közösségi jellege, nyilvánossága közötti kapcsolat.<sup>5</sup> A tematikus gazdagság a szokások csoportosításának további ne-

4 „Nach heute verbreiteter Definitionen unter Kultur- und Sozialwissenschaftlern meint Sitte die soziale Norm als überlieferte Ordnung. Während Brauch im Verständnis von täglichem Gebrauch und festlichen Bräuchen die Formung des sozialen Handelns bestimmt. Sitte regulieren das soziale Netz und deren Institutionen, Bräuche repräsentieren deren Darstellungsmöglichkeiten und Spielräume. Sitte gehört somit in den Bereich der jeweiligen Moral, Brauch zum Felde der ausdrucks-mässig gestalteten Lebensbeziehungen. Gesellschaftlich institutionalisierter Brauch wird zur verbindlichen Sitte wobei kollektive Kontrolle diese Normierung erzwingt... So sind Sitte und Brauch zwei Seiten einer Sache: ein soziales Regelsystem und seine lebenspraktischen Ausformungen und Kommunikationsweisen. Auf der einen Seite stehen wertenden Aspekte, auf der anderen die orientierenden Vollzüge.”: Scharfe, M. 1991, 10. Lásd még Narr, D. 1965; Weber-Kellermann, I. 1973.

5 Trümpy, H. 1970; Wolfram, R. 1972; Hävernick, W. 1963.



hézségét jelenti. Ebből a szempontból tanulságos az a bibliográfia, amit Ingeborg WEBER-KELLERMANN munkatársaival állított össze és jelentetett meg 1973-ban Marburgban.

Az itt felsorolt fejezetcímekhez 3587 tételből álló anyagot osztottak be.

- I. A szokáskutatás elméleti kérdései
- II. Szokások a munka és a gazdaság világában
  - általános
  - mezőgazdaság
  - kézművesség
  - ipar
  - bányászat
  - sajátos csoportok munkája
- III. Család
- IV. Társadalmi csoportok szokásai
  - közösségek
  - egyesületek
  - sport és játék
  - városi életformák
- V. Az egyházi év ünnepei – kalendáris szokások
- VI. Nemzeti és politikai ünnepek
- VII. A szokások megjelenési formái és funkciói<sup>6</sup>

6 Weber-Kellermann, I. 1973. A szokásbibliográfia fejezetcímei:

- I. Theoretische Problemstellungen der Brauchforschung
- II. Bräuche im Arbeits- und Wirtschaftsleben
  - Allgemeines
  - Agrarischer Bereich
  - Handwerklicher Bereich
  - Industrieller Bereich
  - Montanwesen
  - Arbeitsleben besonderer Gruppen
- III. Familie
- IV. Bräuche sozialer Gruppen
  - Gemeinde
  - Vereinsformen
  - Sport und Spiel
  - Städtische Lebensformen
- V. Kalender und Festbräuche im Kirchenjahr
- VI. Nationale und politische Feste
- VII. Brauchfunktion, Brauchphänomen



WEBER-KELLERMANN később megjelent nagy könyvében – *Sauere Wochen – frohe Feste. Fest und Alltag in der Sprache der Bräuche* – is tükröződik az a tartalmi-funkcionális szándék, hogy a szokásokat több szempontot is figyelembe vevő csoportosításban mutassa be. A mű tagolása hasonlít a fent idézett bibliográfia felosztásához.<sup>7</sup>

Lauri HONKO a szokások struktúráit szem előtt tartva és A. VAN GENNEP-nek a XX. század elején javasolt átmeneti rítuskategóriáit figyelembe véve tesz javaslatot a szokások klasszifikációjára.<sup>8</sup>

Az átmeneti rítusoknál HONKO nemcsak a megszokott „az élet fordulói” néven emlegetett szokásokra gondol, hanem minden olyan szokásra, amely az egyén életében a társadalmi státusváltást eredményezi. Javasolja továbbá a rítusok vizsgálatát társadalmi vonatkozásuk, ismételhetőségük és anticipálhatóságuk szerint. E szempontok vizsgálhatók az időponthoz kötött kalendáris szokásoknál is. A krízisrítusokat olyan alkalomhoz kötött rítusoknak tartja, amelyeket vagy az egyén, vagy a közösség valósít meg rendkívüli helyzetekben. Ezért nem is ismétlődnek és nem is anticipálhatók.

Az összefüggéseket a következő táblázatban foglalta össze:

Rítusosztály	A definíció kritériumai		
	Társadalmi vonatkozás	Ismétlődés	Anticipáció
Átmeneti rítus			
Naptári szokás			
Krízisrítus			

Jól használhatónak tűnik a javaslatban az osztály / kategória és modell / séma megkülönböztetése, aminek alapján a kisebb elemeket és átfogó szokásgyűtéseket lehet megragadni. Másik nagy előnye ennek a rendszernek, hogy valóban olyan általános szinten kínál a klasszifikáció számára segítséget, ami megengedi a nem európai és az európai szokásanyag általános jellemző jegyeinek megragadását.

7 Weber-Kellermann, I. 1985. Ennek a kötetnek a főbb fejezetcímei: Was ist ein Brauch? (Mi a szokás?); Fest und Arbeit auf dem Land (Ünnep és munka falun); Die liebe Verwandten (A kedves rokonok); Bräuche der bürgerlichen Gesellschaft – Stadtebräuche – Folklorismus (A polgári társadalom ünnepei – városi szokások – folklorizmus); Schlusswort (utószó)

8 Honko, L. 1975.



Sajnálattal kell megállapítani, hogy a szakirodalom tanúsága szerint, ez a javaslat sem kapott visszhangot. Változatlanul aktuális a szokás fogalmának újradefiniálása, figyelembe véve nemcsak a hagyomány-fogalmát általában, hanem mindazokat a szokásvilágokat is, amelyek rendszerszerűen kapcsolódnak egymáshoz.

Elsősorban a magyar tudománytörténeti előzményeket tekintetbe véve – de a nemzetközi irodalomban kifejtett feltevéseket sem figyelmen kívül hagyva – nehéz olyan javaslatot tenni, ami alkalmas a szokások oly tág körét átfogni. A szokásvilág kifejezés alkalmasnak látszik a szokások összetett képének megragadására. Lauri HONKO kategóriára és modellre vonatkozó indítványát hasznosítva, a tartalomra ügyelve lehet a szokásokat kategóriaként kezelni. Ezen belül azután lehet a szokások szintjeit és elemeit tovább elkülöníteni, megkülönböztetve a funkciót és a formát is.

A beosztásnál azt vesszük alapul, hogy a szokások = cselekvések. Itt támaszkodhatunk a druomenon-ra, a cselekményességre mint drámaelméleti fogalomra. Így a szokást olyan cselekvéssornak tekintjük, amely időben zajlik le és szövegben megfogalmazható tartalma van. Itt csupán jelezzük, hogy a cselekvések hátterében az egyén által elsajátított világkép áll, amely a társadalmi tudat különféle szféráival érintkezik és ritkán tudatosul, inkább a cselekvésminták és -modellek realizálása révén aktualizálódik. A reggeli fogmosástól az esti imáig terjedően a szokások valamennyi csoportjánál vagy rétegében így van ez, csupán a világkép aspektusa szerint változnak az összefüggések rendszerei.

Egy-egy szokáskategória éppen a cselekményesség középpontba állítása révén nem fedi le a tematikusan érintett tudati szféra teljességét. Az esti imádkozás szokásként utal a népi vallásosság egészére mint rendszerre, itt azonban a szokásszerű vonatkozásokat vesszük csak figyelembe.

A népszokások főbb területeit egy többdimenziós modellen ábrázoljuk.<sup>9</sup>

9 Verebélyi K. 1998, 402. A cselekvés fogalmával kapcsolatban lásd Tordai Z. 1984; Habermas, J. 1985; Ricoeur, P. 2000.



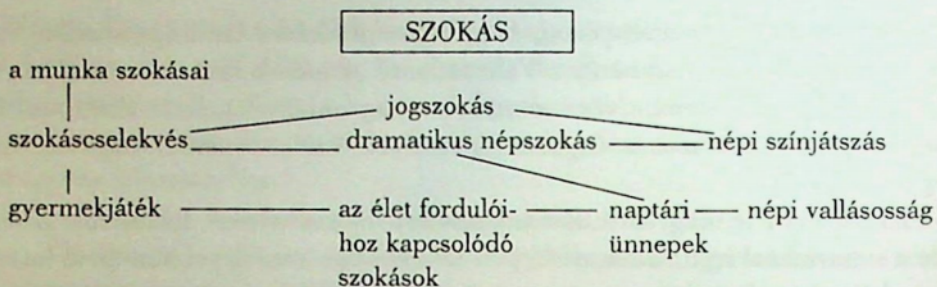

E szempontokon kívül más kritériumokat is lehet a beosztáshoz választani. Ki lehet térni az erkölcsi, társadalmi, oktatási, nevelési stb. szempontokra is. A cselekvéseméletek a hétköznapi tevékenységek elemzése, a társadalmi szimbolizáció kutatása, az ünnepelméletek eredményei mind hozzájárulhatnak egy folklorisztikai szokáselmélet kidolgozásához. Figyelembe veendő az a törekvések, amelyek a szokások jelszerűségének, illetve a kommunikációs folyamatokban betöltött szerepének, az identitást kifejező vonásoknak a feltárását szolgálták.

A szokások elhelyezése lehetséges a mindennapiság–ünnep tengely mentén is. Még pontosabban a mindennapiság vagy az ünnep mint társadalmilag meghatározott tudatforma vizsgálata – a szokásvilágokat középpontba állítva – hozhat felszínre olyan új ismereteket, amelyek a szokások társadalmi létezésének az eddigieknél jobb megértését segítik elő.

A paraszti élet, a benne rejlő gondolkodásmóddal együtt, a mindennapi gyakorlat, azaz a cselekvések felől közelítve tárulkozhatnak fel a vizsgálódás előtt. Amennyiben az emberi szükségletek közvetlen és közvetett kielégítésére irányuló tevékenységeket, azok szükségszerűségét és sztereotipizáltságát vesszük szemügyre, úgy a megszokás–szokáscselekvés–erkölcs–viselkedés fogalmakkal kijelölt területen megragadható íratlan szabályok és minták válnak érthetővé.

A kultúra jelenségeivel foglalkozó kutatások külön is szoktak az ünnep általános vonásaival foglalkozni. A népszokáskutatás szempontjából joggal feltételezhető, hogy az ünnepiség kifejeződése a paraszti ünnepi szokások formáiban is megmutatkozik. A hétköznapiság és az ünnep kapcsolatának, kölcsönhatásának vizsgálata a szokásvilágban a szokásformák történetiségével kapcsolatban is hozhat új kérdéseket és megállapításokat a felszínre.<sup>10</sup>

10 Bourdieu, P. 1986, 2000; Böhme, G. 1985; Dülmen, R.–Schindler, N. 1984; Elias, N. 1978; Köpeczi B. 1980. Az ünnepeket illetően utalunk: Greverus, I.-M. 1972, 1977; Guth, K. 1985; Heidrich, B. 1984; Kerényi K. 1971; Lanternari, V. 1959, 1983.



## A mindennapiság fogalmáról

---

A néprajzi, folklorisztikai, művelődéstörténeti kutatásokban – sőt még több más tudományágban is – a közösségben élő emberek hétköznapi cselekvéseinek, e cselekvések színtereinek és eszközeinek bemutatása szinte a tudomány-  
szakok kibontakozásának kezdetei óta legalább rejtve, de kifejezetten is jelen van. A mindennapi élet különféle heterogén elemekből áll össze; az adott kultúrán belül mégis relatív önállósággal rendelkezik. Ennek a társadalmilag és történetileg meghatározott jelenségnek a vizsgálata is sokrétű, mind a fogalom-készletet, mind a módszereket illetően. Az alábbiakban arra vállalkozunk, hogy megkíséreljük jelezni a mindennapi élet kutatástörténetének a magyar folklorisztikában való megjelenését, illetve a fogalom megközelítésének néhány fontosabb vonását a nemzetközi és magyar szakirodalomból vett példákra támaszkodva.

Az első folklór-meghatározások „antikvárius” szemléletűek voltak, lásd például W. J. THOMS-ét. A XIX. század végére a folklór fogalma tradicionális-etnikai volt, ahogyan ezt KATONA Lajos meghatározásából is láthatjuk.<sup>1</sup> A kutatás gyakorlatában azonban hamar előtérbe kerülnek olyan témák, mint a mindennapi élet, a szokás, a viselkedés. SUMNER *Folkways* című művében<sup>2</sup> a megközelítés nem annyira folklór jellegű, inkább a mindennapi élet kultúrtörténeti, olykor furcsaságoktól sem mentes bemutatását adja. Klasszikusként szokás idézni a XX. század közepéről a svájci Richard WEISS meghatározását, miszerint a folklór „das Leben in überlieferten Ordnungen”<sup>3</sup>, azaz a „hagyományos rendekben megélt élet”. Nálunk LUBY Margit kifejezése, 'a paraszt-

1 Katona L. 1890, 69.

2 Sumner, W. G. 1978. Különös tekintettel az I. *Alapvető megállapítások a népszokásokról és a viselkedési normákról* című fejezetre. Uő: i. m. 21–122.

3 Weiss, R. 1946.



élet rendje', széles körben elterjedt, és noha nem volt mögötte teória, jól kifejezte a mindennapi szokásszerűséget.<sup>4</sup>

Ha a mindennapiság fogalmának szempontjából két olyan szélső pontot vizsgálunk meg, mint a XVIII. század végétől használt német 'Volksgeist' (néplélek) vagy a XX. században – hosszú elméleti viták után is megfelelőnek tartott – 'Volksleben' (népélet) fogalmai, akkor végül is mindegyikben valamilyen személytelen tényező bukkan fel: a 'nép-'. Mindkét terminusnál jó, hogy alkalmasak a „közösségi” folklór megjelölésére, ugyanakkor megvalósulásaik nem individuális teljesítményként jelennek meg. Mindkét fogalom használatánál érzékelhető azonban az a szándék, hogy általuk a mindennapi szokások váljanak megközelíthetőkké. A 'néplélek' kifejezés a magyar szakirodalomban igazában nem vált népszerűvé, a 'népélet' viszont kifejezésként és témaként is elfogadott és változatlanul aktuális, csakúgy mint a XIX. és a XX. században.<sup>5</sup>

A szépirodalom egyébként hamarabb ráérezett a paraszti mindennapok fontosságára, arra a lényegi vonására, hogy a megannyi változat ellenére a paraszti élet egy egyének feletti rendet, már-már időtlen és kozmikus távlatokat rejt magában. A lengyel REYMONT Nobel-díjas regénye, *A parasztok*, ezért tagolódik a mindennapi élet, az évszakok rendjébe. Érdekes módon a svájci RAMUZ és még inkább az olasz GIONO szinte mitologizálják a paraszti életet. Szerintük épp ott jelenik meg a „vén Európa”, ahol nem történik semmi, nincs az egyének kitörési lehetősége, ahol mindig minden tökéletes módon jelenik meg: ez pedig a hagyományos falu. Vasziliy BELOV, mai orosz író, *A paraszti élet rendje* című írásában az északi orosz falu hagyományos képét állítja elé. Itt is felismerhetjük azokat a vonásokat, amelyeket nálunk – egyebek között – MÓRICZ Zsigmond, ILLYÉS Gyula, SZABÓ Pál, VERES Péter műveiből ismerünk.<sup>6</sup>

Írók, filmkészítők, de akár még zeneszerzők is gyakran ábrázolták, mennyire szertartásosan jelenik meg a paraszt. Sokszor ez a mindennapi élet ténye: ahogy a parasztok bejönnek a szobába, ahogy kenyeret kanyarítanak, ahogy kaszálnak, ahogy bicskát vásárolnak a piacon – mindez bizonyos szer-

4 Luby M. 1935.

5 Weber-Kellermann, I. 1969. A 'Volksgeist' fogalommal kapcsolatban megjegyezzük, hogy az voltaképpen Montesquieu (1689–1755) elgondolása, amit a romantika is átvett és kedvelt a „nép teremtő géniusza” értelemben. J. G. Herder is használta ezt a fogalmat.

6 Reymont, W. S., 1955; Ramuz, Ch. F. 1957; Giono, J. 1941; Belov, V. 1987. A példákkal csupán egy beállítódást akartunk jelezni és nem törekedtünk a paraszti világ irodalmi ábrázolásának átfogó bemutatására.



tartásossággal történik. Nálunk talán TÖMÖRKÉNY és MÓRA a legjobb mesterei e paraszti attitűd érzékeltetésének, ám JÓKAI, MIKSZÁTH és GÁRDONYI írásai is tele vannak „népi életképet” mintázó jelenetekkel. KISS Lajos ilyen zsánerképszerű néprajzi írásaiért kapott Kossuth-díjat – egyáltalán a legelső magyar állami elismerést néprajzi munkáért.<sup>7</sup> A mindennapok megannyi mozzanata nemcsak a szépirodalomban, hanem néprajzi megközelítésben is feltűnik. Számptalan példa közül válogathatnánk, itt mégis KISS Géza leírását idézzük az ormánsági paraszt hétköznapi viselkedésmódjáról, amelynek párhuzamait más tájakról is össze lehetne gyűjteni.

Milyen is ez az ormánsági paraszt?

„Szereti a formaságokat. Ősi, begyökerezett szokásoktól, amíg elkerülheti, el nem tér egy viláért. Szereti az alaposágot. Nem siet. Egy lépéssel megtehetne valamit. Mért tegye eggyel, mikor tízzel is teheti? Még a szem nézése, a test tartása, a lábak emelése is más, ha nem siet. Nézz végig négy-öt magyaron, micsoda méltóságosan lassú, meggondolt minden mozdulása, csizmája nyikorgásától torka köszörüléséig! Pedig csak annyi üzenetet visz egyik háztól a másikig, hogy: – »möggyüttünk.«”<sup>8</sup>

A magyar folklorisztikában, szűkebben véve a magyar szokáskutatásban, elméleti igénnyel még nem fogalmazódott meg, hogy a vizsgált folklórtények a hétköznapiságba való beágyazottság felől is megközelíthetőek. SZENDREY Zsigmond és SZENDREY Ákos, illetve MARÓT Károly a szokások elméletéről beszélve egészen más nézeteket vagy magyarázatokat képviseltek, mivel számukra a „mindennapiság” nem jelentett problémát.<sup>9</sup> Ugyanakkor nem lehet eléggé hangsúlyozni, hogy maguk a kutatások nem vették át a szokásoknak csak ünnepi-rituális értelmezését és azok leírásai közvetve vagy közvetlenül megmutattak valamit a szokások szereplőinek mindennapjaiból is. A falusi élet teljességének bemutatására vállalkozó monográfiák, szerencsés esetben a hétköznapi élet egy-egy részterületéhez kapcsolódó vizsgálatok, olykor többet árultak el a mindennapiságról, mint valamely dramatikus szokásról szóló monografikus méretű tanulmány.

GAZDA József falumonográfiái, KRESZ Mária doktori értekezése, majd FÉL Edit és HOFER Tamás átányi faluleírása például egyaránt a hétköznapi-centrikus szemléletet tükrözik. Mégis – különösen az utóbbi szerzők esetében –

7 Kiss L. 1981.

8 Kiss G. 1937, 109.

9 Marót K. 1940.



feltűnő, hogy ez a némileg megváltozott szemlélet módszertanilag nem támaszkodik a mindennapi szokásokra.<sup>10</sup>

Nálunk a monografikus néprajzi felfogás voltaképpen már a XIX. század második felében jelenik meg: a palócok leírásánál éppúgy, mint LÁZÁR István alsó-fehér megyei könyvében. Később, ahogy sokasodtak az egyes szakfeladatok, hamar kiderült, hogy egyetlen ember képtelen mindent leírni, kikutatni. JANKÓ János sokat emlegetett tájegységmonográfia-sorozatának kötetei már inkább a kudarc felé vezető út momentumaiként értékelhetők.<sup>11</sup>

Amikor az 1930-as években ismét felbukkan a monografikus faluleírás igénye, az két másik, egymással csak lazán összefüggő ötletből táplálkozik. A néprajzi kutatótáborok módszere – amelyek a kemsei és sárközi kutatásokkal kezdődtek és amelyek betetőzése a *Táj és Népkutató Intézet* rendszeresen megszervezett kutatóexpedíciói voltak – bevallottan a GUSTI irányította román szociológiai falukutatást vette példaképpül. Mára azonban jól látható, hogy egészen másként dolgoztak, mint román példaképeik. Ennek oka nemcsak a magyar meg román kutatók, a magyar és román falvak, meg a kétféle parasztság életének különbsége volt. A magyar kutatótáborok ezernyi adatot jegyeztek fel a mindennapi életről, ám magát a fogalmat nem használták és nem is tartották a népfelvilágosításon túlmenően fontosnak az ezzel való foglalkozást.<sup>12</sup>

FÉL Edit első monografikus munkáiban (Kocs, Harta, majd Martos) voltaképpen államigazgatási tervfeladatokhoz keresett pontos adatokat. Maga is leírja, hogy ebben az összefüggésben az életmód bemutatása volt fontos. Ezen belül teoretikus módon azonban ő sem különböztette meg a népeletet és a mindennapi életet.<sup>13</sup>

Azt, hogy az ilyen faluvizsgálat mintegy szociálpolitikai adatfelvétellé, a falura vonatkozó reformtörekvések előzményévé vált, leginkább – a végre valamilyen mértékben megismerhető – 1937-es dudari gyűjtőtábor tevékenysége jelzi. A második világháború után is folytatódtak az ilyen közös gyűjtések, csak ekkor már munkaközösségek néven. Legnevezetesebb ezek közül a tiszaiagari kutatás, ahol egy agrárproletár falu monográfiájának elkészítése volt a kitűzött cél. Természetesen épp az 1950-es évek falusi mindennapjait nem-hogy közölni, hanem még leírni sem volt tanácsos. Így e furcsa újítási kísérlet a mi szempontunkból is csak mint torzó értékelhető.<sup>14</sup>

10 Gazda J. 1980, 1993; Kresz M. 1949; Fél E.–Hofer T. 1972, 1974.

11 Lázár I. 1899; Jankó J. 1892, 1893.

12 Elek P.–Cunda B. 1942; Mády Z. 1942.

13 Fél E. 1935, 1941, 1944, 1991.

14 Kardos L. 1997. Lásd még EA 2191, 2192, 2251.



FÉL Edit hamar más utat választott: továbbra is egymaga kívánta bemutatni egy-egy falu életét. Publikálatlan gyűjtései például a Duna–Tisza köze délnyugati részéről megmaradtak a tönniesi értelemben vett társadalomnéprajz keretei között, majd a nyugatos jellegű faluleírások hatására már más jellemezte kutatásait, például az Átányban végzetteket. Az átányi leírás már a mindennapi élet bemutatását adja, noha itt igazán nehéz megmondani, mit is tart szokásnak FÉL Edit és szerzőtársa HOFER Tamás. Különösen a *Proper Peasants* nyújt olyan statikus képet, amelyben nincs is történelem és már nem is az emberi munka, az emberi élet, hanem egy municiózusan közölt, absztrahált tárgy- és cselekvésvilág bemutatása dominál. A francia „nouveau roman”-ra emlékeztet a kapák mintaként adott bemutatása. A *kalotaszentkirályi ke Lengye* pedig MÉSZÖLY Miklós szentelenségét adja vissza, csak hogy itt nem egerekről olvashatunk jelentést.<sup>15</sup>

Az újabb magyar falumonográfiák – Tápé, Csépa, Kecel – hogy csak néhány kiváló teljesítményre utaljunk, ismét a sokszereplős kutatási terepmunkát favorizálják.<sup>16</sup> Minthogy mindegyikük eltér a másiktól és nemegyszer nem is készült el minden eredetileg tervezett fejezetük, ezek a faluleírások általában nem alkotnak homogén sorozatot. El is tűnik bennük a mindennapi élet általában való jellemzése: ezer adat szól erről, de sehol nincs kifejtve, voltaképpen mi is mindez. A nagy tájegységeket bemutató monográfiák közül a *Palócok* talán a legismertebb. Meg kell említeni a debreceni kutatók által szervezett Gömör-kutatást, amelynek részeredményei (a *Gömör néprajza* kiadványsorozatban) 1985 óta jelennek meg. A szintetikus összegzés első kötete pedig a közelmúltban került ki a nyomdából.<sup>17</sup>

Egy-egy falu monográfiájából a mindennapi élet külön fejezetben való összeállítása valószínűleg azért hiányzik, mivel a szerzők attól tartottak, hogy azal éppen a sajátos helyi vonások tűnnének el. A tájmonográfiákban viszont az általános alanyt tartalmazó mondatok olyannak tűnhetnek, mintha a hétköznapi életre vonatkozó megállapítások egyszersmind lokális specifikumokat is hordoznának.

Az utóbbi évtizedekben örvendetesen szaporodó várostörténetek sok-sok kötete, vagy a millennium alakalmából indított *Száz magyar falu könyvesháza* so-

15 Fél E.–Hofer T. 1969a, b. Lásd még Köstlin, K. 1991.

16 Barna G. 1982; Bárh J. 1984; Juhász A. 1971.

17 Bakó F. 1989; Ujváry Z. 2001.



rozat a „történeti adattár” és „kuriózumok gyűjteménye” funkciókat igyekeznek betölteni, ám nincs bennük határozott elképzelés a mindennapi életről.<sup>18</sup>

Most, amikor hosszan tartó álmából felébredt a hazai művelődéstörténet, az sem foglalkozik e témakörrel; politikatörténetet képvisel és intézménytörténetre utal.

Amikor – vagy két évtizeddel ezelőtt – az akkor fiatal kutatók új és új elméleti kereteket kerestek a folklorisztikai szokáskutatás modernizálása céljából, itt is felbukkant a mindennapi élet kérdésköre. Érdekes, hogy a problémafelvetésen túl a továbbiakban a mindennapiság mint tudományos téma a hazai folklorisztikai feldolgozásokban már nemigen került elő. A kérdésnek egy másik oldala, hogy az ún. néprajzi változásvizsgálatok, illetve társadalm-néprajzi vizsgálatok fogalomtárában a „hétköznapok” is megjelentek. Ugyanakkor például a „néprajzi jelenkutatás” többször is megfogalmazott célkitűzései között nem szerepel a mindennapok témája. Hasonló mondható el a városi néprajz tárgykörét érintő javaslatokról is.<sup>19</sup>

Egy másik vonást is meg kell említeni, mégpedig azt, hogy természetesen bizonyos hagyományos témák, például a táplálkozás, a viselet vagy a kevésbé hagyományos témák, például az erkölcs (és más példákat is említhetnénk) kidolgozásánál magától értetődően foglalkoztak a kutatók a hétköznapi jelenségekkel, ám anélkül, hogy ezt a vonást tematizálták volna. Még általánosabban fogalmazva azt is mondhatnánk, hogy a népélet leírásai nálunk a XVIII. század vége óta már kiterjedtek a hétköznapi megfigyelt jelenségekre, azok sajátosságaira, csupán a megközelítés perspektívái nem voltak azonosak a hétköznapiságot középpontba állító kutatásokéval.<sup>20</sup>

Szinte észrevétlenül és különösebb elméleti előmunkálatok nélkül került újabban előtérbe a szaktudományi vizsgálatokban az 'életmód' fogalma és maga ez a kifejezés. Az új magyar néprajzi kézikönyv IV. kötete is ezt a címet kapta. Ebben bizonyos témák, például a táplálkozás, a viselet, az étkezés és öltözködés a hétköznapi felől közelítve is megjelennek. Az említett kézi-

18 A száz magyar falu könyvesháza sorozatból itt csak egyet említünk példaként: Gyurác F. 2000. A művelődéstörténetet illetően lásd Kósa L. szerk. 1989.

19 Niedermüller P. szerk. 1981.

20 Niedermüller P. 1981, 1987; Fejős Z.–Niedermüller P. 1982; Lammel A.–Niedermüller P. 1986. A magyar folklorisztika 1945 utáni irányvonalairól lásd Voigt V. 1987 – ott további gazdag irodalommal. A változásvizsgálatokkal kapcsolatban lásd Bodrogi T. 1978. Csak illusztrációként utalunk a Paládi-Kovács A. szerkesztésében megjelent, népéletre vonatkozó részleteket is tartalmazó XIX. sz.-i leírásokra: Paládi-Kovács A. 1985. Az újabb megközelítések közül a legismertebbek: Nagy O. 1989, 2000.



könyvsorozat VIII. kötetében is, különösen a paraszti társadalom működésének bemutatásánál, olyan igazán mindennapi vonatkozásokat is leírnak, mint az illem, az erkölcsi elvárások, megszegyenítés, lopás stb. Sajnálatos viszont, hogy a sorozat VII. kötetének *Szokás* fejezete beosztásánál erre még nem gondoltak, és a paraszti élet hétköznapijai és ünnepei közötti kapcsolatok nincsenek valójában kifejtve ott, ahol ez kézenfekvő lehetett volna.<sup>21</sup>

Nem hagyhatjuk említés nélkül azokat a tanulmányokat, amelyek közös nevezőjét csupán a választott témák mindennapiságot érintő vonatkozásaiban lehet megtalálni. Amikor HOPPÁL Mihály egy falu kommunikációs rendszerét, vagy GRÁFIK Imre egy ház mozgásvilágát vizsgálta „par excellence” hétköznapi jelenséggel foglalkozott.<sup>22</sup> Tudatosan a hétköznapi szokásvilág felé fordulás jegyében fogant néhány egyetemi szakdolgozathoz kiinduló tanulmány is. BEREZNAI Zsuzsa a házépítés munkafolyamataihoz kapcsolódó szokásokkal és hiedelmekkel foglalkozott. CZINGEL Szilvia a mosás, a fehérnemű tisztán tartásának falusi gyakorlatát írta le. JUHÁSZ Katalin a mosakodás, a higiéniai szokásoknak a paraszti emlékezet alapján rekonstruálható változásait mutatta be. ZENTAI Tünde az alvás tárgykészletének és szokásainak összegzésével a tárgyi néprajznak azt a nemzetközi kutatásokban ismert ágát képviseli, ami a tárgyak használatának módját is bevonja a vizsgálat körébe.<sup>23</sup>

A XX. század hetvenes–nyolcvanas éveiben Európában több tudományágban is kedvelt, mondhatni divatos téma lett a mindennapiság vizsgálata. Többé-kevésbé közös álláspont szerint a hétköznapiság olyan sajátos megismerési mód, amit a közvetlenül megszerzett tapasztalati tények is igazolnak és amire meghatározott viselkedési formák, tevékenységek és értelmezési módok épülnek. Mindezek az emberek mindennapi életének gyakorlatában (cselekvésekben, cselekvéssorokban, ezeknek a kommunikációs feladatköreit is beleértve) valósulnak meg és fejeződnek ki oly módon, hogy adott közösségeken belül szinte magától értetődőnek tűnnek, nem tesznek szükségessé vissza-visszatérően új meg új kérdésfelvetéseket vagy igazolásokat, bizonyításokat. Az ilyen ismeretelméleti és fenomenológiai megközelítések HUSSERL nyomán bontakoztak ki, aki már a harmincas években felvázolta az 'életvilágra' vonatkozó elképzelését. Ez a valóságnak azt a tartományát jelenti nála, amelybe az emberek beleszületnek és közvetlen társadalmi és kulturális valóságként élnek meg.<sup>24</sup>

21 Hoppál M. szerk. 1990; Fűzes E.–Kisbán E. szerk. 1997; Sárkány M.–Szilágyi M. szerk. 2000.

22 Hoppál M. 1970; Gráfik I. 1974. Lásd még Gráfik I. 1995.

23 Bereznai Zs. 1999; Czingel Sz. 1995; Juhász K. 1995; Zentai T. 1998.

24 Husserl, E. 1972-ben Magyarországon kiadott tanulmánygyűjteményének előszavában Vajda Mihály röviden értelmezi az 'életvilág' fogalmát. Husserl, E. 1972. 24.



A mindennapiság kérdésének a filozófiában megvan – a husserli megközelítéshez képest – az előtörténete és folytatása, illetve az attól eltérő interpretációja is.

A probléma vizsgálatával kapcsolatban máig hatnak Alfred SCHÜTZ-nek már 1932-ben megfogalmazott, ám csak később igazán népszerűvé vált elgondolásai. SCHÜTZ a HUSSERL óta ismert olyan fogalmakat, mint a már említett 'életvilág', 'a mindennapi élet világa' ('world of everyday life'), 'természetes beállítódás' fogalmazott meg újra és a mindennapiság pozitív oldalait hangsúlyozta. Az egyén másokkal együtt beleszületik a világ egyfajta, történetiséggel rendelkező elrendezettségébe, ami ma és itt megkönnyíti a tájékozódást, a cselekvések módját és irányát. A valóságnak ez a fajta közvetlen tapasztalása, a mindennapok életvilága biztonságot nyújt az emberi létezéshez. SCHÜTZ munkásságának későbbi szakaszában (az 1960-as években) egy fenomenológiai megalapozottságú cselekvéseméletet dolgozott ki. Ennek keretében fogalmazta meg azt a nézetét, miszerint a mindennapokban való életgyakorlathoz szükség van olyan másokkal közös tudásra, értelmezésre, cselekvésmintákra, amelyek megkönnyítik a világ dolgaiban való tájékozódást. A mindennapok világának rendkívül összetett voltát csak úgy tudja az ember magáévá tenni, abban eligazodni, ha a mindennapi gondolkodás rutinjaira támaszkodik. Ilyenek az életvilág különböző területein alkalmazott sztereotípiák, típusok, előítéletek, a normális / abnormális határainak leszögezése stb.<sup>25</sup> A mindennapokban megvalósuló interakciók és kommunikációs formák, valamint az ún. mindennapi tudás hozzák létre voltaképpen a társadalmi valóságot, amelynek ebben a hétköznapiságot illető értelemben is van világnézeti meghatározottsága. SCHÜTZ és munkatársainak elgondolásai további kutatásokra készítettek: többek között a személyek közötti kommunikáció vizsgálatában, az etnometodológiában vagy a beszélés antropológiai kutatásában.<sup>26</sup>

A fentiekől eltérő megalapozottságú társadalomelmélet felől közelíti meg a kérdést a marxizmus modern interpretálójaként ismert francia filozófus, Henri LEFÈBVRE több művében is.<sup>27</sup> A második világháború idején megfogalmazott, majd később kibővített felfogása több szempontból is továbbértelmezhető volt. Egyrészt arra hívta fel a figyelmet, hogy nem csupán a történelem, hanem az

25 Schütz, A. 1932, 1984; Schütz, A.–Luckmann, Th. 1975, 1984; Berger, P. R.–Luckmann, Th. 1966, 1998. Lásd még Kaschuba, W. 1990.

26 Itt csupán utalni kívánunk további, önmagukban is sokrétű kutatási irányokra: Weingarten, E.–Sack, E.–Scheinkeim, J. 1976; Turner R. 1974; Bence Gy.–Kis J. 1970; Péntek J. 1988.

27 Lefèbvre, H. 1958, 1962, 1970.



egyszerű emberek mindennapja is tárgya kell hogy legyen egy társadalmi felelősséget érző társadalomtörténetnek. Később ő és követői azt is bemutatták e témakör vizsgálatakor, hogy a kapitalizmus tömegkultúrája ezt a szférát is elszívósítja. Az ő műveit használta fel az 1960-as évek francia kultúraszociológiája, már az 'elidegenedés' fogalmát is ide kapcsolva. Emiatt volt LEFÈBVRE olyan meghatározó hatással a magyar társadalomfilozófia (LUKÁCS György, majd HELLER Ágnes és mások) „mindennapi élet”-kutatásaira, ugyancsak az 1960-as években. A mindennapi életben azt a társadalmi színteret látja, amelynek keretében az ember természeti mivolta és társadalmi meghatározottsága között létrejön a közvetítés. A mindennapi élet megítélésében helyet kapnak a negatív vonások is, miszerint éppen az ismétlődésből, szabályozottságból származó korlátozottság az alapvető vonás. A modern kultúra mindennapjai a tömegek életére vonatkoztatva jelennek meg műveiben. A társadalomban elfoglalt pozíció egyébként a modern társadalmakban is a társadalmi valóság megismerésének, elsajátításának és létrehozásának az alapja. A fogyasztói társadalomban a tömegek számára hozzáférhető élet- és munkalehetőségek elemző kritikája a francia tudós írásaiban politikai tartalmakkal is telítődik. A társadalmi berendezkedésben megvalósuló hatalmi viszonyok és a mindennapi élet egy-egy vizsgálat alá vett szférája közötti kapcsolatok – szexualitás, büntetési formák stb. – történeti kutatása konkrétan is megjeleníti a társadalmi élet intézményesült formái és az egyéni élet tényei közötti összefüggéseket. A mindennapiság újabb társadalomelméleti megközelítései közül HELLER Ágnes *A mindennapi élet* című művét kell megemlíteni, utalva arra, hogy ez a mű nemcsak magyarul, hanem németül és angolul is megjelent, tehát nemzetközi szintű recepciójával kell számolni. HELLER e munkájában a mindennapiság helyét jelöli ki a társadalmi élet egészében, foglalkozik a mindennapi élet szerkezetének tagolódásával, a mindennapi tárgyak és szokások világával, a magatartási, megismerési és cselekvést illető modellekkel, azoknak erkölcsiségét és affektusait érintő vonatkozásaival.<sup>28</sup>

LUKÁCS György 1971-ben megjelent társadalom-ontológiájában a kultúra alapját az értelmes, értéket létrehozó emberi tevékenységben, a munkában találja meg. Erre az alapra épülnek fel a társadalmi rendszerek, valamint maga a társadalmi lét.<sup>29</sup>

28 Heller Á. 1970.

29 Lukács Gy. 1976.



A filozófián kívül a társadalomtudományok több területére is nagy hatást gyakorolt az a felismerés, amely a mindennapisággal foglalkozó különféle indíttatású vizsgálatok eredményeként világossá vált. Ez pedig az, hogy a hétköznapi heterogenitásban, a tapasztalatszerzésben, a cselekvésekben és a mindennapi tudásban egyaránt rendezőelvek, szabályok mutathatók ki. A társadalmi gyakorlat mindennapi megvalósulása az egyének révén, az egyének közötti interakciókban és kommunikációkban történik. Mindez eredménye és tárgya is a történelmileg kialakult, illetve alakulásban lévő társadalmi struktúráknak. Az 1970-es és 1980-as évek szociológiája – többek között – ezzel a kérdéskörrel is élénken foglalkozott. A mindennapiságot vizsgáló áttekintések adott vonatkozásban kiemelik az ún. bielefeldi szociológusok munkásságát.<sup>30</sup> Azzal, hogy a társadalmi és művelődési folyamatok megértéséhez a mindennapiságban keresték a fogódzókat, ezeknek a folyamatoknak az alanya, azaz az egyes ember is bekerült a kutatások látószögébe.

A francia Pierre BOURDIEU sokoldalú tapasztalatok alapján több művében is értekezik a hétköznapi gyakorlatról.<sup>31</sup> Különösen jelentős számunkra itt a 'habitusról'ról írt tanulmánya, amelyben azt fejtő ki, hogy a társadalmi gyakorlatban, annak egy-egy elemi szintjén nemcsak kifejezett szabályok érvényesülnek, hanem azok a cselekvések is szabályszerűségeket mutatnak, amelyek maguk áthágnak a szabályokat. A gyakorlati élet bevett cselekvéssémái adják a 'habitus' szintjét, amire jellemző „az alkotó spontaneitás, amely az állandóan megújuló helyzetekkel való szembesülések során nyilvánul meg és a gyakorlatnak engedelmessé válik, a világhoz való viszonyulást meghatározó, megközelítő és képlékeny logikával”.<sup>32</sup> A gyakorlati cselekvések logikája alapján alakul ki a cselekvések szabályozottságának, kodifikálásának az a rendszere, amely az önkéntelen, rendszertelen reakciókat formába szervezi, azaz a társadalmi gyakorlatot jelzi, szabályozza és jelöli.

A mindennapi cselekvések, tevékenységek, megnyilvánulások, felfogások és ítéletek társadalomtörténeti meghatározottságának feltárásához nyilvánvalóan rendkívül nagy mértékben hozzájárul az ún. új történetírás, amely az 1960-as éveket követően bontakozott ki igazán, mindenekelőtt a francia Lucien FÉBVRE

30 Arbeitsgruppe Bielefelder Soziologen, 1973, 1980.

31 Bourdieu, P. 1971, 1978.

32 Bourdieu, P. 1986, 40. Az általam magyarra fordított szöveg franciául a következő: „Spontanité g n ratrice qui s'affirme dans la confrontation improvis e avec des situations sans cesse renouvel es, il ob it   une *logique pratique*, celle du flou de l' -peu-pr s, qui d finit le rapport ordinaire au monde.”



és Marc BLOCH köré szerveződő történészek körében, akik az *Annales* iskola első generációja munkásságát folytatták.<sup>33</sup>

Ma már a második, sőt harmadik generáció tevékenykedik abban az irányban, hogy a nagy történelmi folyamatok összetevőit az egyének életmódját meghatározó történelmi és társadalmi tényezők szintjéig tárják fel és ezeknek hosszú ideig tartó, lassú változását leírják. Művelődéstörténet, mentalitástörténet, történelmi antropológia szorosan tapadnak össze számos munkában mind a témafelvetést, mind a megközelítés módszereit illetően. Az, hogy a mindennapok mai és a történelmi múltban megmutatkozott jelenségeinek megvan és megvolt a maga pszichológiai, társadalompszichológiai vonatkozása is; az, hogy a vizsgált jelenségek szimbolikus jelentésekkel bírtak és bírnak ma is – a társadalomtudományi vizsgálódások széles körében ismert és alkalmazott elképzelés. A történelemnek ez az újfajta szemlélete az elmúlt évtizedekben széles körben elterjedt és az angol, német és más nemzetközi párhuzamok mellett itt magyar példákat is idézhetünk.<sup>34</sup>

A diszciplínák ötvözése olyan „polihisztor” kezében mint Norbert ELIAS, a kultúrtörténet megközelítésének új módszerét eredményezte. Az 1930-as években megírt és részben publikált könyvei – *Die höfische Gesellschaft, Über den Prozess der Zivilisation I–II.* (1969-ben újra kiadták németül) – azóta már többször és több nyelven is megjelentek. ELIAS elgondolásainak hatásával ez időtől kezdve kell számolni. Az 1987-es magyar kiadás előszavában HANÁK Péter a „modern kultúratörténet” egyik megalapítóját látja ELIASban, akinek módszerét „történelmi szociálpszichológia”-ként határozza meg.<sup>35</sup>

A művelődéstörténet számtalan irányzata közül itt a néprajzi érdeklődésre is számot tartó olyan művet idézünk, amely a mindennapok kutatását a „történelem alulnézetből” való felfogásaként kísérte meg („Geschichte von unten”). R. van DÜLMEN, Norbert SCHINDLER és mások írásaiban az alsó társadalmi osztályok hétköznapijainak, ünnepeinek, munkakörülményeinek, tisztálkodási szokásainak stb. középkori, kora újkori története a téma. Az ember alapvető szükségleteinek kielégítése, az emberi érzékelési módok (látás, hallás, ízlelés, szaglás stb.), a tisztaság értelmezése, az anyai érzés – ilyen és hasonló témák jelennek meg történelmi perspektívába helyezve.<sup>36</sup>

33 Braudel, F. 1969, 1979.

34 Áttekintésként lásd Chiva, I.–Jeggle, U. 1987. Gyakran idézett munka: Burke P. 1978.

35 Elias, N. 1987. Lásd még Gleichmann, P.–Goudsblom, J.–Korte, H. 1977. A mindennapiságról Elias, N. 1978, illetve – egyebek közt – Köstlin, K. 1991.

36 Dülmen, R. van–Schindler, N. 1984; Badinter, E. 1980.



Ebben a nagyon is hiányosan vázolt tudományos könyvezetben az antropológiai, néprajzi törekvéseknek is helyet kellett találni. Markánsan megkülönböztetett álláspontot képvisel a német szakkutatásban Ina-Maria GREVERUS (és az ún. frankfurti antropológiai iskola). A kultúra fogalmát a mindennapi jelenségekre is kiterjesztő felfogása szerint az egyének hordozói a 'mindennapi kultúrának', ám az 'életvilágok' alakulásában a biológiai kötöttségek mellett a konkrét gazdasági-társadalmi-művelődési kötöttségek a meghatározóak. A kérdés kulturális antropológiai megközelítése nála nem cselekvésorientált, mivel a társadalmi csoportok alakzataihoz való igazodást tartja fontosnak az egyén szempontjából. A 'népi kultúra', 'tömegkultúra', 'szubkultúra', 'kulturális pluralizmus', 'munkáskultúra', 'identitás' azok a sarokpontok – egyebek között –, amelyek köré például *Kultur und Alltagswelt*<sup>37</sup> című könyvét felépíti. A 'mindennapiság' a kultúra részeként – az ő szemében – nem válik univerzálódó szférává és nem is különlegessége révén érdemel figyelmet.

Mások, például a tübingeni néprajzkutatók, a hétköznapiságot az elnyomott társadalmi csoportok életében tartották megragadhatónak. A történetiséget is szem előtt tartó kutatási alapfogalom lett az 1970-es években az 'Alltagskunde' fogalma, amely a társadalmi termelés és újratermelés folyamatait konkrét környezetben tanulmányozza, miközben figyelemmel kíséri a civilizációs szokások lassú változását is.<sup>38</sup> A kutatói horizontot kiterjedt a hétköznapi kultúra jelenben való alakulásának mozzanataira is. Például az idő és a tér érzékelése egykori és mai, kortársi módozatainak egybevetése jó módszer a sajátosságok feltárásához. A társadalmi csoportok szerint differenciálódó szocializáció, az egyén és társadalom viszonyának a kultúra elsajátításán keresztül való megközelítése új meg új szempontokat és vizsgálati módszereket eredményeztek. Carola LIPP a német néprajzot érintő áttekintésében a mindennapiság kutatásához köti például az 'oral history' mint új adatforrás értelmezését; új, kvalitatív módszerek kidolgozását az empirikus kutatásban,<sup>39</sup> valamint az interaktív vonások hangsúlyozását.

Hasonló vonások nemcsak a német szakmunkákban, hanem más országokból származó tanulmányokban is megjelennek, sokszor a szociálpszichológiai tanulságokat is hasznosítva.<sup>40</sup>

37 Greverus, I.-M. 1978.

38 Jeggle, U. 1978; Jeggle, U. et al. 1986; Köstlin, K. 1984.

39 Lipp, C. 1993; továbbá lásd még Brednich, R. W. 1987; Jacobeit, S-Jacobeit, W. 1985/87; Kuczynski, J. 1980/82; Wiegelmann, G. 1980.

40 Példaként lásd Cereau, M. de 1974, 1990; Goffmann, E. 1978, 1981; Kaila, E. 1962.



A néprajzi szakkutatás nemzetközi szakirodalmában is használni kezdik a mindennapisággal kapcsolatban az 'életmód' fogalmát (Lebensweise), amit például az egykori NDK néprajztudományában is előszeretettel alkalmaztak. Wolfgang JACOBET mellett mások is megfelelőnek találják a kifejezést az egyént körülvevő mindennapi tények széles körének megragadására, mivel a korábbi kutatások eredményeit is jól be lehetett kapcsolni az említett terminus szemantikai tartományába. Gottfried KORFF például így határozza meg az életmódot<sup>41</sup>: „Az életmód mint az elemzés analitikus kategóriája, kettős feladattal bír, először is arra irányul, hogy egy meghatározott társadalmi környezet hogyan hat a konkrét életfeltételekre, azután viszont arra, hogy ez a környezet miként alakul ki, hogy az emberek hogyan alkalmazkodnak ezekhez a körülményekhez, azokon hogyan igyekeznek változtatni, hogy azok a történetileg adott szükségleteknek megfelelően legyenek megszervezve.”

Annyiban, amennyiben a mindennapi kultúra és mindennapi életmód bekerült a néprajzi érdeklődésbe és nemcsak a régi eljárások felismerésének korszerű megnevezése maradt, annyiban egy szemléletváltással is számolhatunk. A korábbi néprajz az embert mint meghatározott társadalmi réteg képviselőjét, meghatározott kulturális javak hordozóját ábrázolta. Most, a történetileg, kulturálisan és társadalmilag leírható struktúrában élő ember tapasztalatszerzése, tevékenységrendszerei: a működése került az érdeklődés homlokterébe. 'Mindennapi kultúra' vagy 'hétköznapi élet', 'életmód', 'mindennapi tudás' – mind-mind olyan fogalmak, amelyek hangsúlyozni kívánják, hogy a vizsgálat szempontja és tárgya „nem kivételes”, „nem ünnepi”, „nem különleges”. A kultúra fogalmának hangsúlyozásával rendszerint az jár együtt, hogy az adott időben a mindenkori hivatásos kultúrából kirekesztett társadalmi rétegek művelődési javairól van szó: 'népi' kultúráról, illetve 'tömegkultúráról'. A 'mindennapi élet', 'mindennapi tudás', sőt 'életmód' (ez utóbbival kapcsolatban a néprajzi szóhasználatra utalunk) kifejezések használata a munka, a

41 Korff, G. 1978, 60–61. Az általam fordított szöveg németül: „Die Lebensweise als analytische Kategorie umschreibt eine Doppelaufgabe. Sie fragt nämlich einerseits danach, wie ein bestimmtes Sozialmilieu auf die konkreten Lebensumstände einwirkt dann aber auch danach, wie dieses Milieu zustande kommt – wie sich die Menschen ihren Lebensumständen anpassen und sie möglicherweise verändern, um sie einem historischen Bedürfnisstand adäquat zu organisieren.” Az 1970-es évek második felében a magyar szociológiában is érdeklődés tapasztalható az életmódkutatás iránt, ennek azonban nemigen mutatkozik meg a hatása a magyar néprajzi problémafelvetésekben. Lásd: H. Sas J. 1973; Losonczi Á. 1978; Szalai S. 1978; Szántó M. 1978, 1979. Lásd még Sárkány M. 1981 és Hoppál M.–Szecskő T. 1984.



viselkedés, a napi élvezetekhez szükséges ismeretek világára vonatkozik: történeti vagy a kortárs jelen szemszögéből.

Ami a néprajzi jellegű megközelítést illeti, a 'mindennapiság' inkább egy, a tudományszak gyakorlatából származó szemlélet tudatosítását, sok esetben tematikus bővítését jelentette, némelykor csupán terminológiai körülírását annak, amit korábban „kultúrtörténeti érdekességként” vagy néprajzi tényként ismertek. A mindennapisággal kapcsolatban arról kevésbé lehet hallani-olvasni, hogy ennek kutatásában – a néprajz keretén belül vagy azon kívül – egy szigorúan kidolgozott kutatási módszerrel dolgozó, megalapozott elméleti megfontolásokra építő, új tudományos diszciplína alakult volna ki. Az azonban érzékelhető a néprajzban és a hozzá közel álló társadalomtudományokban, hogy az egyént körülvevő mikrokörnyezet tényei és struktúrái, ezeknek a makrostruktúráktól való függése egy többtényezős, dinamikusan működő rendszerbe helyezve – ez az, ami a figyelem középpontjában áll.

A néprajz, a népi kultúra tényeinek átgondolásával (a művelődéstörténeti tradíciókhoz kötődve vagy azzal szoros kapcsolatra lépve) nemegyszer vállalkozott az adott kultúra alsó társadalmi rétegei vagy a mintát adó társadalmi rétegek életmódjának ábrázolására vagy legalábbis illusztrálására. A sokféle megközelítés közül itt megemlítjük a mindmáig igen jelentős vállalkozásnak minősülő dán könyvsorozatot – *Daglig liv i Danmark* –, amely sok néprajzkutató részvételével íródott és amely persze a világhírű skandináv művelődéstörténeti iskolák nélkül soha nem jöhetett volna létre.<sup>42</sup>

A hazai kutatás előtt talán ismertebb a német marxista történész, Jürgen KUCZYNSKI *Geschichte des Alltags des deutschen Volkes* című, sokkötetes műve. A városi és falusi lakosság alsó társadalmi rétegeinek életét jellemző és dokumentáló, „tényfeltáró” leírások inkább a népi–nem népi kultúra szembeállítására helyezik a hangsúlyt és a mindennapiság kutatásának elméleti-módszertani felismeréseit nem hasznosítják. Sigrid és Wolfgang JACOBÉIT *Illustrierte Alltagsgeschichte...* című munkája inkább képeskönyv, amelyben a szokásos néprajzi témák (lakás, táplálkozás, öltözködés) kibővítve jelennek meg, viszont a mindennap fogalmát tekintve sem a vizsgálat módszerét, sem az értelmezést illetően nem hoz új eredményeket.<sup>43</sup>

Itt említjük még Philippe ARIÈS és Georges DUBY irányításával készült ugyancsak hatalmas vállalkozást, az *Histoire de la vie privée* öt kötetét. Itt nem

42 Steensberg, A. 1963–1964.

43 Kuczynski, J. 1980, 1982; valamint Jacobeit, S.–Jacobeit, W. 1985/87.



a 'mindennapiság' fogalma a kiindulópont, hanem a *magánélet*, amely a *társadalmi nyilvánossággal* szemben elhatárolható életszférákat jelöli. Következésképpen részben-egészében a 'vie privée' átfedi a 'vie quotidienne'-t is. Ilyen címen a római birodalom idejétől a XX. század utolsó negyedéig elsősorban történészek tollából származó leírások taglalják az adott történelmi korszakok hétköznapi életének kereteit (főként a tér és idő használatát), a mindennapi tevékenységek végrehajtásának módját és környezetét stb.<sup>44</sup>

A mindennapiság megközelítésének a néprajzon belül is többféle változata lehet, amelyeknek teljes számbavétele szinte megoldhatatlan feladat, hiszen országoként eltérők a kutatási hagyományok, különbözők a kutatási műhelyek. Mégis említsük itt meg azokat a törekvéseket, amelyek ugyan nem közvetlenül hangsúlyozták a mindennapiság szempontjait, mégis lényegében azzal foglalkoztak. Itt elsősorban az egykori szocialista országoknak azokra a kutatásaira kívánunk utalni, amelyek a paraszti élet *jelen* korának kereteire és az ilyenkor lezajlott változásokra vonatkoztak.

Václav FROLEC (olykor szerkesztőtárssal együtt) Brnóban 1974 és 1984 között kiadott például egy tíz kötetből álló sorozatot, amelyben több száz tanulmány foglalkozik a népi élet kortárs megnyilatkozásainak empirikus megragadásával és elméleti megközelítésével. E kötetek és még sok más hasonló témájú kutatás révén a XX. század második felében a cseh és szlovák falvak életéből olyan hatalmas tényanyag került bele a tudományos vizsgálódások látószögébe, amely a mindennapiság szempontjából sem elhanyagolható.<sup>45</sup>

44 Ariès, Ph.–Duby, G. 1985.

45 Frolec, V. szerk. 1974–1985; Leščák, M. 1977, 1978.



## Szemponatok a mindennapi élet (szokásvilág) gondolkodásának bemutatásához

---

Tudománytörténetileg jelentékeny előzménye van annak, hogy az emberi gondolkodás általános jellemzőit mérvadónak ítélve, egyes kiválasztott társadalmi csoportokat illetően sajátosságokat mutassanak ki. Ezek a „különlegesnek” feltüntetett vonások azután kaphatnak pozitív vagy negatív jelentéstartalmat, nemegyszer korlátozott intenzitással és minőséggel bíró gondolkodási formának ítélve azokat. KARÁCSONY Sándor *A magyar észjárás*, LÜKŐ Gábor *A magyar lélek formái*, vagy Ernst CASSIRER *Philosophie der symbolischen Formen: Sprache*, vagy elődjének, Wilhelm WUNDT-nak a *Völkerpsychologie* című munkája példázzák ezt az irányt.<sup>1</sup> Idejétmúlt az az elképzelés is, amely szerint a „primitív” gondolkodás az emberiség társadalmi fejlődésének egy adott szintjén megrekedt népek sajátja volna. Mint ismeretes, elsősorban a strukturalista etnológia mutatott rá arra, hogy az írásbeliséget nélkülöző népek gondolkodása mögött nagyon is összetett és bonyolult „filozófiai”, „logikai” rendszerek húzódnak meg.

Ugyanakkor mind az írásbeliséget nélkülöző, mind az európai művelődést képviselő népek esetében – és természetesen más kultúrákban is – adva van az emberi cselekvések gyakorlati világa, amelynek megvannak azok a vonatkozásai is, amelyek nem esnek egybe a tudományos megismerés vagy a filozófia által képviselt 'szellemi tartományokkal', de összefüggésben vannak azokkal. A mindennapi cselekvések meghitt világa ez. Történetileg a társadalmi viszonyokkal dialektikus viszonyba ágyazódva mutatkozik ez meg, mindig más szinten helyezkedik el mint az adott korszak más, specializálódott tudatformái.

„A mindennapiságban az élet tevékenysége és módja az eljárás és az éldegélés ösztönös, tudatalatti és tudattalan, nem reflektált mechanizmusává alakult át: a dolgok, az emberek, a mozgások, a feladatok, a környezet, a világ nem eredetiségükben

1 Karácsony S. 1939; Lükő G. 1942; Cassirer, E. 1923–29; Wundt, W. 1900–1920.



és autentikus mivoltukban jutnak tudomásunkra, nem vetik alá próbának őket, nem jelennek meg, hanem egyszerűen vannak, és úgy tekintik őket, mint egy leltárt, mint egy ismerős világ részeit. A mindennapiság úgy jelenik meg mint az észrevétlenség, a gépiesség, az ösztönösség éjszakája, vagy mint az ismertség világa. A mindennapiság egyúttal olyan világ is, amelynek méretei és lehetőségei az egyén individuális képességeivel vagy erőivel arányosak és összevethetők. A mindennapiságban minden »kéznél« van s az egyén szándékai megvalósíthatók, ezért a bizalmasság, a családiasság és hétköznapi tettek világa ez. Halál, betegségek, születés, siker, csalódás – valamennyi a mindennapi élethez szervesen hozzátartozó esemény. A mindennapiságban az individuum a maga tapasztalatai, a maga lehetőségei, a maga aktivitása alapján alakítja ki körülményeit, s ezt a valóságot ezért tartja a saját világának. A bizalmasság, ismertség, közvetlen tapasztalat, ismétlődő jelleg, individuális kiszámíthatóság és birtokolhatóság e világának határain túl egy másik világ kezdődik, amely a mindennapiság szöges ellentéte.”<sup>2</sup>

Az idézetből itt azt a vonatkozást emeljük ki, ami az egyéneknek a mindennapok alakításában betöltött szerepét hangsúlyozza. Ennek megfelelően megállapíthatjuk, hogy a mindennapok gyakorlatában a gondolkodás nem „primitív”, hanem adott élethelyzetek megoldására irányuló cselekvésorientált gondolkodás. A megoldások pedig sokfélék lehetnek, ami azt jelenti, hogy a mindennapi gondolkodás, a mindennapi cselekvések háttere az egymással dialektikusan összefüggő véleményesorozatok összessége.

### 1. Térbeli mobilitás és szokásgyakorlás

Társadalmi csoportokon belül kialakult állandósult kapcsolatok szükségese ahhoz, hogy a mindennapi élet helyzetei megoldódjanak, az emberek együttélése és együttműködése zökkenőmentes, a 'szokásoknak' megfelelő legyen. Egy-egy falu zárt közösségének szokásvilágát különböző mértékben befolyásolja, ha az e közösségből kiszakadó vagy elkülönülő csoportok térben eltávolodnak a falutól. A hosszabb vagy rövidebb időre távozó csoportok az adott körülményektől függően alakítják át, őrzik meg vagy hagyják el azokat a szokásokat, amelyeket a faluban sajátítottak el. A néprajzi szakirodalom bőszegesen foglalkozott például az állattartással foglalkozó falvaktól távol élő pásztórok életmódjával és sajátos szokásaival.<sup>3</sup> Egy másik jól ismert fajtája a lakóhely elhagyásának a mezőgazdasági idénymunkára szerződő arató- és cséplő-

2 Kosik K., 1967, 62.

3 Széles áttekintést ad további irodalom feltüntetésével Paládi-Kovács A. 2001, 597–704.; Szabadfalvi J. 2001, 706–748.



munkások vándorlása, általában az ország északi része felől délre.<sup>4</sup> Ugyancsak feltárt – jobbára éppen a folklorista KATONA Imre révén – a kubikosok sajátos életformája, amely a XIX. század végén és a XX. század elején jelentős paraszti csoportokra volt jellemző.<sup>5</sup> A megélhetési kényszerből otthonuktól távol munkát vállaló parasztok – parasztkereskedők, fuvarosok, alkalmi munkások, cselédek – döntésében a helyi adottságok mellett az egyéni készletetés, személyes adottságok is szerepet játszottak. Mindenesetre számolhatunk azzal, hogy ezeknek a vállalkozó szellemű parasztoknak az otthon maradt családjában a napi munkamegosztás, a mindennapi élet feltételeinek alakítása másként történt, mint azokban a családokban, amelyekből a családtagok nem távoztak el hosszabb-rövidebb időre. A mindennapi élet szintjén számolni kell azokkal a változásokkal is, amit a XX. században a két világháború jelentett a falusi népesség életében. Az évekre eltávozott férfiak szerepeit az asszonyoknak kellett felvállalniuk, ami az asszonyokhoz és férfiakhoz fűződő társadalmi elvárások módosulását is magával kellett hogy hozza. Ilyen módosulás adódhatott abból, hogy az ország tájain különböző ütemben és intenzitással végbe menő iparosodás milyen munkaalkalmat kínált férfiaknak és nőknek.<sup>6</sup> Itt említjük meg a vasúti hálózat kiépítése okozta változásokat, nemcsak abban a vonatkozásban, hogy megváltozott a közlekedés módja, hanem azokra az ezrekre gondolva, akiknek a vasút megélhetést, munkát adott. A bakter viszonya az időhöz, a távolságokhoz, vagy akár az írásbeliséghez és a számokhoz alapvetően más, mint a szántó-vető paraszté. Helyenként egy-egy gyár kínált munkalehetőséget, ami akár a föld elhagyására is készíthette a parasztokat. ŐRSZIGETHY Erzsébet Hévízgyörkről írja például:

„Sokat faggattam én a szülét: Öregmama, hogy lehet az, hogy itt a györki határban van kartali, hévízi, bagi? Ő mondta azt, nyugodjon békében, hogy volt itt a közelben egy cukorgyár és ott kocsival olyan jól kerestek a parasztok, hogy a földre rá se fütültek. Kicsúszott alóluk. Eladták. A minék a föld, én többet keresek fuhraral... Ké-

4 A téma összefoglaló ábrázolása megtalálható Szilágyi M. 2000b, 830–866. Példaként lásd még Petánovics K. 1987, 121–151; továbbá Viga Gy. 1999, 219–223; Barabás L. 1995. Távolabbról lásd: Fejős Z. 1980.

5 Katona I. 1957; 2000.

6 A mindennapiságot középpontba helyező kutatások az egyén, illetve társadalmilag kisebb csoportok gyakorlatából kiindulva kíván összefüggéseket keresni a nagyívű társadalmi-történelmi mozgásokkal. Kósa László itt idézett áttekintése a népi kultúra változásait éppen ezzel ellenkező szempontból, a táji kötöttségekhez is igazodó gazdasági, társadalmi és kulturális tagolódásból kiindulva mutatja be. Kósa L. 1990b.



sőbb aztán látta a parasztnép, hogy nagy hibát követett el, amikor engedte kicsúszni a lába alól a földet.”<sup>7</sup>

Az 1950-es, illetve 60-as évek kollektivizálása hatalmas társadalmi változást eredményezett, elsősorban a földhöz és a munkához való viszonyt illetően. Ezt a változást sokan és sokféleképpen dolgozták fel, ezért itt szükségtelen részletbe bocsátkozunk.<sup>8</sup> Az ingázók életmódjára azért utalunk, mert adott időszakban a falu közösségétől való távollét nyilván felgyorsította a hagyományos szokásvilág felbomlását is. A mértékek érzékeltetése miatt idézzük ANDORKA Rudolf megállapítását.

„1970-ben a naponta ingázók száma már közel egymillió (997 ezer) volt, ezenkívül 305 ezer dolgozó nagyobb időközönként ingázott, mert munkahelyén, amely különbözött állandó lakhelyétől, ideiglenes lakhelye volt. Tehát az összes aktív keresőknek több mint egynegyede ingázott.”<sup>9</sup>

A szokáskutatás szempontjából is fontos, külön kérdéskör a telepítések története. A XIX. század utolsó harmadától meg-megújuló hullámokban végbenő telepítés célja az elszegényedett paraszti csoportok földhöz juttatása volt. (A korábbi telepítések történetére itt nem térünk ki.)

A nagyobb számú népességcsoportokat megmozgató telepítések közül említjük meg azt, amelynek keretében csángókat a XIX. század végén Dévára, illetve székelyeket és csángókat az Al-Duna mellékre telepítettek. A XX. században a bukovinai székelyeket telepítik át a Vajdaság bizonyos községeibe (pl. Hertelendyfalvára). A II. világháború után vannak csoportok, amelyek innen Tolna megyébe, a Szekszárd környéki falvakba kerülnek az innen kitelepített németek helyébe. Ugyancsak megemlítjük itt a II. világháborút követő időszakból a szlovák–magyar lakosságcserét, amely nyilvánvalóan nagy változásokat hozott az érintettek életében.<sup>10</sup>

A kisebb létszámú csoportokat érintő mozgás az ország határain belül is hozzájárult ahhoz, hogy a munkakultúrára, szokásokra, erkölcsökre vonatkozó ismeretek módosuljanak. 1934-ben a kisnyíri telepítésekkel kapcsolatban írja például FÉJA Géza a következőket.

7 Órszigethy E. 1986. 82.

8 Jávor K.–Molnár M.–Szabó P.–Sárkány M. 2000. 977–1006. Lásd még Hanák K. 1982.

9 Andorka R. 1979. 96.

10 Merk Zs. 1994; Novák V. 2001. Lásd még Viga Gy. 1999.



„Feltűnik, hogy az egyik ember milyen szakértelemmel forgatja a földet. Hát Csongrádból jött, egész kubikusrajokat telepítettek le már évtizedek előtt, hogy a föld nemesítése, oltogatása rohamléptekkel haladhasson. Dunántúli telepéseket is hoztak, keverték, frissítették a népüket...”<sup>11</sup>

A XX. században többször is megváltozott országhatárok nemcsak a kisebb, de sokféle módon összetartozó tájak gazdálkodásában, kereskedelmében, ellátottságának megszervezésében okoztak változásokat, hanem az ünnepi és hétköznapi szokások rendjében is.<sup>12</sup>

Említést kell tenni arról a hatásról is, amelyet az országból való kivándorlási hullámok jelentettek az itthonmaradottak számára. Elsősorban nem azokra a szokásokra utalunk, amelyeket a külföldön élő magyarok ápolnak és őriznek, hanem arra, hogy az eltávozók hiánya a családi kereteket, az öröklési sorrendet, a szokások gyakorlása szempontjából fontos tényezőket változtathatták meg. Az Amerikában vagy Németországban élő gyerekekkel fenntartott kapcsolat is nyilvánvalóan egészen más, mint a szomszéd házában, vagy utcájában, vagy akár egy közeli városban lakóval.

A faluból eltávozottak és az otthonmaradottak közötti kapcsolattartás fontos eszköze lett a levélírás, csomagküldés, látogatás, telefon.

A levélírás, csomagküldés gyakorlata talán az I. világháború alatt terjedt el tömegesen, amikor ezekre a tevékenységekre igény lett. A paraszti írásbeliség elterjedéséhez például nemcsak az iskolázottság mértékének növekedése járult hozzá, hanem azoknak a helyzeteknek a megsokasodása is, amelyek az írás alkalmazását szükségessé tették. TURINÉ CSEH Viktória írja az I. világháború idejéről:

11 Féja G. 1984, 113.

12 A népi kultúrára vonatkozó változásvizsgálatok sok tényezőre kitérnek, bár a szokásvilág átalakulását nem mutatják be részletekbe menően. Az itt idézett dolgozat bodrogközi példák alapján említ jelenségeket, amelyek minden bizonnyal nemcsak általában a kultúrára, hanem a mindennapi élet gyakorlatára is befolyással bírtak. Ilyen vonások pl. a vasút, a táj átalakítása, a gazdálkodás szerkezetének változása, vándormunka, etnikai-vallási viszonyok, közigazgatás, urbanizációs jelenségek, tanulás – egyebek között. Nagyon finom megfigyelés az, ami a magatartások megítélésére vonatkozik: „A munkaközpontú paraszti társadalomban a munkabírás, a produktív hasznosság, az ahhoz szükséges kondíció és mentális készség előkelő helyet foglalt el az egyén társadalmi helyének kijelölésében. Konkrét vizsgálataink azt jelzik, hogy a gyorsabban polgárosuló település (vizsgálatunk Pácinról szól) népe lenézi a mindenáron dolgozó, általa kaparkodónak tartott szomszéd falu (Karsa) népét, megszólja azért, mert halálra dolgozza magát, miközben keveset »él«, nem élvez munkája gyümölcsét, s ugyanúgy gondolkodik, mint elei.” Viga Gy.–Viszóczy I. 1999, 446.



„Édesanyám eljött hozzánk, de alig jutott egy kevés idő, hogy beszéljünk egymással. Beállított hozzám ez is, az is, levelet íratni. »Nekem jó lesz most csak egy lap is.« »Egy csomagot küldök, a szállítólevelet és a csomagra a címet legyen szíves.« »Egy kis pénzt küldenek. Az Isten áldja meg, az utalványt írja meg.«”<sup>13</sup>

## 2. Társadalmi tényezők és a mindennapi szokások

A paraszttársadalom belső tagolódását a társadalomnéprajz vizsgálja. A társadalmi réteghelyzet mellett a kutatás megkülönbözteti azokat a jellemző jegyeket is, amelyek a társadalom helyi színterein a különféle státusokat jelzik. A szokáskutatáson belül nemigen találkozunk olyan vizsgálattal, amely tudatosan arra irányult volna, milyenek a különbségek adott közösségen belül a *szegények* és a *gazdagok* között.

A parasztságon belüli társadalmi tagolódás alakulása különféle történelmi korszakokban eltérő dinamikát mutat. Ha megnézzük a mezőgazdaságból élők foglalkozási és vagyonmegoszlási statisztikáit, láthatóvá válik, hogy az arányok 1890 és 1930 között alig változtak, a II. világháborút követően a változások iránya és üteme többször is módosult a földreform, a mezőgazdaság szocialista átszervezése és az iparosítás következtében.<sup>14</sup>

Ezek mellett a tényezők mellett az iskolázás mértékének megnövekedését sem szabad figyelmen kívül hagyni. A II. világháborúig érvényesnek érezhetjük a társadalomnéprajzi kutatás azon megállapítását, miszerint a paraszttársadalom rétegeit illetően kétféle irányú mozgással lehet számolni. Az egyik azokra a törekvésekre illik, amelyek arra irányultak, hogy az egyén paraszti helyzetét meg tudja tartani, birtokot tudjon szerezni, illetve gyarapítani és ezen belül emelkedjen a társadalmi hierarchiában. A másik irány a paraszti létet elhagyókra vonatkozik, akik iparossá, állami alkalmazottá, munkássá igyekeztek válni. Az iskola mindig is a paraszti sorból való kiemelkedés eszköze volt. A falusi lakosság összetételét, mindennapi viszonyait az iskolavégzés tömeges méretűvé válása változtatta meg a II. világháborút követően. Az életmódmin-ták csakúgy, mint a művelődési minták, különféle nem paraszti rétegek vagy csoportok által nyújtott ideálokat követték, gyakran csak külsőségeikben, pl. a viseletben, de akár a kulturális fogyasztás módjait illetően is, mint például az

13 Turiné Cseh V.–Keskenyiné Kovács V. 1967, 152. A levélírásról lásd Fejős Z. 1980. Az I. világháború előtt levelet kapni egy faluban azt jelentette, hogy a címzett összeütközésbe került a hatósággal. Lásd Braun R. 1973, 312.

14 Molnár M. 2000, 484–531.; Andorka R. 1979, 51–53.; Voigt V. 1977, 181–220.



újságolvasás. A fogyasztás tárgyi aspektusai a II. világháborútól máig alkalmassak a társadalmi mozgások közvetett tükrözésére. A mindennapi idő-, tér-, tárgyhasználatban, a munka beosztásában és értékelésében, az emberi viszonyok fenntartásában is be kellett következnie olyan változásoknak, amelyek a társadalomban végbement átrétegződés és az akkulturáció következményei.

A mindennapi élet gyakorlatát (és az ünnepi szokások megvalósítását) nagyban befolyásolta, hogy a cselekvő személy rendelkezik-e földdel, mekkora a birtoka, milyen munkával keresi meg kenyerét. Az egyén által elfoglalt társadalmi pozíciót nyilván a termelésben való részvétel módja határozta meg elsődlegesen, ám ez a pozíció is változhatott az élet folyamán. Nagyon sok apró adat van a szakirodalomban felhalmozva arra nézve, hogy a szűkebb környezetben az egyéni képességek és adottságok révén hogyan változhat meg valakinek az elismertsége és tekintélye vagyoni helyzetétől függetlenül. A gazdag–szegény szembeállítás nem is jut kifejezésre minden élethelyzetben, ám a szokások gyakorlásának módjára és intenzitására vonatkozóan megvan a jelentősége. Más összefüggésben gyakran idézett példa, hogy a nagygazdák feleségei, leánygyermekai nem jártak a mezőre dolgozni, míg ott, ahol a férfierő hiányzott és pótlását nem tudták megfizetni, az asszonyok végezték el a „férfimunkát” is.<sup>15</sup>

A vagyoni helyzet megnyilatkozhatott a párválasztás szabadságában, a gyermekvállalásban, de még az ünnepi szokásokban való részvételben, azok megvalósítási módjában is.<sup>16</sup>

A vagyoni helyzeten kívül a *nemek közötti különbségek* is megnyilvánulnak a hagyományos szervezett háztartásban, a gazdasági munkák elosztásában.<sup>17</sup> Ritkábban elemezte a szokáskutatás például azt a szempontot, hogy a hétköznapi, illetve ünnepi szokásokban az aktív, irányító résztvevők, illetve passzívabb kísérőik férfiak-e vagy nők. Mintegy magától értetődőnek tűnik, hogy a keresztelő után hazatérve a keresztanya emeli magasba a csecsemőt és mondja el a köszöntő szövegét, a paszitát a rokonsághoz tartozó nők viszik; a lakodalom alkalmával pedig a legrangosabb személyek a násznagyok és a vőfélyek.<sup>18</sup> Halottvirrasztásnál mást vártak el a férfiktól és mást a nőktől. Az asszonyok általában a halott mellett imádkoztak és énekeltek, a férfiak pedig

15 Petánovics K. 1987, 284.

16 A párválasztást befolyásoló vagyoni tényezőket differenciáltan mutatja be Kapros M. 1986, 81–85.

17 Lásd 15. sz. jegyzet, valamint Zakariás E. 1995; H. Sas J. 1988.

18 Kiragadott példaként Sz. Bozóki M. 1989, 42.



egy másik helyiségben beszélgettek, poharazgattak, kártyáztak.<sup>19</sup> A kalendáris szokások kapcsán is érdemes lenne megvizsgálni, hogy a részvétel milyen módon valósul meg a nemek és korcsoportok szerint.<sup>20</sup>

A mindennapi élet szokványosságát szemügyre véve feltűnik, milyen meghatározó szerepe van abban a *család* nagyságának, a rokoni kapcsolatoknak, a család gyermekeinek, azok nem és kor szerinti különbözőségének, a családon belül kialakult érzelmi viszonyoknak, döntési helyzetekben megnyilvánuló preferenciáknak.

A napi feladatok és tevékenységek ellátása egészen más azokban a családokban, ahol több generáció él együtt és sok a gyermek, mint ott, ahol kevesen élnek egy fedél alatt. A minta vagy modell szintjén megfogalmazott elvárások szinte családtagonként eltérő módon érvényesülnek az adott viszonyok között a gyakorlatban.

A paraszti önéletrajzokban vagy szépirodalmi művekben számtalan konkrét ábrázolását látjuk annak, hogy a hétköznapi „gondok” megoldására a lehetőségek keretei között mennyi változat létezik. SIPOS Gyula a dunántúli puszták lakóiról írva hangsúlyozza a következőket:

„Az édesanyákon fordult meg minden. Úgy beosztani mindent, hogy lábbelire, egy-egy ruhadarabra is jusson, és élelem az év minden napjára. Úgy gazdálkodni a terménnyel, baromfival, tehén hasznával, hogy a család se éhes, se ruhátlan ne maradjon. Ha az asszony egy kicsit pazarló természetű volt, vagy talán csak könnyőreleesebb szívű, aki sűrűbben enged a gyerekek kérésének, már fölboríthatta a gazdálkodást.”<sup>21</sup>

Az asszonyok szerepének hangsúlyozása a családi gazdálkodásban az országban máshol is adatolt. Lássunk egy széki példát:

„Apósom szegény ember volt, becsületes, úgyhogy mindenki szerette. Erősen szerették. Én anyóssal is jól voltam, csakhogy nem volt olyan jó a beosztása. Aztán szokták mondani: »A fej viszi a nyakat, de a nyak forgatja a fejet.« A fehérség ahogyan

19 Molnár A. 1994.

20 Az Ipoly mentén ismert szokással – a pásztorok karácsonyi vesszőhordásával – kapcsolatban jegyzi meg a szerző, hogy „Pásztorjárásakor Kelenyén férfiember nem tartózkodhatott a házban. Az itteni asszonyok törülközővel húztak pár szálát az említett kötegből. A vesszőkkel aztán a kanász, a juhász, meg a tehénpásztor sorra megveregette a lányokat és a fiúkat, hogy azok vigyázzanak, ne legyenek rajtuk var és fickándozzanak, mint a báránycák.” A pásztorok távozása után a gazda vette kezébe az aprószenteket [vesszőket], s a feleségét vesszőzte meg, hogy az „mindig friss legyen...” Csáky K. 1987, 48.

21 Sipos Gy. 1977, 56. A családról lásd Weber-Kellermann, S. 1976. Lásd még Juhász A. 1971.



forgatja. Ugyi, hány házat tönkretesz a fehérség, hogy nem tudnak semmire sem menni, mert elpocsékolja, nem osztja be ügyesen. Apósom szegény dolgozott, keresztet, anyósom pocskolta el.”<sup>22</sup>

A család, illetve a tágabb értelemben vett rokonság tagjai közötti viszonyok a munka, a munkához kapcsolódó szokás jellegű események megvalósításában nyilván jelentős szerepet játszanak. PETÁNOVICS Katalin Válluson végzett megfigyelései is erről tanúskodnak.

„A falu kicsisége folytán itt minden második ember rokon, sógor. Így aztán mindig akad közülük, aki a másik segítségére tud sietni. A vő kötelességszerűen segít felesége szüleinek és saját szüleinek is. A meny ugyancsak eljár a napájához, ipájához kapálni, szüretelni, vagy egyéb sürgős munkák alkalmával segíteni. A közeli faluba kerülő testvérek szükség esetén ugyancsak átjárnak egymáshoz dolgozni. Szüléskor valamelyik nőtestvér nyújt segítséget az asszonynak. Ha az asszonynak nincs húga vagy nővére, ura testvérei közül segít valaki.”<sup>23</sup>

*Az egyén életének különböző szakaszaiban* a mindennapi szokásoknak más és más területeivel kerül kapcsolatba.

A *gyermekkor* jellemző tevékenységformája a játék. A mindennapiság felé mutató játékok közül az imitatív szerepjátékok a fontosak akár a nemi, akár a szociális szerepek gyakorlásáról legyen is szó. A paraszti közösségekben általában rövid a gyermekkor, hiszen korán kezdődik a munkába való belenevelődés, beletanulás, jobbára ugyancsak az utánzás révén. Ez a beletanulás nemcsak a munkavégzésre irányul, hanem szélesebb körű is, mivel a felnőttek és gyermekek (fiatalok) életterei a valóságban nem különböznek. A generációk megkülönböztetése több síkon megtörténik, ezek közül egy megkülönböztetett lehetőség a szokásoké, a viselkedésé.<sup>24</sup>

Az *ifjúkor* (legénykor és a nagylányság) a tanulás legintenzívebb szakasza. A munka végzéséhez szükséges ismeretek ebben a korban mélyülnek el, egészülnek ki új elemekkel. Az ismeretszerzésnek – az iskolán és valláson kívül – gyakran az idegenben vállalt munkavégzés volt az egyik legáltalánosabb for-

22 Nagy O. 1988, 448.

23 Petánovics K. 1987, 285. Lásd még Faragó T. 2000; Fejős Z. 2001; Lackovits E. 1993; Őrsi J. 1976.

24 A paraszti társadalom kor szerinti tagolásával, különösen a gyermek-, serdülő- és ifjúkorral foglalkozik Katona I. 2001. Ott található további irodalom is. A családdal kapcsolatban lásd még Benkő É. 1986; Fügedi M. 1988; Kresz M. 1960; Gazda K. 1980; Morvay J. 1956; Tátrai Zs. 1994.



mája. A falusi lányok számára a polgári családoknál vagy a városban vállalt cselédeskedés egyfajta „továbbképzést” is jelentett. Megismerkedhettek a megszokottól eltérő életformákkal, viselkedéssel, munkafélékkel és művelődési lehetőségekkel.<sup>25</sup>

Az ismeretszerzés másik lehetőségét – a legények számára – a katonaság jelentette a XIX. század utolsó harmada óta. A kötelező katonaidő alatt a besorozott parasztlegények a mindennapokban való viselkedés új formáival ismerkedtek meg, hiszen a katonai rendtartásokban a testtartásra, beszédmódra, járásra vonatkozó, apró részletességgel kifejtett előírásoknak megfelelően kellett élniük.<sup>26</sup> A katonai kiképzés részeként egyfajta testkultúrát is elsajátítottak a parasztfiatalok tömegei, amely a későbbiekben is éreztethette hatását. A higiéniai szokásoktól a táplálkozás rendszerességéig, a rendet és a tisztaságot illető alapfogalmak kialakításáig sok minden tartozhatott a mindennapiságot összetevő elemek közé. Azt, hogy a katonáskodás milyen mély, a gondolkodás módját is befolyásoló hatással lehetett generációk sorsára, minden néprajzi gyűjtő tapasztalatból is tudja.<sup>27</sup>

A *felnőttkor* életstratégiái elvileg progresszívek, azaz az életfeltételek megtartása, megszerzett javak gyarapítása, a társadalomstruktúrákban az adottnál előnyösebb pozíció megszerzése állnak az elérendő célok középpontjában. A mindennapi élet gyakorlata az adott személyiségűpustól függően járul hozzá a célok megvalósításához.

25 Keskenyné Kovács Veron életrajzában például elmondja, hogy pesti cselédeskedése idején varrótanfolyamot végzett és a női fodrászatot is megtanulta. Ezek az ismeretek Csongrádra való visszatérése után is segítettek a pénzkeresésben. Turiné Cseh V. és Keskenyné Kovács V. 1967, 353. Lásd még Barabás L. 1995.

26 Pásztor Gergely az ELTE Folklore Tanszékén a katonáskodás és a paraszti élet rendje témakörben készíti szakdolgozatát. Lásd még Szentí T. 1988; Fehér Z. 1988.

27 Nagy Olga mondja el azt a történetet, ami példa a katonáskodás embert és sorsokat formáló hatására. A történet szerint Kolozs községben egy gazda, aki az I. világháborúban zászlótartó volt, amire élete végéig büszke volt, először beleegyezett abba, hogy egyik lánya városi iparoshoz menjen férjhez. Később a falu közvéleménye meggondolásra készítette. „Megtámadták Pista bácsit: »Na aztán maga is derék ember. Bezzeg a háborúban meg tudta védeni a zászlót, s nem még tudja megvédeni a család becsületjét...«

... De biz a már addig a szülők összebeszéltek, hogy nem adják oda a lányt, nem biza! »Nem fog engem kacagni az egész falu, hogy bezzeg a háborúban megvédtem a zászlót, s az én családomban nem tudtam megtartani a rendet. Nem, még ha ketté hasad a föld, akkor is megtartom a rendet.«”

Végül is a házasság nem jött létre, a leány pedig öngyilkos lett. Nagy O. 1988, 348–349.



A törekvő, a hanyag, a szorgalmas, a lusta, a szerzésre orientált, a fogyasztásra orientált stb. típusok sokféle viselkedést tudtak kialakítani. A változatok érzékeltetésére idézünk két példát.

„Futó Kati szegény leány volt, amikor Sándor bácsihoz hozzám. Sándor bácsi meg nagygazda legény. De biz a jól járt a szegény leánnyal, mert az olyan volt mint a tűz. Égett a kezében a munka. Nemhiába hívták Futó Katinak, örökké futott, percig nem állt meg a kezében a munka. De nemcsak serény volt, de fősvény is, durva szavú...”<sup>28</sup>

A szerző rámutat, hogy e típus mellett a falu társadalmában a tékozló, hanyag ember is ismert volt:

„Édesanyámnak – isten kegyelméből – lett tizenöt gyereke. Kilencet felnevelt nagyra. Kilenc gyermeket! Ha csak reggel áteszi a kerten s visszarakja őket, még az is nagy szó. Olyan gyenge háziáldás mellett, amilyen az én apám volt. Szerette a poharat, de aztán így a fenekire nézett. Aztán szerette az asszonyokat is. A munkát kerülte, azt mondta: A jóisten azért adott neki két lábat, hogy kerülje a munkát.”<sup>29</sup>

Az *öregek* mindennapjainak meghatározó tényezője a családdal kialakított viszony. Számatalan megvalósítási formája létezik annak, hogy az öregek a család fiatalabb generációival jól kooperálva többé-kevésbé önállóak maradnak, mégis gondoskodnak róluk. Ugyanakkor a másik végletre is sok példa van: az öregekről való gondoskodás a gyerekek számára olykor olyan helyzeteket terem, melyek megoldásához a társadalom nem nyújt segítséget, a falu közössége pedig már nem tud fogódzókat adni.<sup>30</sup>

### 3. Vallások – etnikumok – szokásvilágok

A vallások és szokásvilágok viszonyát a magyar folklorisztikában a vallási néprajzra specializálódott kutatók vizsgálják. Az érdeklődés középpontjába a vallás gyakorlásával kapcsolatban álló sajátos szokásformák kerülnek,<sup>31</sup> és esetenként a bemutatásokból tájékozódni lehet az ünnepek 'hétköznapi' vetületéről is. (Például böjtölésről, étkezésekről stb.)

28 Nagy O. 1988, 46.

29 Nagy O. 1988, 97.

30 Verebélyi K. 2001b; Pozsony F. 2000.

31 Átfogóan lásd Báth J. 1990; Bartha E. 1990, 1999; Barna G. 1985; Kósa L. 1990a; Szigeti J. 1990. Idézzük még Paládi-Kovács A. 1988.



A hétköznapisággal kapcsolatban vetjük fel azt a kérdést, hogy a felekezeti hovatartozás mennyiben határozhatta meg a falusi ember munkához való viszonyát, napirendjének szervezését, a társas kapcsolatok kiépítésének és fenn tartásának módját. Max WEBER 1905-ben megjelent *Die protestantische Ethik und der Geist des Kapitalismus* – magyarul is olvasható – művében már kísérletet tett arra, hogy az elsősorban Európában ismert nagy világvallások alap eszméi és a gazdaság működése vagy inkább működtetése közötti kapcsolatokat feltárja.<sup>32</sup> Függetlenül attól, hogy a múlt században a társadalomelméletek között WEBER elméletét mennyi kritika vagy továbbfejlesztés érte, úgy gondoljuk, a mikroközösségek szintjén – egy faluban vagy néhány családban – nemcsak az ünnepi szokások rétege, hanem a hétköznapi cselekvés-, viselkedésorientáció is függött a vallástól. Hévízgyörkről írja például ŐRSZIGETHY Erzsébet:

„A reformátusok jobban arra ügyeltek, hogy jószág is, föld is legyen bőséggel, gazdálkodásuk a régi előnyök megtartását szolgálta. Óvták hitüket és vagyonukat a katolikus földesuraktól és az egyre-másra érkező jövevényektől. A termelés megreformálására, a jobbító kezdeményezésre már nem futotta. Nem is gazdagodhattak úgy, mint az elsősorban piacolásra tekintő evangélikusok. Ez a faluban friss protestáns gyülekezet új erkölcsre szoktatja a falut. Már nem visz előbbre az a lassú, kitaró araszolgatás, melynek célja a parlag termővé tétele...”<sup>33</sup>

SZŰCS Judit egy Szentesről szóló dolgozatában így ír: „A 230 éves együttélés alatt a *nyílt ellenségeskedéstől, a békés együttészorakozásig* s a *vegyes házasságok kötéséig* számtalan árnyalata volt a felekezetek egymáshoz való viszonyának.”<sup>34</sup> Rövid dolgozatában életképszerű, sokszor hétköznapi szituációra utaló helyzeteket ír le, amelyek nemcsak a felekezetek közötti viszonyt jellemzik, hanem olykor azonos, máskor eltérő magatartásformákat is. Ha arra gondolunk, hogy az *í-ző* kiejtés a reformátusok nyelvjárási sajátossága volt itt, azaz vallási identitásukat olyan nyilvánvaló kifejezőeszköz segítségével is megmutatták, mint amilyen a beszéd, akkor feltételezhetjük, hogy a vallási identitás az élet más szféráiban is megmutatkozik.

A vallási hovatartozás kérdése Magyarországon sokszor az etnikai hovatartozással egybefonódva jelenik meg. Az etnikai meghatározottság önmagában is olyan tényező, amely a gondolkodás és viselkedés orientáltságának alapja lehet. A magyarországi nemzetiségi kutatás a reformkortól kezdve szép ha-

32 Weber, M. 1982. Lásd még Balázs Kovács S. 1996.

33 Őrszigethy E. 1986, 60.

34 Szűcs Judit 1991, 255–271. Lásd még Kósa L. 1996, 66–76.



gyományokkal rendelkezik, erről tanulmányok és kiadványsorozatok tanúskodnak.<sup>35</sup> A nemzetiségek kultúrájának kölcsönhatását az interetnikus vizsgálatok vállalták magukra. Szakirodalmunk ezen a téren is számottevő eredményekkel rendelkezik. Ugyanakkor látnivaló, hogy az etnikai jellegű egybevetések mind a folklór, mind a tárgyi kultúra vagy a társadalmi csoportvizsgálatok esetében olyan kultúramodelleket követnek, amelyek leírásához más a fogalmi apparátus, mint az, ami a mindennapokban megnyilatkozó gondolkodásmódokhoz szükséges.<sup>36</sup>

Feltétlenül egyetértünk UJVÁRY Zoltán megállapításával, miszerint „A pusztá párhuzamok felsorakoztatása tehát önmagában még nem nyújthat alapot az interetnikus kapcsolat megállapítására. A sokirányú komplex megközelítés és vizsgálat az idevonatkozó kutatások lényeges előfeltétele.”<sup>37</sup>

A gondolkodásmódok és értékrendszerek etnikai meghatározottságával foglalkozó tanulmányok nemcsak a népi ünnepek és az ünnepi szokások elemeinek egybevető vizsgálatát tárgyalják, hanem azt is, hogy ezek a mindennapi gyakorlatban, a munkában, a sajátos foglalkozások megválasztásában – természetesen a sajátos társadalmi és gazdasági kényszerek hatásai mellett – hogyan mutatkoznak meg.<sup>38</sup> A „népkarakterológiai sztereotípiák” – hogy SZILÁGYI Miklós kifejezésével éljünk<sup>39</sup> – valódi, a hétköznapiságot magukban foglaló tartalmainak feltárásában van még tennivaló. Nemcsak az idénymunkára szerződött idegenek, a vándoriparosok és vándorkereskedők megítélése, illetve a velük való érintkezés konkrét formái tarthatnak számot érdeklődésre, hanem az azonos körülmények és feltételek mellett érvényesülő etnikai gyökerű életstratégiák, értékorientációk különbözőségei is.<sup>40</sup>

35 Voigt V. 1986, 310–317, ott további irodalom található. Lásd még Ujváry Z. 1994, különösen a 17–78. oldalakon.

36 Pozsony Ferenc kitűnő munkái kimondottan az erdélyi magyar és szász jeles napi szokások összevetésével foglalkoznak és ő magától értetődően a szokáskutatás kategóriáit használja. Mégis például a szomszédság szerepének bemutatásánál – de más esetben is – körvonalazódnak a magyarok és szászok „életfelfogásának” különbözőségei.

37 Ujváry Z. 1994b, 13.

38 A baranyai magyar és német parasztek mentalitásbeli különbségeit mutatja be Andrásfalvy Bertalan, aki a különbségek történeti dimenzióit is felvázolja. Andrásfalvy B. 1974, 141–145.

39 Szilágyi M. 2000, 857. Ott további irodalom található a „cseregyerek” intézményére, a vándoriparosok, kereskedők stb. etnikai jellemzésére vonatkozóan is.

40 Érdekes problémafelvetéssel találkozunk Szulovszky János egyik tanulmányában, amelyben a borbély- és fodrászműhelyek magyarországi területi megoszlásának elemzésénél felvetette a vallási-etnikai tényezők lokális szinten történő vizsgálatának szükségességét, hogy a paraszti szükségletek kialakulásának valódi indokaihoz közelebb juthassunk. Lásd még Szulovszky J. 2001.



Ha csak arra utalunk, hogy a magyarországi németeknél a földet a családból egy fiú örökölte, a többieknek más megélhetési forrás után kellett nézni, a magyaroknál több fiú, sőt helyenként és koronként lányok is örökölhették az ingatlan vagyon rájuk eső részét, akkor is kiviláglik, milyen tartós hatása van az etnikai meghatározottságnak. A vagyoni viszonyok alakulását, az egyének a paraszti munkában vagy paraszti ellátásban elfoglalt helyét, generációk életének alakulását – beleértve a szokásokat is – meghatározta az öröklésre vonatkozó helyi és etnikai hagyomány, valamint a már említett, családban elfoglalt pozíció.<sup>41</sup>

#### 4. Mindennapi tudat és gyakorlat

A mindennapiság vizsgálata szempontjából a mindennapi tudatnak is megvan a maga szerepe nemcsak a világról való vélekedést illetően, hanem a cselekvések háttereként is. A mindennapi tudat adott társadalomban a társadalmi tudat része, amit a vizsgálatba bevont társadalmi réteg hagyománya őrzött és őriz meg, mint az előforduló kérdésekre adható lehetséges válaszok készletét. Attól függően, hogy milyen kommunikációs rendszerben működik a mindennapi tudat, összetevőinek területei és struktúrái állandóan változnak.

A 'népi' mindennapi tudatról általában a 'néphit', 'népi természetismeret' és valamennyire a 'népi vallásosság' keretében nyilatkozik meg a folklorisztika.<sup>42</sup> Már ez a tény is erősíti azt a feltevést, hogy a mindennapi tudatban általában, a népi tudatban pedig különösen, heterogén elemek sajátos összekapcsolása történik meg. A mindennapi tudatot sokféle szempont szerint lehet felosztani, a szokásvizsgálatok szempontjából két nagyobb tömb megkülönböztetése célszerű. Az egyik tömbbe sorolhatók mindazok az elgondolások, amelyek a világ jelenségeinek „magyarázatára” szolgálnak, a múltra, a jelenre vagy a jövőre vonatkozóan. Egy másik tömbbe sorolhatók azok az ismeretek,

41 Andrásfalvy B. 1974, 146. Az öröklés hagyományát illetően még a *Magyar Néprajzi Atlasz* gyűjtésének idején (1955-től kezdődően több évtized) is megmutatkoztak a törvénytől eltérő helyi, etnikai különbségek. Tárkány Szücs E. 1981; különösen a 757–774. lapokon. Emlékezetes képeket ad a vagyon elaprózódásáról Hévízgyörkről Órszigethy E. 1986, 82.: „Sokaknak meg kénytelenségből szakadt meg a gazdasora. Nem két-három gyerek született akkor egy családban, hanem kilenc meg tizenkettő. Aztán az öregek halála után veszködtek az örökségen, nem rösteltek perre menni. Ritkán jutott annyi egy testvérnek, hogy az gond nélkül kitarson egy családot. Legtöbbször oda jutottak, hogy eladták a földet, és a pénz ment széjjel.”

42 Frank T.–Hoppál M. 1980. A néphit területeire vonatkozóan lásd Pócs É. 1990; Hoppál M. 1990; Szabó L. 1990.



vélemények, amelyek mélyen beépülnek a mindennapi praxisba, mivel a mindennapi cselekvés előkészítői, alapjai, illetve motivációi.

A mindennapok gyakorlata szempontjából azon ismeretek tartománya a legjelentősebb és a leggazdagabb, amelyek a földművelés, állattartás, építkezés, mesterségek (paraszti kézműiparok), háztartás, orvoslás, viselkedés területein közvetlenül vagy a hagyomány által közvetített módon képezik a mindennapi tudás kincsesházát. A praxis szempontjából – itt és most – függetlenül attól, hogy adott ismeretek honnan származnak és hogyan kerültek bele a mindennapi tudatba, magától értetődően cselekvésre ható tényezőként működnek. A nem közvetlenül a mindennapi tapasztalásból merített ismeretek között egyaránt szerepelhetnek tudományos jellegű és vallási ismeretek. Az egyszerűség kedvéért idesorolhatjuk az ún. mágikus ismereteket és mágikus cselekvéseket is.<sup>43</sup>

A paraszti mindennapok alapvető tevékenységi formája a létezését biztosító munka célirányos elvégzése. Mindazok a tudati elemek, amelyek hozzájárulnak a feladat teljesítéséhez, a praxis révén igazolódnak, annak szerves összetevői. A 'praxis' kifejezést nem általánosító értelemben használom, hanem adott közösségen belül, az egyének által ismert és gyakorolt tevékenység-, valamint cselekvésfajták összegzéseként. Ebben az összefüggésben a hiedelem-szerű és tudományos elemek „igazsága” külön-külön fel sem merül, mert a szokásgyakorlat egybefogja és mintegy „hitelesíti” is azokat.<sup>44</sup> A mindennapi tevékenységek körébe a munka mellett bevonhatjuk általában a munka feltételeit biztosító, a konkrét és átvitt értelemben vett környezet (természeti, dologi, illetve társadalmi) pragmatikus célból történő biztosítása érdekében tett erőfeszítéseket is.

Több ezer éve az ember megélhetésének alapja a földművelés, gabonatermelés. Mégis – mint az alábbi példa mutatja – a XX. századi paraszti hétköznapi gondolkodás „szinkretikus” jellegű, azaz különféle eredetű és típusú ismeretelem egységesül benne, hogy aztán a jelenségek ok-okozati magyarázatának is támpontjául szolgálhasson.

Csak egy mozzanatot emeljük ki a gabonatermesztés folyamatából:

„A vetés előtti napon az egész ház élete megváltozik, mert sokmindent tiltanak (kenyérsütés, pirítás, nemi érintkezés stb.), másokat pedig el kell végezni. A gazda külö-

43 Balassa I. 1999; Bereznai Zs. 1999; Dankó I. 1980; Erdész S. 1988; Fajcsák A. 1990; Gunda B. 1946; Kós K. 1980a, b, 1999; Lukács L. 1990.

44 Voigt V. 1980.



nös gondossággal mosdik, tiszta ruhát vesz, sőt régebbit választ ki, amit már nem is hordanak. Kora hajnalban indulnak ki és gondosan ügyelnek, hogy rosszat jelentő asszonnyal vagy emberrel ne találkozzanak. Elindulás előtt keresztet rajzolnak a lovak elébe...”<sup>45</sup>

A példa is mutatja, hogy a pragmatikus cél, a vetés eredményessége milyen bonyolult cselekvési hálón keresztül valósul meg, bár mindaz, ami megvalósul, egy konkrét esetben csupán része mindannak, ami az egyént körülvevő közösség tudáskincsében mint lehetőség még adva van.

A mindennapi tudás cselekvésben megnyilatkozó formáit tartalmukban nehez megragadni, még a tevékenység típusainak a felállítása sem könnyű, mert ehhez egy jól megalapozott cselekvéseméletre lenne szükség. A már említett *munka- és környezetszféra*k továbbdifferenciálása adhat tájékozódási pontokat.

Nem a probléma megoldásaként, hanem a folklórkutatások eredményeire támaszkodva említjük meg a népi gyógyítást, egyáltalán az egészség megőrzését, helyreállítását, a betegség felfogását és kezelését olyan területeken, ahol a mindennapi tudás és mindennapi cselekvés sajátos módon kapcsolódnak össze. A betegség olyan válsághelyzet az ember életében, amellyel való szembe-sülése a passzív elfogadástól a megoldandó célfeladatként való értelmezéséig széles skálán mozoghat. A „gond” megoldása függ a közösség adta mintáktól és az egyén beállítódásától is, aki lehet hiszékeny, babonás, vallásos vagy racionális, antiklerikális vagy akár újkori hitetlen, ún. újpogány is. NAGY Olga példája jól mutatja a beállítódások változatainak lehetőségét.

„Na ott a kórházban az uram. A fiam megoperálva Kolozsváron, a Hebrák kórházban. Hát ki merjem mondani? Hittem én ördögnek, boszorkánynak, istennek, mindennek az égvilágon, csak éppen, hogy mentse meg az enyéimet.”<sup>46</sup>

A gyógyítást mint feladatmegoldást illetően az információszerzés egyik alapvető módja ma is a szóbeli kommunikáció, még pontosabban fogalmazva, a tudományosan nem hitelesített szóbeli vagy tömegkommunikáció révén szerzett ismeretek. A hétköznapi gyakorlatban a nem egynemű ismeretek szinte egyenként változó módon ötvöződnek a gyógyítást illetően is. A sokszor hallott és ismert analóg esetek mintáját követve alakul ki a probléma megoldásának módja. A minta valószínűsíti a választott eljárás sikerességét.

45 Lásd Balassa I. 1999, 1011–1059.

46 Nagy O. 1988, 209.



## 5. A személyiség szerepe a mindennapokban

A mindennapiság vizsgálata a gondolkodás–cselekvés, egyén–közösség viszonyában, a folklorisztika megszokott szemléletmódjához képest szükségessé teheti az újragondolást. A hagyományos paraszti viselkedés szerint a folytonos tevékenykedés nemcsak gyakorlati, hanem erkölcsi vonatkozásban is kívánatos. A lustaság–serénység tehát nemcsak egyéni beállítódás, hanem olyan személyiségvonások, amelyek közösségi értékelést is kiváltanak, értékdimenziókkal is rendelkeznek.

Az egyéniség–közösség viszonya a tudományszak új meg új megközelítéseket követelő egyik alapkérdése.<sup>47</sup> Legtöbbször a folklór jellegű művészeti tevékenységgel kapcsolatban került szóba az alkotó személyiség és a folklóron belül lehetséges kreativitás problémája. A rendkívüli képességekkel, sajátos ismeretekkel rendelkező személyek is felkeltették a kutatók érdeklődését a kenőasszonyoktól kezdve a híres vőfélyekig vagy más specialistákig. Itt néhány olyan vonást említünk meg – közel sem teljes felsorolást –, amelyek a személyiséghez kötődnek, és a paraszti létre vonatkozó korlátozottság ellenére alakítják a mindennapi gyakorlatot. Egy falu társadalmában, amelyben a modellek és minták lényegében homogén társadalmi környezetben hatnak, mégis létezhetnek egymás mellett különféle beállítódáson alapuló viselkedések. Találkozhatunk olyan példákkal, amelyek *tevékenységorientált* személyiségre utalnak. Ezekben az esetekben a gazda vagy gazdasszony szorgalmas, igyekvő, ügyes, minden adódó munka- és kereseti lehetőségre figyelő, azokat felhasználó. Mind a férfi, mind a nő lehet ügyesebb kezű munkás, aki a gazdaságban vagy a háztartásban szükséges feladatokat az átlagosnál jobb színvonalon, gyorsabban, szebben tudja elvégezni.<sup>48</sup> Az átlagosnál minőségileg jobb ismeretek – olykor a speciális tudás szintjét is elérhetik – a házon kívül is hasznosíthatók és pénzkereseti forrásként is szolgálhatnak. Például: vőfélykedés, alkalmi zenélés, főzés, varrás, pingálás.

*Fogyasztásorientált* magatartásokról is tudunk, aminek különféle fokozataira lehet példákat hozni. Van, aki egyszerűen csak nem tud a pénzzel bánni,

47 Péter L. 1947; Dégh L. 1960; Ujváry Z. 1965.

48 „Édesanyám szegény, mint mindig, akkor is varrt a tornácon. Úgy volt az istenadta, hogy éjszaka hajtotta a gépet, hogy valahogy tudja tengetni az életét, a bátyám meg a suszterájából hazahozta a kicsi pénzt. Aztán összetették ketten azt a marha béiratását. Meg aztán rendezték az adót, meg a papnak a pénzt, meg a marha béiratását. Meg aztán tudja hogy van, egy házhoz kell még ecet, petróleum, meg mi áldás...” Nagy O. 1988, 285.



rögtön elszórja, amije van. Van, aki megjelenésére fordítja pénzét s van, aki össze tudja azt gyűjteni; van, aki kölcsönökből hivalkodik; van, aki értelmetlenül kuporgat. A személyes tulajdonságokon kívül a vagyoni, társadalmi helyzet és az ehhez kapcsolódó szerepelvárások is közrejátszanak abban, hogy valaki a *szerező* (akvizíciós) típusba tartozik-e vagy épp ellenkezőleg, *tékozló*.<sup>49</sup>

Érdekes, hogy a gazdálkodásban, a termelésben és fogyasztásban, illetve az életmód széles területein a hagyomány merevségének és az újítások befogadásának kérdése hosszú ideig foglalkoztatta a kutatást. Ezzel kapcsolatban érdemes megemlíteni, hogy az újító és alkalmazkodó személyiségnek milyen nagy szerepe volt és lehetett a helyi közösségekben mérvadó beállítódások kialakításában. Nemcsak a vagyoni helyzet, hanem a személyes rátermettség is közrejátszik abban, hogy egy-egy generáción belül kik azok, akik a vélemények alakításában, az újítások elfogadásában vagy visszautasításában mérvadó módon nyilatkoztak meg, vagy vonakodva követték, esetleg visszautasították a felkínált megoldásokat. Rugalmasság és merevség kettőssége a paraszti kultúra fennmaradásának is feltétele, a kedvező arányok megtalálása a gyakorlati cselekvés eredményességében is tükröződhet. Itt nem a népi kultúra gyakorlásában aktív és passzív résztvevők szerepeire és cselekvési lehetőségeire gondolunk, hanem a mindennapi élet különféle területein jelentkező újítások el- és befogadására. Utaljunk itt számos példa közül csupán a kerékpár, az autó, a hűtőgépek, a televízió megjelenésére, a kivetkezésre és sok más hasonló jelenségre.

49 Amint a paraszti önéletrajzok mutatják, gyakran nemcsak a takarékos vagy pazarló személyiségről van szó, hanem az ital kedveléséről, ami a pénz elköltését eredményezi.

„Szegény apám, hogy járt a gyárba, szombaton esténként jött haza, mert akkor fizettek minden héten, nem mint most, egy hónapban kétszer. De aztán volt is rá gondja, hogy azt minden héten el is költse. Nem hozott az, lelkem, egy fia garast se. Ezt-azt vásárolt, amikor vásárolt, s amikor nem haza jött az üres tarisznyával, s kótyagos fejfel. Mert az minden áldott szombaton részegen jött haza...” Nagy O. 1988, 283.



## A mindennapok terei

---

Magától értetődik, hogy a mindennapok cselekvései, eseményei térben és időben zajlanak le. Mégis szükségesnek látszik, hogy a mindennapiságra vonatkozóan is meghatározzuk, pontosítsuk az így itt szintén használt fogalmakat. Abból a tényből indulunk ki, hogy mind a tér, mind az idő az embertől függetlenül létezik. A mindennapi életben a tér és az idő kétféle módon jelenik meg. (Az idő kérdéseivel a következő fejezetben még foglalkozunk.)

Az első esetben a tér mintegy önmaga emanációjaként jelenik meg anélkül, hogy ezt valaki megszervezné vagy irányítaná. Az ember elsősorban a térbeliség sajátosságait észleli és ez befolyásolja viselkedését. Az olyan természetes tájak, mint a síkságok, hegyek, erdők, tavak, folyók, tengerek stb. közvetlenül befolyásolják a tájékozódást, a pillantás horizontját, a közlekedés irányát és ütemét, az étkezés, alvás stb. módját – hogy csak néhány egyszerű példát említsek. Tapasztalatokat azonban nem csak a természeti tér emanációjáról szerezhetünk, a kultúra által létrehozott, alakított terek is sajátos jelleget fejeznek ki. A templom előtti tér, az utak kereszteződése, a piactér, a sportpálya stb. a házakkal szorosan beépített területekhez képest valami többletjelentéssel rendelkeznek, amiket akkor is érzékelünk, amikor nem is tudjuk pontosan, mire is használják ezeket a tereket a helybeli lakosok. Ezt az emanációs teret nevezhetjük a mindennapi cselekvések *színhelyének*, hogy megkülönböztessük egy másfajta tértől. Ez a másfajta tér az, amikor az ember teremti meg, fejezi ki, jelöli meg a mindennapi élet számára a teret, amit *színtérnek* nevezhetünk. Nyilvánvaló, hogy az ember alkotja, alakítja az olyan tereket, mint a település, utca, ház, udvar, temető stb. Sőt, ahhoz is vannak eszközei az embernek, hogy a természet tereit megkonstruálja.

Lényegében a táj alakításának valamennyi módozata beletartozik ebbe az eszköztárba a földműveléstől kezdve az erdőművelésig, a folyamszabályozásig vagy csatornázásig – hogy csak a legkézenfekvőbb megoldásokat említsem. A



közlekedés szárazföldön és vízen a járművek fejlettségétől függően befolyásolja az ember által mindennap elérhető tereket és távolságokat. Mászt jelent az egy napos járóföld, mászt a kerékpárral egy nap alatt megtehető távolság, vagy a tutajjal, illetve teherautóval történő szállítás.

A magyar néprajzi szakirodalom bőségesen tárgyalta a terek és távolságok hatását a termelésre.<sup>1</sup>

A kérdés történeti, táji és társadalmi vonatkozásait a *Magyar Néprajzi Atlasz* is taglalta. Itt elég, ha olyan klasszikus témákra utalunk, mint a szállás-keresés, két beltelkes település, az ártéri gazdálkodás stb.<sup>2</sup>

Akár *színhely*, akár *színtér* jellegű az adott hely, a mindennapi életet illetően a gyakorlat által betöltött funkciókkal szintén számolni kell. Ahhoz hasonlóan, ahogy P. G. BOGATIRJOV a viselettel vagy a szokásokkal kapcsolatban funkciósorokról beszélt és ezek változó, hierarchikus elrendezését hangsúlyozta, a terek is többféle funkcióval rendelkezhetnek.

A munkatér a privát élet tere, a társadalmi élet tere; a szakrális tér az adott tér alapfunkcióját jelölheti, amely tovább differenciálódhat, illetve alkalmanként a fő funkció mellett más funkciók megvalósulását is megengedi. Búzaszentelés alkalmával a szántóföld (munkatér) szakrális térré is válik, esküvő alkalmával a templom társadalmi esemény színtere is stb. A házon belüli munkatér és a szakrális tér elválasztása gyakran taglalt témája a szakirodalomnak.<sup>3</sup>

Mint többször hangsúlyoztuk, a mindennapi élet a munka révén és a munka köré szerveződik. Ezt úgy is megfogalmazhatjuk, hogy az ergonómia határozza meg alapvetően a mindennapi térhasználatot. A munka térbeli megszervezése és lebonyolítása a családok életét reggeltől estig megszabja. A parasztház és -ház ergonómiai rendszerként is felfogható: a veteményeskert, az ólak, a takarmány és termés tárolására szolgáló helyiségek elhelyezése, a kamra, padlás, pince, kút stb. egymástól való távolsága a ház körül végzett munka mennyiségét közvetlenül befolyásolja. A vízvezeték bevezetésének, a fűtés korszerűsítésének szintén van térhasználati aspektusa a mindennapokban.<sup>4</sup>

Az ergonómiai szempontok nemcsak a napi munka megszervezésében és nemcsak a ház körül végzett teendők ellátását illetően érvényesülnek, hanem szélesebb távlatokban is. A határ használatát – szántóföld, rét, szőlő, gyümölcs-

1 Összefoglaló jellege miatt idézzük itt Paládi-Kovács A. 2001, 811–973., valamint Gráfik I. 2001, 974–1020. A szociológiai irodalomra itt nem térünk ki.

2 Csak kiragadott példaként utalunk itt Hofer T. 1960; Andrásfalvy B. 1975.

3 Vajda L. 1951, 50–52.; Gunda B. 1961; K. Csilléry K. 1991. Idézzük még Szttrinkó I. 1983.

4 Gráfik I. 1995.



csős – a termőföld minősége mellett a lakóhelytől való távolság ugyancsak befolyásolhatja. A heti munkanapokra való beosztásában szintén érvényesülhetnek a munkavégzés céljából figyelembe veendő távolságok. Térbeli aspektusa van a lakóhelytől távol eső munkák, feladatok elvégzésének, mint például a gabona őrletése a malomban, a piaci árusítás, vásár, hivatalos ügyek intézése. Fentebb már említettük az alkalmi vagy időszakos munkavállalás és a távolság összefüggéseit (cselédeskedés, szezonális munkák stb.).

A terek használatának nemek szerinti megkülönböztetése sem független a munkavégzéstől. A ház körüli munkák, a veteményeskert gondozása vagy a temető rendben tartása a női feladatok közé tartozik. A mezei munkát, ha nem is kizárólagosan, de túlnyomó többségben a férfiak végzik. A tér, illetve távolság szerepét a mindennapi élet szervezésében jól illusztrálja például a mezőn dolgozó férfiak számára való déli ebédhordás (ez női, illetve gyermekmunka).

Ergonómiai aspektusból is vizsgálható a különböző korcsoportok térhasználata, amelynél a meghatározó szempont elsősorban a végzett munkától függ.

A közösség / nyilvánosság megteremtésére alkalmas helyszínek – fonó, táncház, sportpálya, kocsmá stb. – és az egyén lakóhelye közötti távolság ugyancsak szervező tényezőként hat az emberek mindennapi tevékenységének lebonyolítására. Adott faluban az alvég és felvég lakói más és más kocsmába járnak, más fonókat látogatnak stb. A falu határait túllépve nemcsak piaci körzetek alakultak ki, hanem a társas érintkezés „körzete” is kiterjedhetett több falut is átfogó területre. Más faluban élő rokonok, ismerősök, barátok, katonatársak látogatása, másutt rendezett lakodalomban, bálban való részvétel: mindezek még a mindennapiság fogalmkörébe tartozó tevékenységek, meghatározott térbeli vonatkozásokkal.

A tér társadalmi használatának a nyilvános tér / otthon megkülönböztetésén alapuló elemzése a paraszti kultúrán belül nem látszik célravezetőnek. Ennek oka egyszerűen az, hogy az egyes tevékenységfajták (cselekvések) térigénye még nem specializálódott annyira, hogy ennek megfelelően strukturálódjanak eleve az emberek által alakított terek. Ugyanazon térben többféle tevékenység-típus megvalósulása is lehetséges – ennek megfelelően a terek jelentései változóak és nem merevek. A társadalmi nyilvánosság megvalósítása és gyakorlása még nem olyan intenzív, hogy állandóan kijelölt helyre lenne szükség egyfelől, másfelől a magánélet eseményei lényegében a nyilvánosság előtt zajlanak, az otthonnak még nincs szigorú elhatárolása. Az ablakon nincs függöny, bárki bárhova benézhet. Az élet nagy eseményei – ha az időjárás megengedi – az udvaron zajlanak, ugyanúgy mint a disznóölés vagy a lekvárfőzés, amit az ut-



cáról is jól látni. Az utca elvileg nyilvános tér. Ám ha arra gondolunk, hogy például az úrnapi körmenet útvonalán mindenki maga díszíti fel a portája előtti útszakaszt, akkor látjuk, hogy a nyilvános tér és a magántér közötti határok mennyire képlékenyek még. (A példa a Buda környéki német falvakra vonatkozik, de hasonló gyakorlatra máshonnan is hozhatnánk fel példát.)

A *szakrális terek* strukturálódása a népi vallásosság szempontjából fontos és alaposan feltárt kérdéskör.<sup>5</sup> Itt csupán a hétköznapiságot illető vonatkozások miatt teszünk említést róla. A templom, temető, útszéli keresztek, kápolnák, szakrális kis építmények, a házak oromzatán elhelyezett szent szobrok vagy szakrális jelek, a bejárati ajtóra írt C + M + B monogram, a szobában berendezett szent sarok vagy az ajtó mellé helyezett szenteltvíztartó: az ember közvetlen környezetének szakrális szempontból való tagolásához adnak támpontokat. Természetesen ebben a vonatkozásban is túlléphetünk a falu határain, a búcsújáró körzetek, a szakrális táj távlatait konkrétan figyelembe véve.<sup>6</sup>

A tér használata a mindennapokban vizsgálható a *proxemika* szemszögéből is. Az 1960-as évek óta világszerte önállósodott az ilyen tudományos érdeklődés azon kérdésfelvetés iránt, amely arra irányul, hogy adott kultúrákra mennyire jellemző az emberek egymást közt tartott távolsága. Nem előzmények nélküli, de Magyarországon talán a legismertebb Edward T. HALL *A rejtett dimenziók* című munkája. Elsősorban japán és amerikai tapasztalati anyag alapján azt mutatja be a szesz e könyvben, hogy a személyek közti távolságoknak adott alkalomtól és kultúrától függően hogyan változik a jelentése.<sup>7</sup>

Számos olyan leírással rendelkezünk a magyar szakirodalomban, amelyben a szerzők bemutatják például a templomi ülésrendet, a lakodalmi vacsorán a rokonok és ismerősök ültetésének rendjét, a halottat kísérő gyászolók, illetve temetéskor a sírt körülállók helyét.<sup>8</sup> Elsősorban a családi körre vonatkozóan tudjuk, hogy a házban kinek hol volt a hálólhelye, ki hol ült étkezéskor az asztalnál. A család nagysága, generációs összetétele nyilván befolyásolta a személyek közötti távolságot is. Többször leírták például, hogy a gyermekek szüleikkel egy ágyban alszanak vagy több gyerek alszik együtt stb. Ha az utcán együtt ment a család, nem volt ritka, hogy a családfő lépésekkel előbb haladt, mint a felesége és gyerekei. Megvolt a rendje annak is, hogy vasárnap délután

5 Bartha E. 1992a, b, 2000; Bálint S.–Barna G. 1994; Liszka J. 1995, 2000. Lásd még Gyáni G. 1999.

6 Csilléry K. 1991; Bárh J. 1990; Barna G. 2000; Bálint S. 1943.

7 Hall, T. E. 1975.

8 Faggyas I. 1990, 1991; Bartha E. 1983; Balázs L. 1995; Gráfik I. 1974, 1995.



egymást átkarolva, sorba rendeződve sétáltak a lányok és lazább, kevésbé látványosan hierarchizált módon, csoportba verődve sétáltak a legények.

A település fajtája – szer, tanya, falu – szintén olyan tényező, ami befolyásolja, hogy az emberek milyen távolságot tartanak egymással szemben például találkozáskor, köszönéskor, együttes gyalogláskor a boltba, a kúthoz vagy máshova. A falvakban a telkek beépítésének módja – szeres, hadas, utcás – meghatározza annak térbeli kereteit, hogy az együtt élő családtagok hogyan foglalhatják el helyüket konkrét és átvitt értelemben is.

A szomszédságnak ugyancsak térbeli meghatározottsága van. Többféle értékelési módja ismeretes annak, hogy a szomszédság milyen távolságokra terjed ki. Természetesen a szomszédság a társas, sőt társadalmi kapcsolatok jól jellemezhető fajtáját jelenti nemcsak mondjuk a németek körében, hanem másutt is. A mindennapoktól az élet kiemelkedő eseményeiig számtalan íratlan szabály, jog és kötelesség szabályozza a szomszédok viszonyát, amelynek alapja a térbeli egymásmellettség.<sup>9</sup>

Proxemikai rendszer szabályozza a különféle színhelyen a nyilvános, hivatalos, szertartásos, kommunikációs stb. helyzetben résztvevők távolságtartását – ez ma már közhelynek számít. A XIX. századi paraszti zsánerképek több ilyen szituációt ábrázolnak.<sup>10</sup> A néprajzi kutatásban csupán rendszerbe kelle-ne illeszteni azt a sok megfigyelést és adatot, ami az adott paraszti közösségben érvényre jutó ilyen sajátosságokat fejezi ki.

A proxemika kérdéskörébe vonható az a távolság is, amit az ember az állatokkal szemben tart. Jellemző például, hogy a magyar parasztok házukban nem tartanak bent állatot. (A tavaszi csirkekelletés inkább kivételnek számít.)<sup>11</sup> Ugyanakkor az istálló az ország nagy részében a felnőtt férfiak hálója volt.<sup>12</sup>

9 Pozsony F. 1998, 17–36.; Rezessy A. 2001.

10 Fejős Z. 2000.

11 Kivételnek számított, ha az állatok bent tartózkodtak a házban. „Akkor ha télen született egy borjú, apám azt béhozta a szobába, nehogy megfagyjon kinn a pajtában. Hajnalonként jó nagyokat bőgött a borjú, mert éhes volt, s mi gyermekek feljeddünk. De apám azzal nem sokat törődött, csak újra hozta másnap este is, amíg el nem töltött egy hetet. Még olyan eset is volt, amikor a borjú s az újszülött bárány az anyjával hárman egyszerre bent voltak a szobában míg a juhnak apám szénát hozott a kosárban, hogy legyen amit egyék éjjel.” Tamási G. 1989, 249.

12 „Az istállóban háltak akkor a legénynek valók, sőt még ha nagy család lakott együtt, a fiatal házasok is kikerültek. Onnan jártak udvarolni, az volt a legényszoba. Ott szervezkedtek a legények a téli estéken, még a karácsonyi kántálásra is ott próbálták a köszöntöket...” Vankóné Dudás J. 1983, 59.



Az állatokkal való bánásmód, gondozásuk, tisztításuk, etetésük, fenyítésük vagy jutalmazásuk (simogatás, vakarás) stb. feltételezi a testi kapcsolatot, beleértve az ember és az adott állat közötti távolságtartás szabályozottságát is.<sup>13</sup>

Az, hogy az emberek közötti testi közelség szabályrendszer követ, ritkán tudatosul bennünk, jóllehet születésünktől kezdve fokozatosan sajátítjuk el az ezzel kapcsolatos elvárásokat. Az egyén–egyén, egyén–csoport, csoport–csoport viszonylatok akár centiméterben is kifejezhetőek. Itt csupán utalunk arra, hogy e távolságtartás kialakulása az intim szférától a közéletiig terjedő horizonton még számos más tényezőtől függ (kor, nem, etnikum, vallás stb.). A gyermek helye a család többi tagjához viszonyítva már a csecsemőkorban kialakul. Játék közben tovább differenciálódnak a személyek közti távolságokra vonatkozó ismeretek, például megszokottá válik, hogy a lányok és fiúk külön csoportokban legyenek együtt. Ez a nemek szerinti csoportokban való megjelenés az ifjú- és felnőttkorban, a hétköznapi és ünnepi szokásokban egyaránt jellemző.<sup>14</sup> A számos példa közül itt azokra az esetekre utalunk, ahol a legények többedmagukkal járnak a lányos házhoz udvarolni, holott az egyének közötti kapcsolatfelvétel számára ez a megoldás nem előnyös. A proxemikai szabályok még abban az esetben is érvényesülnek, amikor a távolságtartásnak nincs különösebb jelentősége. Ki ne látott volna a faluból munkába vagy piacra menő asszonyokat, férfiakat csoportban felszállni a vonatra, ahol egy kupéban együtt utaztak?

Külön fejezetet érdemelne, hogy a proxemikai modellek hogyan érvényesülnek az ünnepi szokásokban. Itt csak a táncra utalunk. Nemcsak tánc történeti, hanem mentalitástörténeti háttere is van annak, hogy a nemenként elkülönülő táncfajták során a táncosok milyen távolságot tartanak egymástól, hogyan alakulnak ki a páros táncok, milyen a táncoló csoport és az abból kiváló szólótáncos távolsága.<sup>15</sup>

A *színhely* és a *színtér* megkülönböztetése a terek szerveződésének leírására alkalmas aspektusokat jelölnek. Az *ergonómiai* és *proxemikai* leírások pedig

13 Az emberek és állatok közötti viszonyról – tágabb értelemben véve – lásd a Hessische Blätter für Volkskunde tematikus különszámát 1991, 27. évf. és a Terrain című folyóirat különszámát 2000, vol. 34., valamint Lappints V. 2000.

14 A lány-, illetve legénycsoportok alakulásáról a vasárnap délutáni sétálás során lásd például Balázs L. 1994, 60. Proxemikai szempontból az ún. legényestek különösen figyelemreméltók. Valóságos koreográfiája van az udvarlók látogatásának a lányos háznál, amely az udvarlás előrehaladtával, a legény és lány közötti kapcsolat meghiتهbbé válásával térbelileg leírhatóan is módosul. Lásd többek között Faragó J. 1978; Jung K. 1978, 74.; Ortutay Gy. 1934.

15 Lásd Kaposi E.–Maác L. 1958, különösen 119–120.



a térhasználat megközelítését szolgálják. Ez azt jelenti, hogy ergonómiai, illetve proxemikai szabályszerűségek mind a színhely, mind a szintér jellegű terekben megfigyelhetők.

Eddig a geometriai értelemben vett tér, illetve távolság használatát mutatuk be a mindennapi életben. Másféle megközelítés is lehetséges azonban. A viselkedéskutatásból ismert tény, hogy nemcsak az állatok, hanem az emberek is sajátos érzelmi–pszichológiai viszonyban vannak az őket körülvevő térben megragadható környezettel. Ina-Maria GREVERUS például a *Der territoriale Mensch* című kötetében antropológiai szempontból közelíti meg az embernek ezt a térértékét.<sup>16</sup> A hangsúly nála azon a viselkedést is befolyásoló viszonyon van, ami az embert a térbelileg leírható, ám szimbolikusan ugyancsak értelmezhető környezetéhez fűzi. Abból indul ki, hogy az ember önazonosságának felépítése, megerősítése és megőrzése szempontjából az általa ismert és használt területnek rendkívül hangsúlyos szerepe van. Míg a proxemikai kérdésfelvetésnél a személyközi távolságok használatának rendszeréről van szó, a területhez való kötődés a térbeliségnek egy másik vonatkozását elemzi.

Ezt a „földhöz kötöttséget” jól illusztrálja az alábbi, ZÁM Tibortól származó idézet is.

„Agrártudományi főiskolán figyeltem meg a végzősök személyes vonzalmát: akik fekete földről jöttek többnyire oda, akiket a homoki vidék küldött, inkább emide tértek vissza... Úgy látszik, a felső fokon végzett földművelő nem tud elszakadni teljesen annak a földnek a vonzerejétől, amelyen felnőtt. És úgy látszik, nemcsak az áldott fekete föld, hanem az áldatlan homok is visszahúz.”<sup>17</sup>

A tér-környezet vonatkozásában ugyancsak több szintet lehet leírni, a hangsúlyt a térhasználó személyére helyezve.

- Az életszükségletek kielégítése érdekében *eszköz jellegűen* használt tér (terület és távolság értve a fogalom alatt). A gazdálkodás, árucseré, közlekedés kérdéskörök érintik a térbeliséget ebben a vonatkozásban, amit igazán bőven tárgyalt a magyar néprajzi szakirodalom.<sup>18</sup>
- A tér használata konkrét és szimbolikus síkon is összekapcsolódik a *határok rögzítésének és ellenőrzésének* igényével és gyakorlatával. A *kint–bent, otthon–idegenben* stb. oppozíciós párok feltételeznek olyan

16 Greverus, I.-M. 1972.

17 Zám T. 1987, 387–441.

18 Lásd e fejezetben az 1. jegyzetet.



határokat, amelyek szabályozzák a mindennapi viselkedést és cselekvéseket. Példaként idézzük azt, hogy mennyire érvényesül a különbségtevés a ház és udvar, a porta és a szomszéd, a porta és az utca, a falu és a hozzá tartozó határ stb. között. A határok megállapítása és tiszteletben tartása nemcsak az eszköz jellegű tereknél, hanem a közigazgatási (politikai vonatkozásban megállapított, illetve szimbolikus használatban tiszteletben tartott tereknél) is meghatározó jegy.<sup>19</sup>

- A szimbolikusan használt és birtokolt terek aszerint különíthetők el, hogy milyen jellegű az adott térben folytatott tevékenység: társadalmi, kulturális, vallási, etnikai, nemzeti stb. Ezeket a tereket végső soron az *otthon–szülőföld–haza* szintjein is meg lehet ragadni, tudomásul véve azt, hogy ezek határai szintén változnak az adott szocio-kulturális adottságtól függően.<sup>20</sup>

19 A kulturális javak hagyományozódását illetően foglalkozott a határok és érintkezések kérdéskörével a német néprajzi társaság egyik konferenciája. Lásd Bausinger, H. 1969.

20 A kulturális térbeliségek kérdését általános szinten érinti Voigt V. 1984. A kartográfia oldaláról közelít a térbeliséghez Borsos B. 2001.



## A mindennapiság időkerete

---

Az idő a valóságos világ létezésének egyik kitüntetett dimenziója. Az idő érzékelésének, mérésének, jellemző vonásainak megragadására és megjelenítésére a kultúrák különböző rendszereket alakítottak ki.<sup>1</sup> Ezen rendszerek megközelítése szintén lehetséges különféle tudományok szempontjából – a fizikától a metafizikáig. Általános az idő ciklikus, illetve lineáris jellegének megkülönböztetése. A ciklikus időfelfogás eredetét a kutatók egyöntetűen a Hold és a csillagok, valamint az évszakok ismétlődő változásainak megfigyeléséből eredeztetik. A lineáris időszemlélet minden bizonnyal abból a tapasztalatból származik, hogy az időt az egymás után következő, megfordíthatatlan események, változások mentén tudjuk észlelni és ábrázolni. C. G. JUNG – mások mellett – az ember biológiai és pszichológiai élete alapstruktúráját, egyáltalán a létezés időbeli folyamatainak lezajlását spirálszerű modell alapján képzelte el. Ez a modell az idő ciklikus és lineáris jellegét kívánta összebékíteni.

Az időre vonatkozó kutatások sokfélék és többirányúak. A különféle tendenciák átfogó ismertetésére itt nincs mód, annyi azonban megállapítható, hogy szükség van olyan szemléletre, amely az időkategórián belül képes több vonatkozást egyeztetni, egyfajta szinkretizmust érzékeltetni. Ez nem zárja ki a vizsgálathoz szükséges olyan általános fogalmak kidolgozását, mint amilyen az 'időkeret', az 'időzítés', az 'időbeliség' és a 'tempó'.<sup>2</sup> Ezek a jellemzők egy-egy sajátos időkategóriában, például szakrális, profán, hivatali stb. külön is értelmezhetők. Az időre vonatkozó képzeteket és fogalmakat számtalan további tényező határozza meg – a hosszú időn átívelő kulturális hagyományoktól kezdve az egyéni diszpozíciókig sok minden.

1 Az utóbbi időben Magyarországon is tapasztalható az idő problematikája iránti érdeklődés. A budapesti Néprajzi Múzeum 2001-ben rendezett idő-kiállítása, a kiállítás katalógusa, tanulmánykötetek és fordításgyűjtemények mutatják az időértelmezések sokféleségét. Fejős Z.–Lakner M.–Wilhelm G. szerk. 2001; Fejős Z. szerk. 2000a, b. Lásd még Lázár M. szerk. 1990.

2 Adam, B. 1994, 511. Idézi: Fejős Z. szerk. 2000a, 11.



Az időt vagy időket társadalmilag kialakított szimbólumokban fejezzük ki, ami maga is hozzájárul ahhoz, hogy az időt strukturáljuk. Ezek a „strukturáló” struktúrák segítenek abban, hogy az *átélt időt felfogjuk* és ezáltal megalkossuk. E. T. HALL amerikai társadalompszichológus gondolatébresztő modellen ábrázolja a különféle időaspektusokat, vagy ahogy ő mondja, 'időtípusokat'.<sup>3</sup>

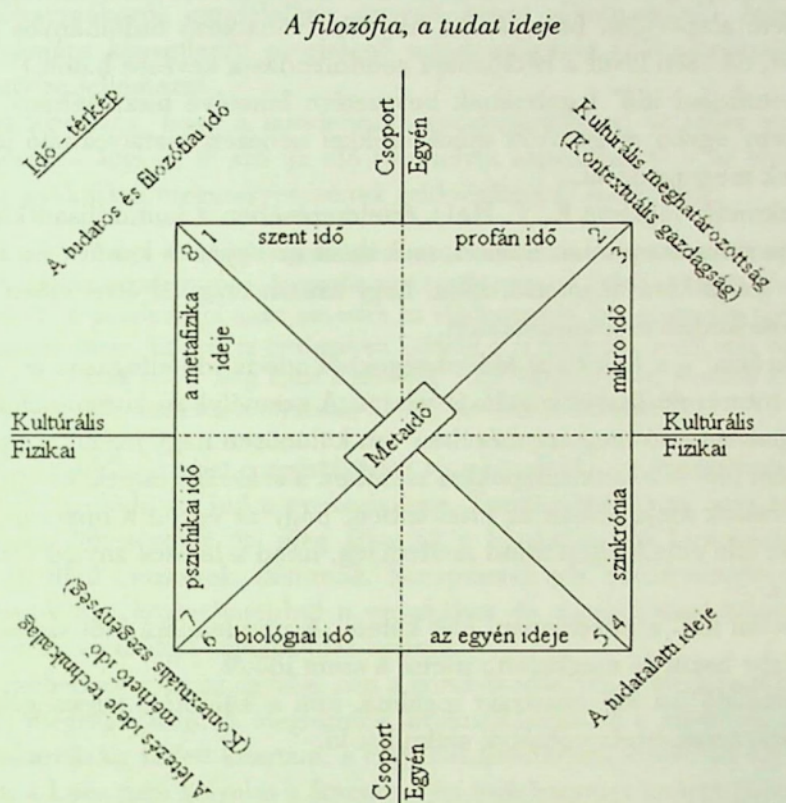

1. A 'biológiai' idő az élőlények létformájának feltétlen alapja. A biológiai idő tagolt, ritmikus, ami történetileg is és a jelenben is összefüggésben van a környezet, a természet változásának ritmusával (az éjjelek és nappalok stb.). Az évszakok változását nemcsak a növények, hanem az állatok és az emberek is közvetlen biológiai reakciókkal követik.

3 Hall, E. T. 1984, 238.



2. Az 'egyéni idő' az idő észlelésének, megélésének személyes módja. A környezeti tényezők és fiziológiai törvényszerűségek mellett is adódnak egyéni változatok az idő felfogását és az idővel való bánásmódot illetően.
3. 'Fizikai idő'-nek nevezhető a természettudományok eszközeivel és módszereivel mérhető idő. (Az idő irreverzibilitása olyan tudományos tétel, ami a hétköznapi gondolkodás számára is érthető. Albert EINSTEIN relativitás-elmélete alapvetően befolyásolta az időre vonatkozó tudományos gondolkodást, de ezen kívül a hétköznapi gondolkodásra kevésbé hatott.)
4. A 'metafizikai idő' fogalmának bevezetése lehetővé teszi néhány nagyon érzékeny egyén megszokott módszerekkel nehezen osztályozható időélményének megragadását.
5. A 'mikroidő' fogalma E. T. HALL értelmezésében a kulturálisan kialakított idő- és ritmushasználat, aminek szabályait az egyén a kultúra és a hagyomány elsajátításával interiorizálja, hogy azután magától értetődően irányítsa a viselkedést és cselekvéseket.
6. 'Szinkronia' – a kulturális különbségekből adódó időfelfogások és -használatok (ritmusok) összehangolását jelenti. A személyközi kommunikációban, a csoportkohézió megteremtésében van különösen nagy jelentősége.
7. A 'szent idő' – a hétköznappal szemben a szakrális cselekvés ideje. Ez a szertartások ideje abban az értelemben, hogy az egyén a mindennapi élet keretei fölé emelkedjen mind szellemileg, mind a létezés anyagi vonatkozásaiban.
8. A 'profán idő' a mindennapi élet kerete. A mindennapi időt szokás összefüggésbe hozni és megkülönböztetni a szent időtől.
9. A 'meta-idő' az idő absztrakt fogalma, ami a különféle jelenségek idővonalkozásainak értelmezéséből alakulhat ki.

Az ábrán jól látható, hogy az egyes kategóriák – szent–profán, fizikai–metafizikai, biológiai–egyéni, szinkronia–mikroidők – kapcsolatban állnak egymással. Az említett kategóriák kiegészülnek a közösségi–egyéni, kulturális és fizikai kategóriákkal (illetve dimenziókkal). A különféle időtípusok közös jellemző jege a ritmus (ez nincs feltüntetve a táblázatban, csak a hozzáfűzött magyarázatban.) A különféle időtípusok jellemezhetők még azzal, hogy mennyire kifejezettek és mennyire igényelnek további értelmezést a megjelenés kontextusától függően.



Az egyéni idő használatának és a társadalmi idő értelmezésének sokrétűségét jól érzékelteti E. T. HALL modellje, amely megkülönböztetett figyelmet szentel annak, hogy az idő mennyire strukturáló tényezője a létezésnek.

E. T. HALL fogalmaival élve leginkább a 'profán idő' és a 'mikroidő' kategóriája hozható összefüggésbe a hétköznapisággal. A megfigyelési szempontok finom megkülönböztetése és a célzott kutatás talán lehetővé tehetné, hogy a népi időhasználatról megfelelően árnyalt képet alkothassunk. Jelenleg az egyén számára közvetlenül megjelenő mindennapiság időhasználatát tudjuk valamennyire jellemezni.

Annyi bizonyos, hogy a mindennapi gondolkodásban az időre vonatkozó elképzelések – legyen itt szó az idő bármelyik aspektusáról – az elvégzendő feladatok gyakorlati megszervezésének szükségletéből származik.

„A mindennapi élet *ideje* ugyanúgy antropocentrikus, mint a mindennapi élet *tere*... A *jelen* a mindennapi idő vonatkozási rendszere... A jelen »különíti el« a múltat és a jövőt. A mindennapi tudat számára az idődimenziók is a gyakorlati tájékozódással függnek össze. Ebben az értelemben különül el a *befejezett* (mely már nem hat ki a jelenre), a *múlt* (mely még kihat a jelenre), majd maga a *jelen*, továbbá a *bizonytalan* (melyre célkitűzéseink irányulnak) s végül az *előreláthatatlan*.”<sup>4</sup>

A paraszti időhasználat megértéséhez visz közelebb, ha megnézzük milyen egységekre tagolódik az idő a gyakorlatban. Természetesen az interjúszövegeket, visszaemlékezéseket át- meg áthatják a hivatalos idő beosztására utaló elemek, például évszámok, dátumok, hónapnevek stb. Mindemögött azonban még felsejlik egy közvetlenebbül a munkához és a természeti környezethez igazodó időre vonatkozó tájékozódás nyoma.

Lényegében az *év* az az egység, ami a gondolkodásban, a hiedelmekben, szokásokban megragadható. A megtermelt javaknak legalább a *következő év* aratásáig, betakarításáig kellett kitartani, a hagymakalendárium időjósága *egy évre* vonatkozott, a Luca-napi kotyolás a *következő évi* tojáshozamot kívánta biztosítani, a karácsonyi asztal szokásköre a *következő évi* termés biztosítását szolgálta.<sup>5</sup>

Közismert, hogy a paraszti kultúrában az idő tagolása a keresztény valláshoz, a keresztény ünnepekhez, illetve a mezőgazdasági munka környezet és éghajlat által befolyásolt üteméhez, ciklusaihoz igazodik. Ez nyilvánvalóan azt jelenti, hogy tavasztól őszi intenzív munkavégzés zajlik – a csúcspont az ara-

4 Heller Á. 1970. 308. Az idézett bekezdéshez tartozó jegyzetben H. Lefèbvre *Critique de la vie quotidienne*. II. Paris 1962 című művére hivatkozik.

5 A számtalan példa közül itt csupán jelzésként utalunk összefoglalásokra. Dömötör T. 1972, 14–15.; Pócs É. 1965. Lásd még továbbá: Verebélyi K. szerk. 1998, 47. (EA 128: 9., 12; uo. 50; EA 128: 55).



tás és cséplés ideje –, télen pedig mindez mérsékeltebb. Természetesen a paraszti gondolkodásban és szóhasználatban is ismert az év *négy évszakra* való beosztása, de gyakran érzékelhető, hogy az említett fogalmak mennyire tevékenységre orientáltak.<sup>6</sup>

„Nyáron még együtt dolgoztunk a gazdaságban, a család... Ennek az említett nyárnak már a vége felé jártunk és csakhamar eljött az ősz, és újra menni kellett a cukorgyárba. ... jól is ment egész őszen keresztül, s még karácsonyra sem jöttünk haza, csak vízkeresztre, mert a cukorcsinálásnak ekkor lett vége... tehát onnan hazajöttünk, s itthon már a farsang megkezdődött volt, s mivel tél is volt, hát jól ráértünk, hogy táncba menjünk...”<sup>7</sup>

Az idézett szövegrész jól illusztrálja, hogy az évszakok említése szorosan kapcsolódik a munkavégzéshez. (Adott esetben még a karácsony sem jelentett határpontot a munkavégzésben.) Ugyanakkor az idézet arra is példát mutat, hogy az időben való tájékozódáshoz az ünnepek nevei adnak támpontokat és nem a dátumok. TAMÁSI Gáspár szövege az időre vonatkozó jelölések szempontjából további tanulságokkal is szolgál: ilyen például az a jellegzetesség, hogy az emlékező író életének a hivatalos szférával való érintkezési pontjaira mindig nagyon pontosan hivatkozik:

„Az írásom második részét azzal kezdem, mikor a nagykorúságomat elértem, vagyis ezerkilencszázhuszonöt március tizenötödikén, amikor menni kellett a katonai sorozatra, mert a nevem ekkor került a nyilvánosság elejébe...”<sup>8</sup>

Az említett munka- vagy feladatorientáltság azokban a megfogalmazásokban is tetten érhető, amikor az idő mértéke, az elvégzett munka befejezett cselekvés. Például egy falásnyi idő, kétnapi járásra van X helység Y helységtől, húszat sem vágtam a kapával, amikor... stb.<sup>9</sup>

6 A XVII–XVIII. századra vonatkozóan állapítja meg Tóth István György „Akárcsak a tanúskodó parasztok, az armalista kispapok sem a hónapok, hanem a vásárok és a szentek ünnepei, valamint a mezőgazdasági munkák alapján adták meg az időpontokat.” Tóth I. Gy. 1994, 121.

7 Tamási G. 1989, 95.

8 Tamási G. 1989, 91.

9 XVIII. századi példákat idéz Tóth István György az időfogalmak paraszti használatára. „A hagyományos »laza« időfogalom az analfabetizmushoz kapcsolódott, míg az időt mechanikusan azonos hosszúságú szakaszokra: évekre, hónapokra, órákra bontó modern gondolkodásmód az írástudás terjedésével függött össze.” Tóth I. Gy. 1994, 128. Az időnek ez a lazább szemléletmódja valószínűleg nemcsak az írástudással, hanem a végzett munka jellegével is összefüggött. Mindenesetre érdekes az olyan időjelölések szinte napjainkig való fennmaradása, mint amilyen a 'miatyánknyi' idő. Vö. Tóth I. Gy. 1994, 128.



Visszatérve az év beosztásának kérdésköréhez, meg kell említeni, hogy sem a nyelv, sem más jellegű bizonyíték nem áll rendelkezésre ahhoz, hogy feltételezzük, a magyarok valamilyen más beosztással éltek mielőtt az Európában általánossá vált tavasz–nyár–ősz–tél beosztást megismerték volna. Analógiák alapján feltételezhetjük, hogy az állattartás jellegének megfelelően az ősz–tél és tavasz–nyár periódusokat megkülönböztették, mint ahogy a transzhumáló állattartásnál a XX. század első felében is lényegében így kezelték az évet. Vannak kutatók, akik a mágikus gyakorlatok és hiedelmek alapján, a földművelő munka periodicitásának megfelelően feltételezik, hogy a paraszti gondolkodásban az év lényegében három periódusra oszlik.<sup>10</sup> A tavaszi, nyár elejei vegetációs folyamatok elindulását, a sarjadás periódusát a nyári–ősz betakarítási, aratási periódus követi, hogy harmadikként a téli, nyugalmi periódus különüljön el. A magyar hiedelem- és szokásanyagban ezt a felfogást lehet is, meg nem is igazolni. Annyi azonban bizonyos, hogy a különböző munkatevékenységek az év különféle szakaszaihoz kapcsolódnak a paraszti gazdálkodásban, s ennek megfelelően lényegében a kezdet, a folytatás és a befejezés folyamatosan kapcsolódik össze a munkatevékenységek monoton ismétlődése és intenzitása hullámzásának kettősségében. Az idő ciklikus felfogásával lehet összefüggésbe hozni azokat a szokásokat és hiedelem-alapú cselekvéseket, amelyek az év egy elmúlt, illetve eljövendő szakaszára utalnak. Az időben hátra, illetve előre való irányultság olykor egyszerre, máskor egy-egy évszakban vagy ünnepi periódusban, de különválva jelenik meg. Jóllehet nálunk nincs egyetlen 'hálaadó ünnep', de a befejezés, betakarítás hangsúlyozása az aratástól a farsangig több szokás keretében feltűnik (szüret, őszi pásztorünnepek, disznótort stb.). Ugyanakkor ősztől tavaszig számos olyan szokás is van, ami előremutat a tavaszi újrakezdés, újjászületés irányába: a november végi szerelmi jóslástól kezdve a Luca-napi kotyolásig, a karácsonyi asztal szokásköréig, és még sorolhatnánk a példákat. Az időben való irányultságok összefonódására itt csupán a disznótort említjük meg. A disznótort vacsora hétköznapiától eltérő jellegét a résztvevők száma, a fogyasztott ételek mennyisége és minősége, némely helyen a megjelenő maszkos alakoskodók fejezik ki. A betakarítás-jelleg nyilvánvaló. Ugyanakkor – a racionális magyarázatok mellett – a közös étkezés lakomyszerűsége, mint más szokásoknál is, mintegy a jövő befolyásolását, „bőségvarázslást” is jelenthet a társadalmi kapcsolatok megerősítése mellett.<sup>11</sup>

10 Lyle, E. 1994, 209–214.

11 Felföldi L. 1974, 473–478.



Feltételezzük, hogy az időszakokhoz, időpontokhoz kapcsolódó hiedelmek, hiedelem-alapú cselekvések és kalendáris szokások a maguk szimbolikus nyelvén kifejeznek valamit a tevékenységorientált gondolkodásból, mindamellett, hogy a vallás liturgikus rendjét is figyelembe vesszük. Az évkezdésre vonatkozó szokások és hiedelmek sokkal inkább a karácsony, illetve a karácsonyi ünnepkör és nem az újév köré szerveződnek, jóllehet a hivatalos időszámítás évszázadok óta Magyarországon is január 1-jével kezdi az évet. Nem mindig egyházi ünnep az, ami a hiedelmeket és szokásokat, sőt a hétköznapi feladatokat rendjét szervezi. Az úgynevezett karácsonyi tizenketted, mint megkülönböztetett időszak, nálunk inkább a karácsony előtti, Luca-naptól karácsonyig terjedő időszakra vonatkoztatható és vallási eredettel nem rendelkezik.<sup>12</sup> A karácsony és vízkereszt közötti idő liturgikus szempontból kijelölt, ugyanakkor a „két karácsony köze” nem pontosan egyezik a német és francia nyelvterületen „tizenketted” néven ismert időszakkal, mivel azt az említett területen Tamás napjától, december 21-től számítják. Az említett időszakhoz kapcsolódó, a nemzetközi kutatásokból is ismert hiedelem- és szokásanyag nálunk az úgynevezett Luca-napi hiedelem- és szokásanyaggal egyeztethető inkább. A liturgikus év ritmusa, a földművelő és állattartó munka a nálunk érvényesülő éghajlati-földrajzi adottságokkal összefüggő gyakorlatának ritmusával valahogy összehangolódnak, a szokás- és hiedelemelemek pedig gyakran a vallási gondolkodás elemeivel összefonódva jelennek meg. A kutatás a gyakorlat-orientált gondolkodás jelének tartja a vallás szentjeinek a mezőgazdasági munkára vonatkozó jelzőkkel való felruházását, például: Üszögös Péter napja (II. 12.), Gyümölcsoltó Boldogasszony (III. 25.), Széna Kata napja (IV. 30.), Retkes Margit napja (VI. 10.), Búzavágó Szent János napja (VI. 24.), Sarlós Boldogasszony napja (VII. 2.), Gazos Máté napja (IX. 21.), Borszűrő Szent Mihály napja (IX. 29.), Földtöltő Boldogasszony napja (XII. 8.), Disznóölő Szent Tamás napja (XII. 21.). Végső soron ugyanebbe a rendszerbe tartoznak az úgynevezett parasztregulák is, amelyek a munkavégzés szempontjából oly fontos időjárásra, illetve a munka eredményességét jelentő termésre vonatkozóan fogalmaznak meg formulaszerű elgondolásokat.<sup>13</sup> Noha tudjuk, hogy az ilyen regulák többnyire kalendáriumokból származnak, mégis azzal kell számolni, hogy a nyomtatott, írott hagyományozódás mellett a szóbeliség azért vagy azért is segítette e formulák megmaradásában, mivel egyezett a tapasztalattal.

12 Róheim G. 1920.

13 Penavin O. 1988; Kós K. 1999, 87–88.



Nemcsak az az érdekes, hogy az idő- és termésjósló napok hogyan oszlanak meg az év egyes szakaszaiban, hanem az is, hogy mekkora időszakot fognak át a jóslt távlatok. A jóslás vonatkozhat egy évre (hagymakalendárium), fél évre (amilyen az idő júniusban, olyan lesz decemberben), negyven napra (Medárd napja, VI. 8.), vagy meghatározatlan időpontra a jövőben („János nap ha borús, a termés igen dús” X. 23.).

Az időt (az év mechanikus beosztását évszakokra, hónapokra, napokra) meg kell különböztetni az idő ritmusától, ami a visszatérő, ismétlődő tevékenységeken alapul. A hétköznapiság szintjén a hónap kevésbé tűnik időegységnek, mint a hét. Még amikor használják is, például a 'hónapos' terminust, a munkavállalók jelölésére, havi bérért egy egész évre érvényes szerződésről van szó. (Ez a munkaszervezeti forma egyébként a jobbágyvilág után alakult ki, tehát újabb keletű időszemléletet tükrözhetne maga a kifejezés.) A hónapoknak nincs is tulajdonképpen „népi” nevük, de ez Európa-szerte így van. Ahol a hónapoknak valamilyen agrár-jellegű megnevezése létezik (ukrán, cseh, horvát), az a XIX. századi népiesség terméke.

A hét napból álló időegység, a hét, az ókori keleti kultúrákban alakult ki és a római kultúra közvetítésével, a kereszténységgel együtt került be a későbbiekben az európai, illetve a magyar gyakorlatba.

A vallási és gyakorlati vonatkozások már emlegetett egybefonódását jól mutatják a nagyböjt heteinek elnevezései, még akkor is, ha ezek az elnevezések nem az egész nyelvterrületről adatolhatók és keletkezésük ideje sem határozható meg pontosan. Kalocsa környékén ismertek a nagyböjt heteinek a következő megnevezései: a farsang vasárnaptól, lényegében hamvazószerdától a következő vasárnapig tartó időszakot *csonkahét*nek nevezték. Ezután következett a *süket hét*, majd a *guzsahét*. A nagyböjt harmadik hetét, mivel a böjti időszak felére esett, *fébüt hét*nek hívták, erre következett a *feketehét*, majd a *virághét*, illetve *nagy hét*.<sup>14</sup>

Az év más heteinek különleges megnevezése nemigen ismert a szokásirodalomban. BÁLINT Sándor hivatkozik a XIX. században kiadott Czuczor–Fogarasi szótár adatára, miszerint a pünkösdi előtti hét neve *vöröshét* vagy *piros hét*. A XX. század eleji szegedi adatok szerint a pünkösdi előtti hét neve *pünkösdi hete*. Ugyancsak BÁLINT Sándor említi, hogy a karácsony és Újév (nagykarácsony és kiskarácsony) közötti időben „...ormánsági reformátusok ajkán

14 Verebélyi K. 1998a, 525.



*félhét*ön, az erdélyi Mezőségen *csonkahéten*, moldvai csángóknál *tekereshéten* számos szorongó, főleg dologtíltó hagyomány akad”.<sup>15</sup>

Az új hét számítása hétfővel kezdődik, a munkanapok szombattal fejeződnek be, vasárnap az istentisztelet és a munkaszünet napja. A hét napjai nem egyenértékűek, bár a munkavégzés szempontjából a munkanapok lényegében egyformák. A napok magyar megnevezései a napokhoz kapcsolódó „szerencsés” vagy „szerencsétlen” értékelésről, illetve az úgynevezett dologtíltó napok magyarázatáról semmit nem árulnak el. A hét napjaihoz fűződő hiedelmek, elvárások, jóslások, tilalmak és szokások között vannak olyanok, amelyek általában országosan, s vannak olyanok, amelyek csak kisebb-nagyobb körzetekben ismertek.<sup>16</sup> Általában elfogadott, hogy jobb a hét elején elkezdni valamit, mint a hét második felében (különösen, ha egyheti munkaadagról van szó). A péntek a keresztény vallásban a nevezetes nagypénteki események miatt általában is szerencsétlen napnak számít. A háztartási munkák szervezésének ritmusa a hét egymást követő napjainak sorához igazodott. Ludason például hétfőn vagy kedden szoktak mosni, szerdán kenyeret sütöttek, csütörtökön a piacra jártak, pénteken a ház körüli munkát végezték, szombaton pedig takarítottak és az ünnepnapra előre is főztek az asszonyok a XX. század második felében.<sup>17</sup> Párhuzamként a heti étrend napokhoz való igazítását említjük, de hivatkozhatunk a legényjáró napok<sup>18</sup> kijelölő szerepére is, amely egyfelől igazodott a napokhoz fűződő hiedelmekhez, másfelől irányította és szervezte a viselkedést és illemet. A szakkutatás és a népi szóhasználat alkalmazza a ’tilalmas napok’ fogalmát is. Bár a hétköznapi tevékenységek, feladatok egy részének elvégzése vasárnap sem szünetelhet, mégis, azt mondhatjuk, hogy a magyar nyelvterületen – az európai gyakorlattal összhangban – vasárnap tilos dolgozni. Bizonyos megjelölt munkák elvégzése tilos lehet más napokon is: gyakori a kedd, péntek, szombat mint ’tilalmas’ nap, de más nap is kerülhetett helyenként ebbe a kategóriába. Úgy tűnik, hogy a dologtíltás inkább a női munkákra vonatkozott (kenyérsütés, mosás, fonás, varrás), de vonatkozhatott a körömvágástól az utazás megkezdéséig sok mindenre.

15 Bálint S. 1973, 19., a húsvétra vonatkozóan 183–193., a pünkösdre vonatkozóan 332. Lásd még Bereznai Zs. 1992, 416.

16 Szendrey Zs. 1937, 13–23.; Vilkuna, K. 1958, 185–205.; Ujváry Z. 1960, 107–109.; Krupa A. 1971, 173–183.; Dömötör T. 1969.

17 Saját gyűjtés, Ludas, 2001. július 29.

18 Faragó J. 1978, 220–231.; Balázs L. 1994, 55.



A hétköznapi cselekvések számára kedvező vagy kedvezőtlen napok kijelölése, az „időzítés” nemcsak a hét keretében ismert, hanem igazodhatott a Hold járásához, az év ünnepeihez, a gazdasági élet nevezetes alkalmaihoz, helyileg kialakult kultuszokhoz (például fogadott ünnep), vagy történeti események emléknapjához.<sup>19</sup> A mindennapi élet ritmusának kialakításához – azaz a kisebb-nagyobb időtávlatok kijelöléséhez – a maguk módján hozzájárultak a heti és országos vásárok, búcsúvásárok is.<sup>20</sup>

Némi kitérőként itt teszünk említést az úgynevezett 'jeles napok' problematikájáról. Mondhatni hogy SZENDREY Zsigmond vezette be nálunk a fogalmat a szakkutatásba, amikor ezen a címen *A Magyarság Néprajza* megfelelő helyén foglalkozott az időzítésnek azzal a technikájával, amit az jelent, hogy az év egyes napjait a közfelfogás valamilyen szempontból megkülönbözteti a többitől. SZENDREY nem foglalkozott egyértelműen azzal, hogy milyen napok is a jeles napok, így a csak némely helyen és csak bizonyos hiedelmek szempontjából említett hétköznapi és az országban (nyelvterületen, sőt még tágabb környezetben) ismert és megünnepelt ünnepnapok is kerülhettek – legalábbis a későbbiekben – a 'jeles napok' kategóriájába. *A Magyarság Néprajzában* olvasható SZENDREY-szövegben sem különül el egyértelműen, hogy egy-egy nap elnevezése a tudományos megközelítés eredménye-e vagy valahol közszájon forgó jelöléssel van dolgunk: „csíziós nap”, „asszonynap”, „férfi-” és „leánynap”, „andrásolónap”, „dologtiltó nap”, „negyvenesnap”, „párosnap”, „rámutatónap”, „vetőnap”, „termőnap”, „üresnap”.<sup>21</sup>

*A Magyar Néprajzi Lexikon* 'nevezetes időpontok' címszavát PÓCS Éva írta. A viszonylag hosszú szövegrészben a *néphit* megnyilvánulásának időaspektusaként fogja fel mindazokat az időpontokat (év, hónap, nap, napszak), amelyek a hiedelmekben jelentőséggel bírnak és utal a munka megszervezésében betöltött szerepükre is.<sup>22</sup> *A Magyar Néprajzi Lexikon* a 'jeles napok' címszónál 'naptári ünnepek', 'nevezetes időpontok', 'szentek ünnepei' további címszavakra utal. Ennél az eljárásnál látszik, hogy az ünnepi szokás és a *hiedelem*

19 Az időzítéssel kapcsolatban idézzük Kós Károly megfigyelését. „Ha valaki megfelelőnek tartotta az időjárást, elkezdte a szántást. Kivétel volt a vásár- és ünnepnapokon kívül a román Ili (Illés) napja (VII. 20.), amikor – román szomszédai iránti figyelmességből – a református magyarok sem fogták be a marhájukat.” Kós K. 1999, 83. Lásd még Ujváry Z. 1960. Itt utalunk Schreiber G. 1959 munkájára is.

20 Dankó I. 1992.

21 Szendrey Zs. 1943, 269–285.

22 Pócs É. 1980. 37–38.



révén megkülönböztetett napok áttekintése különválasztva ajánlott, ám ezt az indirekt eljárást sem a hiedelemmonográfusok, sem a szokáskutatók nem tartják be következetesen.<sup>23</sup> (A terminológiai és tartalmi határozatlanság megnehezíti a tájékozódást és az elemzést.)

A nevezetes időpontokat is jelentő napokkal kapcsolatban valószínű, hogy a mindennapok megszervezése szempontjából jelentőségük eltérő – számos esetben inkább intenció jellegű. (Senki nem fog Ferenc napján [X. 10.] vetni, ha arra alkalmatlan az időjárás csakazért, mert ez a 'vetőnap'. Ugyanakkor a nagypéntek és a nagypénteki tennivalók nem helyezhetők át más napra.)

A nevezetes napok naptárbeli eloszlásának ritmusát nemrég vizsgálta HALÁSZ Albert.<sup>24</sup> Érdekes módon nem tett különbséget adott naphoz kapcsolódó hiedelmek és szokások között, csak a 'jeles' és 'üres' napok sűrűsödését és ritkulását nézte szlovén, Mura-vidéki magyar és általában vett magyar adatok alapján. Megállapította, hogy a jeles napok minden hónapban a holdforduló körül sűrűsödnek. Bölcsen tartózkodott messzemenő következtetések levonásától, annyit azonban megfigyelései alapján megengedhetünk, hogy feltételezzük, a Hold változásaira évezredek óta odafigyelt a szántó-vető ember, ennek – néha követhetetlen áttételeken keresztül – maradtak nyomai az európai és a magyar paraszti gondolkodásban is, egyebek között épp az idő ritmizálását illetően.

A nem mechanikus idő bizonyos értelemben véve rugalmas. Ez a vonás nagy jelentőségű vagy cselekvésekkel teli napok esetében figyelhető meg. Egy-egy ünnep(nap) már annak előestéjén kezdődik. (Ádám–Éva estéje a karácsonyt előzi meg, a húsvét ünnepe a nagyszombati feltámadással veszi kezdetét.) Ez a felfogás egyszersmind azt a korábbi elgondolást örökölte meg, miszerint a nap az estével ér véget, illetve este kezdődik a következő nap. Azt, hogy mikor kezdődik és mikor fejeződik be egy nap, az határozza meg elsősorban, hogy minek kell „befeléérnie”. A 'látástól vakulásig dolgozni' kifejezés ezt az elgondolást tükrözi. Az évszakonként eltérő napirendek diagramon való ábrázolása jól mutatja a napok „kiterjedésének” és „összeszűkülésének” ritmusát. A napirend, azaz a napi időbeosztás egységeinek egymásutániságát alapvetően a sokrétű feladatok elvégzése befolyásolja.<sup>25</sup> A mindenkori mezőgazdasági munka mellett az állatok kihajtásának és behajtásának kialakult gyakorlata, a házkörüli tennivalók, az órával mért, harangszóval jelzett me-

23 Kiragadott példaként idézzük: Halász A. 1999. Lásd még többek között Krupa A. 1971; Schram F. 1972; Székely F. 1999.

24 Halász A. 1999.

25 Fél E.–Hofer T. 1997, 414–455.



chanikus idő mellett a mikroidő, illetve az egyéni idők tagolódásai jelölik ki a nap kezdetét és végét, illetve ezen belül napszakokra való bontását. A napszakok nem egyenértékűek.

Ugyancsak ide tartozik, hogy nem minden munka végezhető el minden napszakban, illetve egyes munkák kezdésének és végzésének megvannak a megszabott keretei. Ezeknek a kötöttségeknek olykor ésszerű okai vannak, például a lucernát vagy hajnalban, vagy este vágják, amikor harmatos; olykor ergonómiai magyarázata van, például a kukoricahántás vagy tollfosztás ideje a téli este vacsora utáni szakasza; olykor hiedelemszerű indokai, például tyúkot este kell ültetni. Hangsúlyosan jelzett időpont az éjjél, elsősorban a hiedelmek szempontjából, a mindennapi cselekvések szervezése miatt pedig a dél. A napszakok és órákkal jelölt időpontok kezelése nem merev, inkább irányultságot jelent. Például az ebédnek általában a déli harangszóra kell elkészülnie. Am hiába van dél, ha nincs kész az ebéd, nem hagyják abba a munkát.<sup>26</sup>

Az idő beosztása, az időszakok és időpontok kijelölése a cselekvések időzítésének kérdéskörét is érinti. Az időzítés azt jelenti, hogy a megjelölt időpontok mintegy „előhívják” meghatározott cselekvéstípusokat (szokáscselekvésektől kezdve a ritualizált formáig vagy összetett szertartásokig). Az időbeliség egy másik aspektusa az időtartam, amit az határoz meg, hogy a gondolkodás, tervezés, cselekvés révén átfogott idő mérhetően mennyi. Amint erről feljebb már említést tettünk, egy év távlati a gondolkodásban, cselekvésben, ünnepelésben megragadhatók. Az egy évnél nagyobb időszakot átfogó elképzelés a jubileum jellegű események megjelenésével függ össze és kezd néhány évtizede hangsúlyosabbá válni.<sup>27</sup> Az időtartam érzékelése azt jelenti, hogy egy cselekvés hosszú-e vagy rövid; hogy egy tevékenység mennyi időt fog igénybe venni, az elsősorban ergonómiai síkon ragadható meg. Ebben a vonatkozásban igazán jó, megbízható felmérésekre alig támaszkodhatunk.<sup>28</sup> BOURDIEU

26 „A gazda vagy legényfia kora reggel megy ki kaszálni, mert mikor még harmatos a fű, akkor vág jól a kasza.” Kós K. 1999, 100. Ugyancsak Kóstól idézzük: „A hiedelem tiltja a trágyának naplemente utáni kihányását”, mert „elvész az ereje”, ezért este csak a pajta sarkába gyűjtik és reggel dobják ki a trágyadombra... Kós K. 1999, 69.

27 Nemcsak az államalapításra emlékező jubileumi ünnepségsorozatra utalunk itt, hanem például az ötven évesek korcsoportünnepeire is. Verebélyi K. 2001a.

28 Az a gondolat, hogy az érték létrehozása a ráfordított időtől függ, a kapitalista termelés keretében vált alapvetővé. Nem állítható természetesen, hogy az időráfordítás és munkamennyiség közötti összefüggést a parasztok ne ismerték volna, hiszen a feudalizmusban a jobbágyi kötelezettségek között napban számolták a robotmunkát. A napszámosmunka is közvetlenül kapcsolja össze az időt mint mértéket és a munkát mint értéktermelő cselekvést. Mégsem véletlen, hogy idő-munka értékösszefüggésre éppen a kubikosokkal kapcsolatban tért ki a kutatás. Lásd Katona I. 1963, 409–420.



nyomán elfogadhatjuk, hogy a hagyományos, többé-kevésbé önellátó – tehát nem piacra termelő – paraszti gazdálkodás korszakában az az „előrelátáson” alapult és nem a számításokon nyugvó, tervezett „jövőbe látáson”.

„A gazdasági tevékenység olyan »eljövendőre« irányul, amely a tapasztalatokban közvetlenül megragadható, vagy aminek képét a hagyományt alkotó felhalmozott tapasztalatok rögzítették” – mondja a kabil parasztek körében szerzett tapasztalatai alapján.<sup>29</sup>

A földművelésre épülő magyar gazdálkodás is éves termelési ciklusra épül. Számtalan példával tudjuk illusztrálni, hogy a „termelési idő” ritmusa, intenzitása ehhez igazodik. Mivel a 'szabadidő' nem válik el a 'munkaidőtől', a 'munkaidő' pedig a 'termelés idejétől' az idő alapvető szemlélete ciklikus. Ez azt is jelenti, hogy a jelen adott pillanatában benne van az előzmény és a nem távoli jövő is. A korábbi örökölt mintákhoz való igazodás alapján ismétlődő cselekvések a jelenben kötik össze a múltat és a jövőt. A jelen így jelentőségesebb, mint a közvetlen tapasztaláson kívül eső múlt vagy jövő. Általános gyűjtői tapasztalat, hogy a paraszti adatközlők nagy részénél az idő mindig konkrét élményhez kötött módon jelenik meg. Miután a mindennapi gyakorlat a ciklusokban szerveződött ismétlésen alapult, a hagyományosság, stabilitásra való törekvés – az újtással szemben – hosszú ideig jellemzője volt a paraszti gondolkodásnak.

A 'jeles napok'-hoz kapcsolódó hiedelmek alapján azt gondolhatnánk, hogy a jóslásokban megjelölt időtartamok – három nap, kilenc nap, negyven nap, egy hónap, hét év, kilenc év stb. – összefüggésbe hozhatók az időtartamokkal. Mégha csupán az időjárásjósló napokra gondolunk, akkor is kitűnik, hogy a jóslások – névnapokhoz kötötten természetesen – előre mutatnak, de nyilván annak alapján ismétlik meg a hiedelmet a szövegekben, hogy már az előző évben is elhangzott ilyen jóslás. Közismert, hogy milyen összetett háttere van az európai kalendáriumnak, a kalendáriumok által terjesztett úgynevezett parasztrekuláknak. Az összefüggések feltárása igen összetett, szinte megoldhatatlan feladat. Annyit azonban megállapíthatunk, hogy a kalendáriumi bölcsességek tevékenységorientált szemléletet és nem feltétlenül konkrét természeti tapasztalatok összegzését közvetítik. Pszeudo-előrelátásról és nem igazi jövőbe látásról van itt szó. Az időpontokhoz kapcsolt jóslások nem értékelhetők az időtartam szempontjából, viszont összefüggnek az idő ritmizálásának kérdésével és a szó közvetlen értelmében ki- és megjelölik az időt. A jelölőnap

29 Bourdieu, P. 1978, 312. Általában Gurevics, A. J. 1974, 80–132.



és a jószolt esemény bekövetkezésének időpontja közötti kapcsolat esetleges, némelykor a számokhoz kapcsolódó hiedelmek is szerepet játszhatnak az időtartamok kijelölésében (három nap, hét nap, kilenc nap stb.), ezért ennek alapján időszemléletről nem megalapozott szólni.<sup>30</sup> Adott cselekvéssel kapcsolatban az *időbeliség* érzékeltetését s ugyanakkor tágabb értelemben az idő és a cselekvés ritmizálását is szolgálja a cselekvés első és utolsó mozzanatának hangsúlyozása, többnyire szimbólumként is értelmezhető formában. A néprajzi szakirodalom elsősorban a munkák különféle fajtáival kapcsolatban tárgyalta az „első” és az „utolsó” cselekvésmozzanat jelentésének kérdését.<sup>31</sup>

Példaként idézzük:

„A házépítés és az új házba való beköltözés szokásai a népi kultúrában a munkaalkalmakhoz fűződő hagyományok közé tartoznak. A legtöbb építkezési szokásmozzanat párhuzamait megtaláljuk a nagyobb mezőgazdasági munkák szokásanyagában, találkozzunk áldozatok felajánlásával szántáskor, a szentelményi erő alkalmazásával vetéskor, a társadalmi ünnepekkel pedig többek között aratás, szüret, disznótorok alkalmával. A keresztvetés, fohászkodás, hálaadás, a rövid könyörgés és más egyszerű vallásos megnyilvánulások a hétköznapi munkák végzése során minduntalan előfordulnak.”<sup>32</sup>

Az idő percepciójának a hétköznapi életbe ágyazott fontos vetülete az életúthoz tartozik.<sup>33</sup> Az úgynevezett átmeneti rítusok funkciója éppen az, hogy megjelenítse az élet hosszát tagoló, társadalmilag és egyénileg is meghatározó állapotváltozásokat. Az életkorok, illetve életszakaszok értékelése a XX. században a többször is végbement, hirtelen társadalmi változások következtében sokat módosult. A hagyományos paraszti felfogást elemző kutatások egyértelműen kimutatták, hogy az adott életszakasz megítélése – néhány más tényező mellett – a nemi státusnak megfelelő munkabírástól a mindennapi élet szervezése és bonyolítása szempontjából „hasznos tevékenység” végzésére való al-

30 Voigt V. 2002.

31 Kramer, K.-S. 1967, 354–361.; Weber-Kellermann, S. 1965. Lásd még például Ujváry Z. 1981, 227. Az utolsó kéve kérdéséről vagy az építkezések kezdésével és befejezésével kapcsolatban Bereznai Zs. 1999.

32 Bartha E. 1984, 34.

33 Az élet fordulóihoz kapcsolódó szokásokat tárgyaló irodalmat itt nem részletezzük, mivel közzismertek. A gyermek értékelésével kapcsolatban utalunk itt Fügedi Márta munkájára: Fügedi M. 1988. A leányélettel kapcsolatban lásd egyebek között Tátrai Zs. 1994. A nők korhoz is kötődő családi munkamegosztásával kapcsolatban lásd Zsedényi J. 1975, 211–224. Az öregség megítélését illetően lásd Verebélyi K. 2001a.



kalmasságtól függött.<sup>34</sup> Az egyén életideje a családon belül és a falu társadalmában is generációk (korcsoportok) mentén is tagolódik.

„Egy generációhoz tartozóvá az embereket az teszi, hogy bizonyos történelmi határpontokat viszonylag hasonló életkorban éltek át és reagáltak le, nem pedig egyszerűen a »hasonló korosztályhoz tartozás«.”<sup>35</sup>

Az átlátható közös hagyományok által szabályozott életvitelben a korcsoportokhoz való tartozásnak nemcsak a társadalmi kötelékek, nemcsak az egyéni és társadalmi identifikáció megerősítése volt a célja, de megkönnyíthette az életpályák alakításához való ismeretek megszerzését, a munkahelykeresést, munkavégzést stb.<sup>36</sup> A korcsoporthoz való tartozás érzékelését megerősítette a XIX. században, a kiegyezést követően kötelezővé vált katonai sorozáson való részvétel, illetve katonai szolgálat.<sup>37</sup> (Lányoknál több helyen a férjhez menés előtti cselédeskedés vagy a nyári idénymunkára való elszerződés is lehet egy generációhoz tartozás meghatározó eleme.<sup>38</sup>)

A család az időben egymást követő generációk számontartását is jelenti. Még a kivételesen jó emlékezőtehetségű adatközlők is inkább a család horizontális kiterjedtségét tartják számon és kevésbé nyúlnak visszafelé az időben.<sup>39</sup> A leszármazásra vonatkozó ismeretek rendszerint nem absztraktan jelennek meg a paraszti tudatban, hanem egyszersmind a közösség történetére vonatkozó ismeretekkel is összefüggnek.

A családdal kapcsolatban lehet megemlíteni az együttélő háztartási csoportot, amely nem azonos a családdal, de nem is független attól. Az életidővel kapcsolatban utalunk itt azokra a kutatásokra, amelyek a háztartások ciklikus mozgásait mérték fel a paraszti környezetben az utóbbi kétszáz évben. Az időbeliségre utalva idézzük FARAGÓ Tamás megállapításait.

34 Az életkorok ikonográfiai megjelenítése az úgynevezett „Lebenstreppe”. A piramis alakú lépcsőn jellemző tartásban és eszközökkel álló férfi- és nőalakok ábrázolják az életkorokat 10 évenkénti növekedésben. Jóllehet az ikonográfiai típus számos változata terjedt el Európaszerte színes nyomatokon, magyarországi előfordulásáról nem ismerünk adatokat. Lásd Schenda, R. 1983, 11–38.

35 Heller Á. 1970

36 Nagy Varga V. 2000, 549. Itt további irodalmi adatok felsorolása található.

37 Bálint S. 1979.

38 Tátrai Zs. 1994, 48–49.; Gyáni G. 1983; Nagy A. 1999.

39 Romsics Imre közölt például egy emlékezet szerint rekonstruált családfát. Lásd Romsics I. szerk. 1998. 6. sz. melléklet. Vesd össze Fél E. 1958.



„Az együttélő háztartási csoport lényegében három mozgástípussal jellemezhető:

- a) az egyéni életciklusokkal,
- b) az előbbivel szorosan összefüggő családi életciklusokkal,
- c) valamint a háztartási csoport ciklusával, amely szorosan kapcsolódik a csoport magját alkotó háztartásfői család életciklusához.”<sup>40</sup>

Az egyéni élet ciklusai nyilván a „háztartási csoport” változásaival függenek össze, olykor elválaszthatatlanok is attól. A mindennapisággal kapcsolatban azért utalunk erre a vonatkozásra, mivel az időbeliség megélésének a tángan értelmezett háztartás a közvetlen színhelye.

A család és a családok sorának életideje beágyazódik a történeti időbe. A történelemre vonatkozó ismeretek az életkörülmények alakulására vonatkozó konkrét tapasztalatokkal való összefüggésekben maradnak meg az emlékezetben. Az emberi, családi viszonyok története a történelmi és társadalmi viszonyok lenyomataként őrzi és tartja fenn a tudásnak (hagyománynak) a nem hivatalos közvetítő eszközökön keresztül megszerezhető hatalmas tömegét.<sup>41</sup>

40 Faragó T. 2000, 466.

41 Fehér Z. 1988, 30–38.; Verebélyi K. 2001b; Katona I. 1977, 189–206.



## Mindennapi emlékezet

---

Az emlékezet az ember pszichikai-mentális képessége, amelynek segítségével az időben átélt, tapasztalt, megtanult és elsajátított dolgokat megőrzi, szükség szerint alkalmazza, felidézi, továbbadja vagy elfelejti. Az emlékezet viszony a múlthoz. Ennek megvannak a biológiai-mentális feltételei, valamint a megjelenítés eszközei és formái. Az emlékezet szükséges alapja az egyén és a közösség fennmaradásának, kohéziójának és a jövőre irányuló tevékenységének.

A mindennapiságban az emlékezet egyfajta tudás, amely összegez (kumulál) és új meg új elemet fogad be (adaptál). Nélkülözhetetlen a gyakorlati élet kivitelezésében. Kiterjed a munkafogások beidegzettségétől kezdve a szűkebb és tágabb környezet ismeretéig sok mindenre.<sup>1</sup>

Élhetünk egy finomabb megkülönböztetéssel is. Az *emlékezet* átfogja mindazt az élményt, tapasztalatot és megismerést, ami egyfelől beleépül mindennapi tudatunkba, másfelől a gondolkodás sajátos működése révén felidézhető. Az *emlékezés* ennek a felidezésnek a módja.<sup>2</sup>

„Az emberi emlékezés – akárcsak minden magasabb megismerési folyamat – értelemleti egységei nem önmagukban vett, önmagukon kívül semmire sem utaló mozaikszerű elemek, melyek minden vagy semmi jelleggel felidéződnek vagy sem, az emlékezés mindig értelemre törekszik, összefüggést keres vagy vetít az anyagba...”

– mondja PLÉH Csaba F. C. BARTLETT emlékezéselméletével kapcsolatban.<sup>3</sup> Mind az *emlékezet*, mind az *emlékezés* szintjén további aspektusokról, össze-

1 Az emlékezetre vonatkozó irodalomból itt csupán André Leroi-Gourhan megközelítésére utalok, aki az emberi kultúrára vonatkozóan három emlékezettypust különböztet meg: 1. fajspecifikus emlékezet, amely a cselekvési módokban nyilvánul meg, már az állatok körében; 2. etnikai emlékezés, amely az emberi társadalmakban használt cselekvésmintákat jelenti; 3. mesterséges emlékezet, amelynél az emlékezet mint tudások tárháza értelmezhető. Lásd Leroi-Gourhan, A. 1965.

2 Bartlett, F. C. 1985, 341–430.

3 Pléh Cs. 1985, 17.



függésekről beszélhetünk. Az idő azonban az a keret, amibe beleilleszkedik az egyének és csoportok 'memóriája' (emlékezet + emlékezés). A 'kollektív memória' – hogy M. HALBWACHS kifejezésével éljünk – az egyéni és csoportemlékezetek és -emlékezések kapcsolatrendszeré formálisan és informálisan intézményesült „felépítményén” keresztül jön létre és marad fenn.<sup>4</sup> A hagyományos paraszti társadalomban is a különféle 'memóriák' találkozását állapíthatjuk meg. Ilyen az egyház (vallás), az iskola, maga a néphagyomány, adott falu hagyományai (például fogadott ünnep), a családi hagyomány (például a névadás). Pontosabban mindezeket az intézményeket és jelenségeket a 'memória' aspektusából is értelmezhetjük. Az írásbeliséget nélkülöző társadalmakban az élő emlékezet és emlékezés központi jelentőségű a társadalom fennmaradása szempontjából.<sup>5</sup> A hétköznapi élet *cselekvés* aspektusainak memóriája idéződik fel az eszközhasználatban, a nem verbális kommunikációban stb. Az emlékezet fenntartásának ugyanakkor a *szóbeliség* volt a legfőbb eszköze – többek között a magyar paraszti társadalomban is.<sup>6</sup>

A társadalmi emlékezet nem csupán az egyéni emlékezetek összessége, hanem egyfajta kollektív tudás a múltról, amely a kisebb-nagyobb közösség számára ismert. Ennek fennmaradásához nemcsak az ismeretek átadására van szükség, hanem arra is, hogy társadalmi keretei is meglegyenek az emlékezet fenntartásának. Amikor az emlékezet és a mindennapi élet összefüggéseit vizsgáljuk, akkor az alábbi következtetésekre jutunk.

Mind a paraszti önéletrajzok, mind a néprajzi gyűjtői tapasztalatok egyaránt bizonyítják, hogy a paraszti kultúrában élő emberek emlékezete milyen plasztikus és konkrét, mennyire tapad a mindennapok körülményeihez. KOC SIS Rózsi például évtizedek múltán is képes egy reggeli jelenetet, egy szobát szinte fényképszerű pontossággal felidézni.

„Ködös, zúzmarás, hideg idő van kinn. Hárászkendőt teszek a vállamra, a kötényembe kukoricaszemet, amit itt tartunk egy kisebb edényben az ágy alatt. Itt van mellette a moslékos cseber, s az ágy sarkánál van a seprű, egészen bent. Mind a két ágy alatt krumplit tartunk...”<sup>7</sup>

4 Halbwachs, M. 1925, 1959.

5 Le Goff, J. 1992, 87–90.

6 Voigt V. szerk. 1974. Itt jegyezzük meg, hogy érdekes módon a szájhagyományozást középpontba helyező konferencia témái közül az 'emlékezet' tematizálása lényegében kimaradt. Egyebek között lásd Dobos I. 1986.

7 Kocsis R. 2000, 119.



A leírás folytatódik a ház berendezésének minuciózus leírásával, a tárolt élelmiszerek felsorolásával, a reggeli tennivalók bemutatásával.

Az emlékezés során tehát az élet mindennapi keretei és elemei idéződnek fel függetlenül attól, hogy ezeknek a felidézett mozzanatoknak az emlékezés tárgyával magával van-e valamilyen lényegi kapcsolata.

Úgy tűnik, a mindennapi életviszonyok és ezek összetevői rendkívül mélyen és szívósan rögzülnek a tudatban. A paraszti környezetben élők tevékenysége konkrét és közvetlen jellegű. Elég ha itt csak a kézzel végzett munkák sokféleségére utalunk, ami a paraszti gazdálkodás és háztartás vitelére általában jellemző. Ebből következik, hogy mindaz, ami az emlékezetben rögzül, ennek a konkrét tapasztaláson alapuló paraszti 'életvilágnak' a lenyomata, s ugyancsak konkrét és közvetlen. Ez a vonás annyira jellemző az emlékezés ezen fajtájára, hogy akkor is megjelenik, amikor nem mindennapi esemény felidezésére kerül sor.

„Mikor Kossuth kikiáltotta a szabadságharcot, a következőket mondta:

– Harcoljatok fiaim, mert vége az uraságok világának. Nem lesz többé úr, egyenlők leszünk!

Én magam hallottam, éppen répát mentem temetni.”<sup>8</sup>

Különösebb kommentár nélkül is látszik még egyetlen példából is, hogy a rendkívüli történelmi esemény felidézése is a mindennapisághoz kapcsolódva történik. Ennek a mindennapiságnak a mikrorealizmusa sajátos koherenciát teremt és mintegy hitelesíti a felidézetteket.

Az egyéni emlékezés tárgya és mechanizmusa természetesen az említett jellemző vonás megtartása mellett sokféle lehet. Ugyanakkor éppen a mindennapiságba ágyazottság jellemző a paraszti közösségek, társadalmi (csoport) emlékezetére is. Ennek megállapításakor megint csak az általános néprajzi gyűjtői tapasztalatra hivatkozhatunk. Amikor egy faluban valamilyen esemény, szokás vagy hiedelem felől érdeklődünk, a megkérdezettek kisebb-nagyobb eltérésekkel, kihagyásokkal, de végül is ugyanazt mondják el. Az egyes emlékek kiegészítik egymást, a részletekből kirajzolódik egy összefüggő kép a felidézni kívánt témára vonatkozóan. Ez a fajta emlékezés egész tartalmát a mindennapiság aurájában jeleníti meg.

8 Elmondta Márton Mihály, 82 éves, 1947/48-ban, Öreglak, Somogy megye. Lásd Dégh L. 1952, 147., 10. sz.



A társadalmi emlékezet e jellemző vonása azért formálódhatott ki, mert a gyermekek, fiatalok nevelésének is egyik eszköze az emlékek szóbeli közlése. A személyesen átélt alkalmak mellett a közösségben közismert és felidézett számtalan emlék szintén elősegíti az ismeretek megszerzését. Egy fiatal életében meghatározott számú lakodalomba jut el, ugyanakkor számtalan egykori és korabeli lakodalomra emlékező történetet hallgathat meg. A szokások és hiedelmek, egyáltalán az életvitelre vonatkozó tanácsok és útmutatások megismertetésének és megismerésének, sőt bevésésének is az emlékezést tartalmazó elbeszélések az eszközei.

„– Te, kicsi keresztlányom, én még olyan menyecskét is ismertem az én időmben, aki a két gyermekét a pajtába zárta bé, s a harmadikat a pítvarba, nehogy bántsák egymást. Hagyatt nekik egy kis ennivalót, és azzal már loholt is ki a mezőre, mert a földművesnek nyáron a mezőn a helye, úgy asszonynak, mint embernek. A másik menyecskének még karján a gyermek, a másik megyen mellette, s lehet hogy a harmadik is be volt már kovászolva. Egyik vállát húzta a gyermek, másik vállát húzta a tarisnya, a früstük, mert bizony, sok ember megkövetelte, hogy neki az asszony früstököt vigyen ki a mezőre...”<sup>9</sup>

Az emlékezésbe beleszöve a nevelési tanácstól a helyes női magatartásra való intésig a mindennapi tapasztalat szinte sűrítve jelenik meg. Az élet folyamán a mindennapi érintkezés, találkozás, kapcsolattartás megannyi alkalmával rengeteg emléktörténetben formálódik ki és marad fenn a társadalmi emlékezet.

Az egyéni és csoport-’memória’-k kapcsolatrendszerére, az emlékezés technikájára jó példát nyújt TÖMÖRKÉNY, a XIX. századi szegedi árvíz emlékéiről írva:

„Ahhoz, hogy valami régebbi esemény mikor történt, vannak az embernek bizonyos határkövei. Így mondják: még iskoláskoromban volt az. A legénykor is jó határkö. Vagy pedig: fiatal házas voltam még akkor. Azután: még katonáskodásom előtt történt. Miután azt pedig csak tudja minden ember, hogy melyik esztendőben szolgált, hát így valamennyire meg lehet állapítani a szóban forgó esemény idejét. Nálunk ezekhez a határkövekhez még egy csatlakozik, de ez jókora nagy, súlyos és emlékezetes. A hetvenkilences árvíz. Köznyelven a nagy víz. Vagy csak úgy, de hangsúlyozottan: a víz. S mondják az öregek, ha valami régi dolog elmondásába fognak:

– Még a víz előtt történt, hogy...”<sup>10</sup>

<sup>9</sup> Kocsis R. 2000, 236–237.

<sup>10</sup> Tömörkény I. 1993, 44.



Az író által idézett kifejezések jól mutatják, hogy az emlékezés „megszövegezése” egyszersmind a múltnak valamilyen szempontból való tagolása „megszerkesztése” is. A társadalmi idő az egyéni időbe ágyazva válik „emlékezetessé”, az egyén számára érzékelhetővé.

Az írásbeliség megjelenésével az emlékezet támpontjává válhattak dokumentumok (keresztelőlével, házassági anyakönyvi kivonat), kéziratok, feljegyzések, naplók, levelek, szerződések stb.<sup>11</sup> Az utóbbi évtizedekben nagy jelentőségre tettek szert az emlékezet fenntartásában a fényképek és más vizuális adathordozók.<sup>12</sup> A memória kiterjesztése a civilizáció fejlődésével folyamatosan történik. A XX. századi paraszti környezetre utalva néhány jellemző vonást lehet hangsúlyozni. A közösségi és egyéni emlékezet szorosan feltételezte egymást, csaknem azonosnak volt mondható. A néprajzi terepmunka erre az azonosságra épült. (Az egy másik aspektus, hogy az emlékezés mennyire függhetett egyéni képességektől.) Az emlékezet (csoport és egyéni) a mindennapi cselekvések és az ünnepi szokások szintjén is eszköz jellegű szerepet töltött be. Az emlékezés cselekvés- (szokás)orientált és kevésbé tárgyhoz kötött (kivéve a munkaeszközöket stb.). A paraszti kultúrában a tárgyi környezet differenciálódásával jelennek meg azután az úgynevezett emléktárgyak, amelyek közvetlenül az emlékezet fenntartásának céljából készültek, illetve kerültek be a háztartásokba. Külön is megemlíthetjük a fényképezkedésnek és a fényképnek a paraszti gondolkodásban betöltött szerepét, amit Kunt Ernő kezdett el vizsgálni, immár több évtizeddel ezelőtt. Értelmezése szerint a paraszti fényképek nemcsak az emlékezet megerősítését szolgálják, hanem a pszichológiai értelemben vett éntudat megerősödésének is bizonyítékai. A kollektív memória helyszínei, mint a templom és temető, amelyeknél tér, tárgy és cselekvés egyszerre szolgálják az emlékezet fennmaradását és felidézését, a XX. században a különféle emlékművek állításával bővülnek.<sup>13</sup>

11 A népi írásbeliséget már sokoldalúan vizsgálta a magyar folklorisztika is. Itt csak példaként említhetjük Szent István T. 1988; Keszeg V. 1996, 1991.

12 Kunt E. 1987.

13 Itt csak jelezzük Kunt Ernő paraszti fényképezkedéssel kapcsolatos úttörő jelentőségű kutatásait és nem térünk ki valamennyi tanulmányára, illetve másoknak a fotók témájával foglalkozó írásaira sem. Az emlékműveket és temetőket illetően lásd Kovács Á. 1985; Kunt E. 1987, 1995.



## Intézmények szerepe a mindennapi életben

---

A mindennapi élet tudásanyagának, de még gyakorlatának is nagy része származik az egyház és az iskola közvetítéséből. Úgy is fogalmazhatnánk, hogy az életrend alakításában e két intézménynek és képviselőinek évszázadok óta meghatározó szerep jutott. Az egyház szabályozta az ünnepek és hétköznapok rendjét az időben, és alakította a szakrális és profán terek elosztását a falu konkrét terében. Ezekhez a vonatkozásokhoz a maga módján az iskola is hozzájárult: az ünnepek sora kiegészülhetett az iskolai ünnepekkel (iskolakezds, a tanítás utolsó napja, ballagás) vagy az iskolai ünnep az állami ünnep keretévé vált.<sup>1</sup>

Az egyház előírta, elvárta, sugalmazta a hit gyakorlását, az iskola megerősítette ezt az intenciót. Elég, ha itt például csak a betlehemezés szervezésére, össztönzésére vagy az imádkozás gyakorlatának megerősítésére utalunk. Tágabb értelemben véve a hit intézményen kívüli gyakorlása vagy alkalmazása (például szentelményekkel való varázslás) sem független az egyháztól még akkor sem, ha a gyakorlat az egyház szándékai, sőt tilalma ellenére valósult is meg.

Az iskola sokoldalú nevelő funkciója ugyancsak összetett kérdés: olyan alapvető értékek közvetítése, mint a rendszertet, tisztálkodás, fegyelem, egészen a köszönés módjáig beletartozik ebbe a körbe. Még felnőttek számára is

1 Vallási vonatkozásban egyebek között lásd Bálint S. 1943, 99–128., valamint Lengyel Á.–Limbacher G. 1997; Jávorka K. 2000, 791–818. Egy közvetlen példát is idézünk: „Úgy bejárom az ér szízeletes úrék, ha vendégség vót, főzni – de csak ingyen. Ez sokszor vót, még asszon koromba is, úgyhogy sokat vótam én velek, sokat tanúltam is ott főzni. Mikor a gyerekek lakodalma vót, Jánoskáké, Lacikáké, Iduskáké, akkor is mindig én főztem. Nem cseléd vótam, mert ha kíz lett az ítel, be is hittak, velök ettem, meg nem bír vót, ha vissza is szógálták valamivel általába.

De nem is csak én jártam a papokho, ők is gyöttek mihozzánk. Fülöp Imre esperes úr nagyon sokat tanyázott nállunk. Idesapám meg Katona Sándor bátyám úgy hitták egymást, hogy »pajtás«... No oszt ahogy itt tanyázgattott, hát hallotta ezt Fülöp Imre esperes úr is, aszt megtetszett neki is. Mondta aszt Sándor bátyámnak:

– Mondjad pajtás nekem is úgy hogy »pajtás«! Ne legyen én most nagytiszteletű úr! Ne tegezz, azt nem mondom – aszondja –, de mondd úgy hogy »pajtás«!” Csalog Zs. 1985, 247–248.



a tanító szervezte az ismeretszerzés és szórakozás számos lehetőségét. (A műkedvelő színjátszástól a Gyöngyösbokréta-mozgalom vagy a gazdakörök szervezéséig sok minden sorolható e tevékenykedés körébe.) A szerteágazó és sokféle funkciót, amit az iskola és maguk a tanítók betöltöttek egy falu életében, nehéz tipologizálni.<sup>2</sup>

„Kenéz tanító vót még, meg Tüdös Mária, mást nem is tudok. Sokan nem vótak még akkor, egyszerre öt-hat, több nem is. Most mán van annyi, hogy rengeteg sok! Csak másak már: meg se akarnak ismerkenni a falusi níppelel. Ezelőtt mind jóbarát vót, meg mintha apja lett vóna a falunak, minden ügyes-bajjos dógát úk intéztik mind-egyiknek! A mostani fiatalok mások.”<sup>3</sup>

A két világháború között az egyház közreműködésével szerveződtek katolikus leány- és legényegyletek, a Mária-lányok csoportjai és hasonlók.

Az iskolához is kötődő szervezetek közül ugyancsak a II. világháborút megelőző időkből említhetjük iskolán kívüli szerveződésként a leventemozgalmat.

Különösen az Alföldön volt nagy jelentősége a XX. század első felében a falusi olvasóköroeknek, gazdaköroeknek, amelyekben időről időre összejöveteleket, sőt tanfolyamokat is rendeztek. Ezek a körok könyvtárakkal is rendelkezettek, beszélgetések, eszmecserek, előadások és más rendezvények színterei lehettek.<sup>4</sup>

Ha nem is volt gyakori, mégis több községben működtek önkéntes tűzoltóegyesületek, melyeknek megvoltak a maguk összejövetelei, gyakorlatai, szórakozási alkalmai stb.<sup>5</sup>

Ugyancsak önszerveződés révén jöttek létre helyenként a fúvószenekarok, amelyeknek megvolt a maguk szerepe nemcsak az ünnepeken, hanem más alkalmakkor is (például temetés).

A kevés szabadidő eltöltésének, a szórakozás lehetőségének is szerveződtek intézményszerűen működő formái, például a Gyöngyösbokréta.<sup>6</sup>

2 Az iskolatörténeteken belül felhívjuk egy forráscsoportra a figyelmet, amit *Iskolák a Kárpát-medencében* címmel a Néprajzi Múzeum adattári anyagából adtak közre. Lásd Forrai I.–Szemkeő E. 1996.

3 Csalog Zs. 1985, 257.

4 H. Sas J. 1963.

5 Jávör K. 1992.

6 Pálfy Cs. 1969/70, 115–163. Lásd még Paulini B. 1937; továbbá Péter J. 1981.



Adott helyen és alkalommal az együttműködésnek, társas együttlétnek, bizonyos mértékig a nyilvánosságnak olyan alkalmi szerveződtek meg, amelyek nem kötelező érvénnyel, változó részvétellel, egyfajta megszokott módon működtek. Ilyen szintér lehetett a kocsmá, de ide sorolhatjuk a malomalja néven ismert alkalmat, a pinceszert, a kártyázást, kuglizást, később még a sportesemények látogatását is.

Lássunk egy példát:

„Hanem a fonózás helyett igazi szórakozási lehetőség a tanyázás. A pásztorok a pusztában, a cselédek a tanyában, a földmívelők a falvakon télidőben összejárnak tanyázni, beszélgetni, kártyázni, pletykálni, és ha olyanok az idők – politizálni. Ugyanez folyik a »malom alatt«, a »jó kútnál«, a piacon és az utcasarki köpködőben. Régebben a szél-, vízi- és lóhúzás szárazmalomban tömegesen ácsorogtak a parasztok, azok is, akiknek dolguk volt, azok is, akiknek nem volt. Társas ösztöneiket élték itt ki. Ez a paraszti demokráciának ugyanolyan volt, mint a rómaiaknak a Fórum.”<sup>7</sup>

Hasonló módon válhatott – különösen az asszonyok számára – fontos találkozási helyé a kút vagy a falu boltja, bizonyos értelemben véve a piac, sőt maga az utca, a ház előtti árokpárt vagy pad is.

A közvélemény formálói és közvetítői elsősorban az asszonyok. Fegyverük a pletyka, amely már-már intézményként öröködik afölött, hogyan tartják be a falu lakói az íratlan törvényeket, elvárásokat. TÁRKÁNY SZŰCS Ernő *Magyar jogi népszokások* című könyvében többek között foglalkozik a közvélemény, mint az ítélkezés sajátos formájával is.<sup>8</sup>

A pletyka jelentősége a falusi életben sokkal nagyobb, mint a városban, mivel kikerülhetetlen és befolyásolja a közvetlen emberi viszonyokat.

„... minden szem előtt történik, mindenki mindenkit ismer és ellenőriz, semmi sem rejtegethető és semmi sem titkolható. A falu erkölce és a falu szája egymást erősítve tartják fenn.”<sup>9</sup>

A fent leírt jelenségek, intézmények, intézmény jellegűen működő társadalmi fórumok meghatározzák azoknak a par excellence szokásintézményeknek a működését is, mint amilyen a fonó, a dramatikus alakoskodás vagy a falusi műkedvelő színjátszás.

7 Őrszigethy E. 1986, 82. Lásd még Hoppál M. 1970.

8 Tárkány Szűcs E. 1981.

9 Losonczi Á. 1978, 207.



## Ünnep és ünnepek

---

A népszokáskutatás kezdetektől fogva foglalkozott a népi ünnepekkel. Az ünnepekről általában is folytak kutatások: mind a hazai, mind a nemzetközi szakirodalom tanúskodik szép eredményekről,<sup>1</sup> nálunk főleg az utóbbi évtizedekben. Mégis felmerül a kérdés, hogyan lehetséges kidolgozni egy ünnepelméletet a folklór jelenségeit, illetve ezek vizsgálatát illetően.

Ez a feladat többszörösen is nehéznek látszik.

Az egyik problémát az okozza, hogy mind a magyar, mind az európai folklorisztikai szakirodalom jobbára a kalendáris és az élet fordulóihoz kapcsolódó ünnepekkel foglalkozik és közel sem egységes szempontrendszer alapján. Az év nagy vallási ünnepein kívül a 'jeles napok' kategória szinte szerzőnként más és más jelentőségű időpontot képes befogadni. Még az is előfordul, hogy a munkával kapcsolatos olyan ünnepek, mint a szüret vagy az őszi pásztorünnepek nem kerülnek bele a tárgyalt kalendáriumba.<sup>2</sup>

A népi ünnepek tipológiájának kidolgozása azzal a nehézséggel is küzd, hogy a vizsgálatok csak bizonyos ünnepfélékkel foglalkoznak, közelebből

- 1 Az általános ünnep-elméleti művek közül itt inkább csak példákra hivatkozunk: Duvignaud I. 1974, 1977; Hernádi M. 1979, 1985; Isambert, F.-A. 1982; Kerényi, K. 1971; Lanternari, V. 1959; Mandon, D. 2000; Mesnil M. 1974; Pieper J. 1963; Villadary, A. 1968; Vovelle, M. 1976; Wunnenburger, J. J. 1977.
- 2 Az év ünnepeinek, jeles napjainak beosztásához lásd összehasonlításként Halász A. 1999; Krupa, A. 1971; Pozsony F. 1997, 1998; Székely F. 1999; Vasas S.-Salamon A. 1986. Lásd például Fajcsák Attila nézetét: „Az elmondottakból következik, hogy a szüretet a mai napig nem tekintjük rangjához méltó jeles napnak, jöllehet a szőlő hazánk gazdasági életében hosszú időn keresztül fontos szerepet játszott. Gondoljunk csak arra, hogy egy szőlő-monokulturális borvidéken, mezővárosban, faluban az év java részét a szőlősgazda, a kapás, a napszámos a szőlőben töltötte el, ahol a bő termés érdekében mindent elkövetett s éppen a szüret, az egész évi fáradozás eredményének betakarítása, egyszerű »munkaszokás« lenne csupán, mint ahogy a néprajztudomány nevezi? Bizony nem. Öröm- és hálaünnep volt a javából minden nevezetesebb borvidékünkön, az év egyik legnagyobb »világi ünnepe«...” Fajcsák A. 1990, 62.



meg nem határozott kritériumok alapján. Kimondva-kimondatlanul a népszokáskutatás magyarországi kezdetei óta jelen van egy felfogás, miszerint a figyelmet érdemlő 'népszokás' egyszersmind valamilyen ünnep. Már RÉSŐ ENSEL Sándor kötetében is e szemlélet érvényesül: „A nyári népszokások: mint aratási ünnepek; az őszi: méz- gyümölcs-, borszüret örömei; téli: pincelátogatások, tor, tánc, lakmározás stb.”<sup>3</sup>

IPOLYI a *Magyar mythológiában* több helyen ír ünnepekről, de megközelítési célja nem az ünnep rendszerének feltárása, hanem a hiedelemháttér kibontása.<sup>4</sup> Ettől a szándéktól RÓHEIM Géza sem tér el, amint a szerző maga is bevallja műve előszavában. A téli, tavaszi, nyári ünnepek fejezete esetleges módon választ ki szokásegységeket, a beosztás maga mutatja azt a törekvést, hogy a naptári rendszer érvényesüljön.<sup>5</sup>

A XIX. század végén, a *Pallas Lexikonban* KATONA Lajos írta az 'ünnep' címszót, amelyben az ünnepek két rétegét különbözteti meg: az egyházi év ünnepeit és a földművelő parasztság úgynevezett agrárünnepeit. A korabeli lapokban publikált – egy-egy kalendáris ünneppel foglalkozó – írásai a lexikon címszavánál jobban tükrözik KATONA ünnepszemléletét.<sup>6</sup> Eszerint KATONA az ünnepi népszokást, a keresztény vallás történetének háttére előtt, európai művelődéstörténeti keretben, a morfológiai párhuzamok megemlékezésével mutatja be.

Az ünnepek és a liturgiátörténet összefonódásait a XX. század 30-as éveitől máig lassan formálódó vallási néprajz keretében kutatják. A történeti öszszefüggések tisztázása ma is aktuális feladat, hiszen az úgynevezett kalendáris szokások és az élet fordulóihoz kapcsolódó „népies” és „egyházias” elemek kezelése egy sajátosan értelmezett „szinkretizmus” jegyében zajlik, egyfelől a magyar kutatási hagyomány által kijelölt módon, másfelől a kutató egyéni műveltségétől függően.<sup>7</sup>

A *Magyarság Néprajza* III. és IV. kötetében többször is előfordulnak népszokások, népi ünnepek, ám a rendszerezésben az 'ünnep' fogalma nem kiemelt. VISKI Károly *Drámai hagyományok* címen néz át bizonyos példának tekintett szokásokat, SZENDREY Zsigmond és SZENDREY Ákos *Szokások* gyűjtőcímen tekinti át a szokások igen széles körét. SZENDREY Zsigmond a 'jeles

3 Réső Ensel S. 1867.

4 Ipolyi A. 1954.

5 Köztudott, hogy a téli népszokásokat Róheim a *Lucaszék* című tanulmányában adja közre. Lásd Róheim G. 1920.

6 Katona L. 1982, 205–348.

7 Radó P. 1957; Bálint S. 1973, 1977; Bárh J. 1990; Bartha E. 1998.



napok'-at külön is tárgyalja.<sup>8</sup> A szokások tárgyalási módjából kitűnik, hogy ebben az időben a kutatás számára a 'szokás' különösebb definíció nélkül olyan átfogó fogalom, amelybe beleférnek a hétköznapi és ünnepi tevékenységi formák is.

Érdekes, hogy VISKI csak idegen nyelven kiadott magyar népszokásokról szóló 1932-ben kiadott áttekintése a szokások naptári időpontokhoz, illetve alkalmakhoz kötődő ünnepek elegyes gyűjteményét adja.<sup>9</sup>

SZENDREY Zsigmond az, aki a népszokások osztályozására 1933-ban tett kísérlete után az 1940-es évek elején „*Évnegyedi*” *szokásaink és babonáink*, illetve *A tavaszelő, nyár és őszi ünnepkörének szokásai és hiedelmei* címmel jelentetett meg tanulmányokat.<sup>10</sup> Észrevehetjük, hogy a 'hiedelem', 'szokás', 'ünnepkör' fogalmak még mindig így kapcsolódnak egymáshoz, nyilván azt a felfogást tükrözve, miszerint a szokás, a cselekvéseknek egy megemelt szinten való gyakorlása kapcsolódik az ünnephez egyfelől, másfelől a hiedelemben gyökerezik, vagyis a hiedelem-alapú cselekvések egykori rítusokban gyökereznek. MARÓT Károly<sup>11</sup> *Szent Iván napja*, illetve *Rítus és ünnep* című tanulmányaiban SZENDREY-nél sokkal elméletibb síkon, az ókori kultúrákból vett párhuzamok segítségével mutat rá a rítus–szokás összefüggésekre. DÉGH Linda, illetve DÖMÖTÖR Tekla munkáiban a rítus–szokás–ünnep összefüggés magától értetődőnek tűnik és azzal bővíti ki, hogy az anyag elrendezése nem a szokásszerűségből, nem az ünnepiségből, hanem a drámaiságból indul ki.<sup>12</sup>

Úgy látszik, hogy BÁLINT Sándor 1937-ben kiadott *Népünk ünnepei* című munkája volt az első olyan kísérlet, amely az 'ünnepköröket' a liturgikus év rendjében, tehát kalendáris rendben egymás után vette sorra.

Csak lassan kezd kifermálódni az anyag rendezésének kalendáriumi sorrendben való közlése, amint erre NAGY Ödön munkái is példát mutatnak a harmincas évek végéről, vagy MANGA János tanulmányai a negyvenes évek elejéről.<sup>13</sup> Inkább kimondatlanul, mint megindokolva, a 'jeles napok' olykor ünnepi ciklusok keretében jelennek meg, máskor ez a keret nem hangsúlyozott. Az ünnepkörök és jeles napok hol egymással összefüggésben, hol mintegy szétválva jelennek meg: a jeles nap és kalendáris ünnep jelentései – ha

8 Viski K. 1943, 291–327.; Szendrey Zs.–Szendrey Á. 1943, 132–268.; Szendrey Zs. 1943, 269–285.

9 Viski K. 1932.

10 Szendrey Zs. 1933, 1941a, 1941b.

11 Marót K. 1939, 1940.

12 Dégh L. 1947; Dömötör T. 1964, 1972, 1986.

13 Nagy Ö. 1938, 1939 és Manga J. 1941, 1942, 1968.



ezeket egyáltalán meg lehet egymástól különböztetni – összerosódnak. Mivel a 'ritus–szokás–ünnep' kategóriák sem világosan meghatározottak, így használatuk ugyancsak ingadozó, következetlen. Nem meglepő tehát, ha azt mondjuk, hogy a népi ünnepek tipológiájának kidolgozása azzal a nehézséggel küzd, hogy a vizsgálatok csak bizonyos ünnepfélékkel foglalkoznak, sokszor nagyon is eltérő szempontok szerint.

Nincs ez másképp a nemzetközi néprajzi kutatásban sem. A sokféle megoldás közül most egy modern munkát idézünk, amely különösen átfogó módon kívánja a népi ünnepek széles körét fenntartani: Leander PETZOLDT *Volks-tümliche Feste: Ein Führer zu Volksfesten, Märkten und Messen in Deutschland*<sup>14</sup> című munkájában az igazán gazdag és jól feldolgozott német néprajzi anyagot csak az egyes ünnepi megnevezéseket és a tapasztalatot tükröző fejezetekre tudja osztani – különösebb ünnepelmélet kidolgozása nélkül.

1. Farsang, karnevál
2. A tél kihordása, a nyár behozatala
3. Tavaszünnepek, határkerülés és lovasjátékok
4. A kutak megünneplése, szomszédsági és utcai ünnepek
5. Iskolai és gyermekünnepek
6. Céhünnepek, testületi ünnepek
7. Védőszentek ünnepei, templombúcsúk, egyéb ünnepek
8. Fogadalmi ünnepek, zarándokutak és körmenetek
9. Helytörténeti vonatkozású ünnepek
10. Lövészfelvonulások és népviseleti ünnepek
11. Szőlőszüreti, komlószüreti és más őszi ünnepek

14 L. Petzoldt, L. 1983. A fejezetek címei németül:

1. Fastnacht, Fasching, Karneval
2. Winteraustreiben und Sommergewinn
3. Frühlingsfeste, Grenzbegehung, und Reiterspiele
4. Brunnenfeiern, Nachbarschaft- und Strassenfeste
5. Schul- und Kinderfeste
6. Zunfttage und Gildefeste
7. Patronatsfeste, Kirchenweihen und Feiertage
8. Gelübde, Wallfahrten und Prozessionen
9. Feste mit lokalthistorischer Sinngebung
10. Schützenauszug und Trachtenfeste
11. Winzerfeste, Hopfen- und Herbstfeste
12. Umritte und Leonhardifahrten
13. Feste verschiedenen Charakters
14. Landwirtschaftsfeste, Tiermärkte und Viehscheide
15. Jahrmärkte, Messen und Dulten



12. Körben lovaglás és Lénárd-napi lovaglás
13. Különféle jellegű ünnepek
14. Mezőgazdasági ünnepek, állatvásárok és az állatok őszi behajtásának ünnepe
15. Országos vásárok, vásárok, sokadalmak

A tematikus jegyzékből és az egy-egy faluhoz vagy városhoz kötődő ünnepek leírásából kitűnik, hogy 'népünnepélyek'-ről van szó, amelyeknek némelyike nagy történelmi múlttal, mások pedig kevésbé tagolt hagyománnyal rendelkeznek. Itt csak utalunk arra, hogy bár az egyes ünnepfajtáknak – például vásár vagy búcsú – eredetileg nagyon is eltérő lehetett a tartalma és funkciója, a mai társadalmi-kulturális közegben valamennyi kiegészül a szórakozás, szabadidő-tevékenység funkcióval is. PETZOLDT ünnepkatalógusát az ünnepfajták sokfélesége és beosztásuk lehetőségei miatt említem. Meggyőződésem, hogy a hazai népi ünnepek átlátása is eredményesebb lehetne, ha a helyi ünnepekről művelődéstörténeti áttekintéseink lennének.<sup>15</sup>

A magyar népi ünnepek rendszeréről és típusairól az elmúlt 100–150 évről rendkívül nehéz elméleti összefoglalást adni, mert az egyes ünnepi alkalmak és az(ok) az ünneprendszer(ek), amelynek részei voltak, maguk is többször és lényegesen megváltoztak. Az 1860-as években elválasztják egymástól az egyházi és állami ünnepeket. A XIX. század végére kezd megszilárdulni és egymással való viszonyában tagolódni a magyar állami, vallási és népi ünneplés rendje. Az egyes népi ünneplési alkalmak ebben az összefüggő ünnephálóban elfoglalt helyzetük szerint kapták meg a maguk értékeit.<sup>16</sup>

Az I. világháború után mindez megváltozott. A Monarchia utódállamaiban eltűntek az egykori (osztrák–magyar) állami ünnepek és helyükbe új állami ünnepek rendszere lépett. A korábbi magyar területeken a vallási ünnepek ennek következtében olyan új funkciókat kaptak, amelyekkel addig nem rendelkeztek. BARTHA Elek a vallás etnikai funkcióinak tárgyalásánál általában, és a dél-bánsági magyarság példáját elemezve konkrétan is bemutatja a mi szempontunkból itt kiemelni kívánt vonásokat:

15 A nemzetközi szakirodalomból néhány példa illusztrációként: Hugger, P. et al. ed. 1987; Schultz, U. 1988; Narr, R. 1974; Lanternari, V. 1983; Ozouf, M. 1976; Vovelle, M. 1976.

16 Itt említjük meg Sinkó Katalinnak azt a tanulmányát, amely a budapesti millenniumi emlékmű köré szerveződő ünnepek történetét tekinti át és értelmezi: Sinkó K. 1983.



„A vallás etnikai hatóerejének másik útja az, amikor az egyházi hagyomány folklórhagyományként jelenik meg. Valláson kívüli jelenségek is tartoznak ide, amelyeket az adott időszakban az egyház tart életben, s amelyek a helyi folklórbá épülve részei, hordozói etnikai azonosságuknak. Tágabb értelemben ide sorolható mindaz a szervező- és egyéb tevékenység, amely révén az egyház a helyi közösségek hívő és nem hívő tagjainak életében egyaránt szerepet vállal, mint például az anyaország kegyhelyeire szervezett búcsús kirándulások, a betlehemes játékok és más, olykor profán népszokások újjáélesztései, szórakoztató programok készítése a fiatalok, gyermekek számára, részvétel a falu kulturális életében, vagy, hogy a század első feléből is említsék példát, gazdakörök, hitelszövetkezetek alakítása, részvétel ezek vezetésében.”<sup>17</sup>

Ezenkívül azonban a régi állami ünnepek (pl. március 15., október 6., sőt Szent István napja) megülése is privát, egyházi vagy közösségi, nem hivatalos jellegű öltet. Mindezt napjainkig jól megfigyelhetjük.

Ebben az új rendszerben a falusi népi ünnepek jellege, fontossága alapvetően változik meg: többletfunkciókat nyernek, más funkciójuk (pl. rokonság összehívása) viszont lehetetlenné vagy legalábbis nehezen megvalósíthatóvá válik.

Még a legegyszerűbb egyházi ünnepnek is lesz ilyen vonatkozása, például máskor van a keleti egyház, máskor a római egyház szerinti húsvét, egy nyilvánvalóan magyar szent búcsúja másként hat, mint például a kifejezetten interetnikusnak megmaradt és tovább virágzó Mária-ünnepek sora.

Ugyanebben az időben, Magyarországon az 1920-as évektől viszont ismét olyan folyamatok mennek végbe, amelyek az egyházi és az állami ünnepek összekapcsolódását bizonyítják: ez a körülmény is alapjaiban változtatja meg a népszokások és népi ünnepek helyzetét. A legjellemzőbb ilyen példánk e korból a *Gyöngyösbokréta*-mozgalom ünnepi megjelenése augusztus 20-án, előbb az Eucharisztikus Világkongresszus, majd a Szent István-jubileum alkalmával.<sup>18</sup> Még azt is jól tudjuk illusztrálni, hogy ez miként jelenik meg az egyes falvak szintjén. Sok adatunk van arra, hogy a megszerveződő *Regőscserkész*-mozgalom keretében a fiatalok nemcsak gyűjtik a folklór-adatokat, hanem a szokásokat és ünnepeket szcenírozzák és be is mutatják a falvakban.

A II. világháború után az ünnepek rendszerében ismét alapvető változások történtek. A vallási ünnepek megtartásának módja és mértéke erőteljesen korlátozva volt, ugyanakkor új világi, állami ünnepek jelentek meg, olyanok mint április 4., november 7., május 1., március 8. stb. Ezek közül többnek semmi múltja, rítustradíciója sem volt. A Kádár-korszak végére ismét átstrukturáló-

17 Bartha E. 1992, 111.

18 Pálffy Gy. 1969–1970.



dott ez az ünnepi rendszer, a vallási ünnepekkel kapcsolatban nőtt a tolerancia, a hivatalos ünnepek politikai vonatkozásai módosultak, bonyolultabbá, antagonisztikusabbá váltak (gondoljunk csak itt például március 15. „hivatalos” és „ellenzéki” megünneplésére). Ezenközben a hagyományos népi ünnepek egy része szinte teljesen eltűnt a gyakorlatból (például az aratóünnep), másokat a hagyományápolás keretében elevenítettek fel és tartottak életben (például tuskóhúzás, betlehemezés), megint másokat szcenírozva színpadra állítottak. Ide sorolhatjuk azokat az eseteket is, amikor a hagyományos folklór megjelenítése maga volt az ünnep: például a Duna-menti Folklór Fesztiválok és hasonló alkalmával.

Azonban nemcsak az ünnepek rendszere változott meg többször is a XIX. század óta, hanem az a társadalmi közeg is, amelyben az ünnepeket megtartották.<sup>19</sup> A lakosság foglalkozási struktúrájának megváltozása következtében a falusi életmód átalakulása során új, korábban nem létező tényezők is megjelentek, amelyekkel az ünnepvizsgálatoknak számolni kell. A közlekedési viszonyok fejlődésével átalakult a falu és a város kapcsolata. Megjelentek a falvakban is olyan új kommunikációs eszközök, mint a mozi, rádió, televízió. Ezek a kis közösségeket szinte kivétel nélkül mozgósították. Az egykori kisebb ünnepek megvalósításához szükséges idő mennyisége ennek következtében csökkent. Másfelől ugyanakkor a falvakban is átértelmeződött a szabadidő, amit nem mindenki kívánt és tudott munkával kitölteni. A szabadidő eltöltésének, a szórakozás lehetőségei megteremtésének új színhelyei alakultak ki a kocsmán és eszpresszón kívül, például a művelődési házakban, ahol az ismeretterjesztésnek, művelődésnek is új formái váltak ismertté.<sup>20</sup> Ilyen hatása volt az üdülésnek, a turizmusnak, a gyógyturizmusnak is. A falusi sportolási lehetőségek is a XX. század második felében bontakoztak ki és kötődtek magukhoz jelentős méretű csoportokat a különféle korosztályokból. Itt nem csupán a résztvevők szerepe a fontos, hanem a nézőké is, akik az ünnepi közönséget szolgáltatják.

19 Az ünnepek változásával kapcsolatban adalékokat találni a következő kötetekben: Gyárfás E.–Kecskés K. 1977; Rácz Zoltán 1970; D. Hoffmann, M.–Szilágyi E. szerk. 1982.

20 Rivière, Cl. 1995. A szerző több fejezetben tárgyalja a modern élet olyan rítusait, mint például az ünnepi étkezés, a tömegsportok, a színházba járás. A modern ünnepekről más szempontból lásd Bimmer, A. C. 1997. Az életmódváltozással kapcsolatban mutatóban utalok néhány munkára: H. Sas J. 1973; Szántó M. 1978, 1979; Hoppál M.–Szecskő T. szerk. 1984. A turizmusmal kapcsolatban lásd Fejős Z. 1998.



Az év időkeretében a mezőgazdaság szocialista átszervezését követő időktől – jobbára a hatvanas-hetvenes évektől – kezdve jelent meg az évi szabadság, amelyhez immár sok esetben kapcsolódik a közeli vagy távoli tájakra irányuló utazás.

Mindezen tényezők azt eredményezik, hogy az egyházi és állami ünnepek mellett megvalósuló 'népi ünnepélyek' sajátos státust foglalnak el a rendszer egészén belül és egészen új minőséget képviselnek az életvitelben.

A már említett tömegkommunikációs eszközök megjelenése a falu életében kétirányú folyamatot indított el. A rádió és televízió által szervezett felhívások, versenyek milliós nagyságrendben érintették a falvak lakóit. Hiszen a „Ki mit tud” vagy a „Röpülj páva” és más hasonló programok valóságos társadalmi mozgalommá szélesedtek. Egyéni jelentkezők, helyi csoportok részvételével lebonyolított helyi, regionális és országos szinten nyertek bemutatkozási lehetőségeket. A nevezetesebb szereplők és csoportok azután előadó körutakon, fesztiválokon és televíziós vagy rádiós fellépések alkalmával jutottak igazán széles nyilvánosság elé. Ez a nyilvánosság, különösen a tömegkommunikációs eszközök közvetítésével azután országos méretekben nyújtott mintát – miközben maga a bemutatkozás vagy fellépés alkalmá is egyfajta üneppé vált. ŐRSZIGETHY Erzsébet szép példát mutat be Galgahévízről arra, hogy az ilyen rendezvények, fellépések résztvevői saját szűkebb környezetükben a korábbiaktól eltérő társadalmi megbecsülésre tehettek szert. Itt a Pávakörben részt vevő asszonyok véleménye a falu életéről megkülönböztetett figyelemben részesült<sup>21</sup> – jöllehet hagyományosan a nyilvánosság előtt nem ők voltak régen a hangadók.

A falusi környezetben mindezek következtében a helybeli, népi és tradícionális szokások és ünnepek jelentősége és szerepe is módosult, a meglévő ünneplési kedv más formák között nyilvánulhatott meg, mint korábban. A falu táncsoportjának bemutatója olyan esemény volt, amelyre sokaknak illett elmenni.

Korábban is volt rivalizálás az egyes családok és falvak ünnepei között. Az új ünnepek azonban jellegzetesen vetélkedő jellegűek voltak, hiszen I., II., III. helyezést lehetett elérni. A megváltozott munkakörülmények és életviszonyok a nagyon is hagyományosnak mondható ünnepek helyszíneit, megszervezésük és lebonyolításuk módjait is átalakította. A korábban egyházi-családi körben sorra kerülő keresztelés, házasságkötés és temetés is egy profán, társadalmilag más dimenziókat jelentő szintérre került át. A falvakban a termelő-

21 Őrszigethy E. 1986.



szövetkezetek vagy más munkahelyek rendezőként, szervezőként, vagy az esemény lebonyolításához szükséges eszközök, színhelyek rendelkezésre bocsátásával járultak hozzá az élet fordulóinak ünnepeihez. Névadó ünnepségek, KISZ-lakodalmak, közület által szervezett temetések falun sem voltak ismeretlenek a hatvanas éveket követő évtizedekben. Helyi munkakollektívák népszerűsítették olyan új keletű ünnepeket mint például március 8., a nők napja. Ugyancsak ilyen kezdeményezésre alakultak ki a nyugdíjba menőket búcsúztató ünnepségek vagy a nyugdíjas-találkozók.

Lassan a munkahelyekhez kapcsolódva formálódtak ki azok az ünneplési formák, amelyek révén az intézmények önmaguk azonosságát erősítették meg. Az évfordulóhoz, jubileumi alkalmakhoz kapcsolódó ceremóniák tartoznak ebbe az ünnepfajtába. A termelőszövetkezetek év végi zárszámadásai valóságos „hálaadó” ünnepekké váltak, ilyen jellegű ünnep a korábbi szokásrendben nem létezett. Munkahelyhez kötődő ünnepfélének lehet tekinteni a különböző munkaversenyek győzteseinek díjátadási ceremóniáit is.

A munkahelyhez kapcsolódó ünnepek a rendszerváltás óta megint alapvetően megváltoztak.

Az évforduló jellegű ünnepek is egyre inkább kezdenek terjedni a falvakban, aminek hátterében szintén bonyolult összefüggések állnak.<sup>22</sup>

Az intézményi szintérről átkerülve, az individuálisabb szférákban ugyancsak teret nyernek az 'évfordulós' ünnepnapok. Ilyen átmeneti szintérnek tarthatjuk az iskolát, amelynek befejezése – a „ballagás” – mára az általános iskola esetében is ünneppé válik. Az iskola befejezésének évfordulós ünnepei lassanként kialakítják a maguk sajátos szertartásrendjét.

Az egyéni életben ugyancsak megnő a jubileumi évfordulók jelentősége, ilyen a 60. születésnap, sőt már az 50. is, vagy a 25., illetve 50. házassági évforduló.<sup>23</sup>

Ami a legutóbbi évtizedet illeti, további változásokat figyelhetünk meg. Rendkívül megerősödtek egy-egy közösség bemutatkozásának alkalmai, amelyek nemcsak a falunak önmagának szólnak, mint egykor a falubúcsúk, hanem a közösségen kívülre, elsősorban az idegenforgalom felé irányulnak. Szinte versengenek egymással a falvak (és vezetőik) abban, ki milyen találékonyan tud olyan ünnepi alkalmat kitalálni, amely széles körű vonzerőt képes tömegekre

22 Lásd a millenniumi évforduló ünnepségeit országszerte.

23 Balázs L. 1992; Nagy I. 1999; Pozsony F. 2000c; Verebélyi K. 2001.



gyakorolni. Borhetek, lovasnapok, kolbásztöltő vetélkedő, halászléfőző verseny, szakács-bemutató, hogy csak néhányat említsünk a gazdag választékból.

Egy-egy faluban ma már ezek a rendezvények az év legnagyobb, illetve legjelentősebb ünnepei, amikor egy kis közösség felé irányul a nagyvilág figyelve. Ezeknek az ünnepeknek a megrendezésénél a közösségek tagjai törekedhetnek arra, hogy bemutassák saját viseletüket, zenéjüket, táncaikat, azt a környezetet, amelyben élnek. Az ilyen alkalmakkor mindaz, ami a tradicionális folklórból megjelenik, a folklorizmus célkitűzéseire igazodik. A korábbiakhoz képest igen nagy különbség, hogy napjainkban egy adott közösség saját hagyományait a folklorizmus jelenségeként éli meg.<sup>24</sup>

A folklorisztika látókörébe tartozó különböző eredetű, változatos formájú és sokféle funkciójú ünnepre vonatkozóan olyan ünnepelemet kidolgozása cél szerű, amely a társadalmi jelenségeknek ezt a meghatározott körét képes megragadni. Az ókori ünnepekre, polgári ünnepekre, vallási ünnepekre vagy általában az ünnepekre kidolgozott fenomenológiai megközelítések a mi anyagunkra alig, vagy csak jelentős módosítások révén alkalmazhatók. Megkísérelhetjük azonban a folklór jellegű ünnepekből kiindulva egy elmélet körvonalazását. Abban a szerencsés helyzetben vagyunk, hogy két munkára is hivatkozhatunk kiindulópontként. MARTIN P.: N. NILSSON szerkesztésében *Årets Högtider* (Stockholm–Oslo–København, *Az év ünnepei*) címen 1938-ban adtak ki egy áttekintést, amelyben a dán, svéd és norvég kalendáris ünnepeket mutatják be. K. ROB. V. WIKMAN szerkesztésében *Livets Högtider* (Stockholm–Oslo–København, *Az életút ünnepei*) címen pedig 1949-ben publikáltak egy másik kötetet az egyéni élet fordulójáról. Ami számunkra figyelemre méltó, az a címekben előforduló „högtid” kifejezés amit ’magas-idő’ terminussal lehetne visszaadni. A metanyelvi kifejezés a naptári ünnepekben és az egyéni élet ünnepeiben közös vonást, azaz a hétköznapitól megkülönböztetett ’magas-idő’ mozzanatát emeli ki. Ez a megnevezés szerencsés, mivel nem azt fejezi ki, hogy az ünnep ideje megszakítja a hétköznapit, hanem azt, hogy az emberi cselekvések egy nem megszokott, hanem egy másik szinten folytatódnak.

Az idő ilyen fokozatokra való beosztása nemcsak egy, a tudományos megközelítést szolgáló ötlet, hanem megvan magában az empirikus anyagban is. A lakodalom német megnevezése, a „Hochzeit” szó szerint fejezi ki ezt, az ün-

24 Míg két évtizeddel korábban Magyarországon is élénk volt a folklorizmus kutatás, ma mind a ’hagyomány’, mind a ’hagyományörzés’ kapcsán alig kerül sor elméleti kérdések felvetésére. Vö. Voigt V. 1990; Verebélyi K. 1997, 2001c.



nepeknek valamilyen magasabb szinttel való azonosítását, az időtagolási koncepciót.

BALÁZS Lajos csíkszentdomokosi lakodalmat leíró könyvének címe *Az én első tisztességes napom* (1994) lényegében ugyanezt fejezi ki, vagyis a lakodalom idejének megkülönböztetését az „első” és a „tisztességes” jelzők révén.

A szokáskutatás kezdetektől fogva megkülönböztette a szokások két szintjét. A 'Sitte' és 'Brauch', 'moeurs' és 'coutume' fogalmak kifejezik ezt a megkülönböztetést. A magyar szakkifejezések kevésbé tükrözik ezt a kettősséget, mert a szokások kifejezést átfogóan használja a szakirodalom. A 'megszokás', 'szokáscselekvés', 'illem' fogalmakkal lényegében a szokások egy nagyon is hétköznapi, bár sztereotipizált szintjét szokták körülírni, amivel szemben a 'szokás' fogalma szélesebb és az ünnepi szokásokat is jelöli.

A mi szempontunkból voltaképpen nem az az érdekes, milyen jelenségeket sorolnak az egyik vagy a másik terminushoz, hanem az, hogy a szokásokon belül különféle szinteket állapítsunk meg. Az említett kifejezések mögött rendszerezést feltételezve elgondolhatjuk, hogy az ünnepek esetében milyen elvek alapján alakítható ki olyan rendszer, amelybe a népi ünnepek beilleszthetők és a köztük lévő különbség nem tematikus indokoltaságú, hanem az „ünnepiség” mértéke a mérvadó.

Az ünnep e szempont szerint történő megközelítése nem megoldott kérdés sem a hazai, sem a külföldi szakirodalomban. Ahány szerző és könyv, annyi próbálkozás, amelyek hasonlítanak is egymásra és el is térnek egymástól: miközben mindig újra kezdődik az ünnep elméletének kialakítása.

Az ünnepekkel, ünnepelméletekkel foglalkozó munkák többnyire jellemezni szokták az ünnepi időt. Ezt általában szembeállítják a mindennapiság idejével és úgy állítják be, mintha a mindennapok folyamatos idejében az ünnepek megszakítást, kvázi intervallumot képeznének. Ám ha úgy gondolkodunk, hogy az ünnepek ideje a mindennapok idejéhez képest egy megemelt idő, akkor az idő folyamatossága és megkülönböztetettsége inkább kifejeződik. Ebben a 'magas-időben' azután az ünnepiséget idővonatkozással kifejező tényező figyelembevételével érdemes három szintet elkülöníteni egymástól, melyeket megfelelőbb terminológia hiányában legegyszerűbb A, B, C szinteknek nevezni. Elvileg több fokozatot is felállíthatnánk, ám a mi anyagunk esetében ennyi is megfelelőnek tűnik.

A: Az előkészítés ideje

B: Az ünnep alap gondolatát kifejező cselekvés ideje

C: Az ünnepiséget megvalósító egyéb cselekvések ideje (szórakozás)



Ez a fajta megközelítés az ünnep kategóriáján belül alkalmasnak látszik az egyes ünnepek közötti különbségek érzékeltetésére, míg az ünnep és mindennapiság szembeállítása egyfajta megszakítást tételez fel.

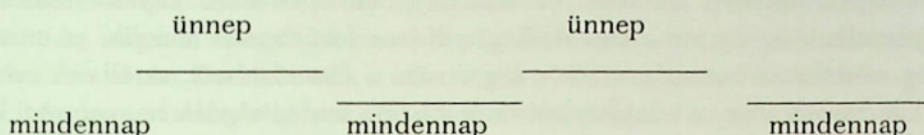

Az ünnepiség megjelenésében az időn kívül más tényezőket is figyelembe vehetünk. Az ünnep összetevőit, jellemző általános vonásait több tudományág is vizsgálta, ezekből azonban egy elméleti modell felállításához nem mindegyiket kell figyelembe venni.

Általában az ünnep egyik alapvető vonásának tartják annak nyilvános voltát a mindennapok egyéni, privát jellegével szemben. A privát–nyilvános vonatkozásában ugyanúgy három (vagy több) fokozatot lehet elkülöníteni mint az idődimenzió vonatkozásában. Az ünnepi eseményben résztvevők számának növekedésével az ünnepiség mértéke is nő.

Az ünneplés alkalmainak néprajzi leírásai kifejezik a nyilvánosság–ünnepiség összefüggésének kérdését. Még az egyéni élet fordulóihoz kapcsolódó ünnepek is, amelyek egyfelől igazán a privát szférába tartoznak, másfelől ünnepiségük mértéke mégis a résztvevők számával arányosan bemutatathatók az említett fogalmak segítségével.

Itt kell emlékeztetnünk arra, hogy az ünnep társadalmi tény, amely az ünneplésen kívül sok más funkciót is betölt. Az egyéni élet fordulóihoz kapcsolódó eseményeknek – ünnepeknek – például vannak jogi vonatkozásai. A szóbeliségen alapuló hagyományozás esetében a közösséget érintő eseményekben való részvételnek, mégha ez a részvétel csupán a megsemmisítésben nyilvánul is meg, nagyobb és más a jelentősége mint a közelmúltban, illetve a jelenben.<sup>25</sup>

BALÁZS Lajos a csíkszentdomokosi lakodalmakkal kapcsolatban a lakodalmazás motivációs csoportjainál az ünneplés igényét is felmérte és azt elég jelentősnek találta.<sup>26</sup>

25 A hagyományos kultúrára jellemző szóbeliséget, a szóbeli hagyományozás szóbeliségének sajátosságait a folklorisztika a tudományok kezdete óta sokoldalúan vizsgálta. Sokkal kevesebb figyelmet szenteltek annak bemutatására, hogy a megpillantásnak, meglátásnak milyen más funkciója volt a korábbi társadalmakban, mint ma. A szemmelverés nem meríti ki a témakört.

26 Balázs Lajos szerint a lakodalmazás motivációs csoportjainak részaránya: A gazdasági–társadalmi–jogi motiváció 35%, ünneplés 33%, erkölcsi 24%, hagyománytiszteltet 8%. Lásd Balázs L. 1994, 84.



Egyik adatközlőjét érdemes itt idézni, aki a lakodalmazás indokaként a következőket mondta: „Mert vendég nélkül nem esküvő az esküvő, nem lakodalom a lakodalom”.<sup>27</sup>

A legkülönbébb tartalmú és funkciójú ünnepfélékkel kapcsolatban is megfigyelhető az egyéni szféra felől a nyilvános felé történő mozgás, az ünnepiség mértékével homológ módon, legyen szó a disznóölésről, az állatok tavaszi kihajtásáról vagy a templombúcsúról stb. Az ünnepiségnek nagyon régi és állandó vonása az, hogy egy jelenség addig ünnepi, amíg nyilvánossággal rendelkezik (természetesen társadalmi nyilvánosságról van szó).

Az ünnep lételeméleti státusának megragadására alkalmas fogalmak a 'jelen levő' (*présence*) és az 'örök' (*éternel*). A 'jelen levő'-n az ünnepi esemény, jelenség itt és most történő megvalósulását értjük, az 'örök' kategória pedig a mindig meglévő vonatkozást illeti, amibe a visszatérés, ismétlődés is benne foglaltatik.

A két jellemző jegyhez való viszony határozza meg az ünnepiség fokát, mind a 'privát', mind a 'nyilvános' kategóriák esetében. Mindkét vonatkozásnál ugyanarról a mechanizmusról van szó, ezért gondolhatunk az ünnepelmélet felállításának éppen ezt hangsúlyozó megfogalmazása lehetőségére.

Az említett mechanizmus megmutatkozhat más vonatkozásokban is, ilyen például az ünnepre való *rákészülés* mértéke. Minél szélesebb körű az ünnepre való készülődés, annál nagyobb az ünnep. A lakodalomra például a leány gyermekkorától készülnek a kelengye elkészítésével. A lakodalmat megelőző évben a családi gazdálkodás beosztása az előkészítendő ünnepre irányul. Ahogy közeledik maga a lakodalom, úgy válik egyre szélesebb körűvé és intenzívebbé a *rákészülés*. Ünnepi indikátor lehet a *ráfordítások* mértéke, az hogy mibe kerül az ünnep lebonyolítása.

A 'népi' ünnepeket tartalmi szempontból vizsgálva két további általános megjegyzést tehetünk. Egyikük sem meglepő, inkább triviális. Ám, ha az így kiemelt vonásokat a vázolt ünnepelméleti háttérbe illesztjük, az általunk vizsgált ünnepek jellemző jegyeit sikerül megragadni.

A népi ünnepek két leginkább jellemző csoportja: az agrárünnepek és a falusi ünnepek.

1. Az a ténymegállapítás, hogy az ilyen ünnepek *agrár* jellegűek, azt jelenti, hogy mindaz, ami a gazdálkodással kapcsolatos, megjelenik az ünnep szintjén.

27 Balázs L. 1994, 83.



A Szent Márk napján (április 25.) szokásos búzaszentelés egyházi szertartás is, de a hiedelmek, rituális cselekvések szempontjából is kitüntetett nap. A húsvéti határkerülés tekinthető jogszokásnak, amelynek megvannak a földműveléssel való közvetlen kapcsolatai, ugyanakkor szakrális elemekkel is rendelkezik. Az időpont az egyházi ünnephez igazodik (húsvét vagy pünkösd), a határkerülés során énekelhetnek a résztvevők szent énekeket, vihetnek magukkal templomi zászlót és helyenként a pap áldása is kíséri az eseményt.

„A hajdani Szászfölddel érintkező erdélyi magyar falvakban pünkösdkor szerveztek határkerülést. Pipén az unitárius magyarok áldozócsütörtökön látogatták meg a határt. A körmenetben konfirmált fiúk és lányok vettek részt, akiket katonaviselt legények irányítottak. Útközben egyházi énekeket daloltak. A lelkész idősebb emberekkel együtt a falu végén várta a határkerülőket. Rövid ima után a templomban ünnepi vécsernyével zárták a szokást.”<sup>28</sup>

A gazdasági év ünnepei között szokás megemlíteni, Szent György napjához kapcsolódóan, az állatok első kihajtásának megünneplését vagy a tej bemérését (ez utóbbira későbbi időpontban is kerülhetett sor). A mérés célja, hogy a kifejt tej mennyisége és a juhok száma szerint megállapítsák a közösen tartott juhnyáj hozamából az egyes gazdára jutó részesedést. Kalotaszegen sok helyen ilyen alkalomkor az első gazda házánál a mérés befejeztével lakomával, ivással egybekötött táncos mulatságot rendeznek.

„Sokszor másnap délig is tart az *illogatás* az első gazda udvarán: »Ezt nagyba vesszük, ezt az ünnepet, mert karácsonykor csak a fiatal mulat, de itt mindenki, az öregek is mulatnak.« ”

– olvashatjuk VASAS Samu és SALAMON Anikó egyik adatközlőjének megjegyzését.<sup>29</sup>

Az aratóünnepről mint országosan elterjedt szokásról sokat tudunk. Az aratás végeztével az aratók aratókoszorút készítenek, amelyet ünnepélyes keretek között nyújtanak át a gazdának. A gazda megvendégeli az aratókat s az ünnep táncsal, más esetben bállal fejeződik be. RÉSŐ ENSEL Sándor a Zsitva-melléki aratási szokásokról írva számol be arról, hogy a gazda házánál a koszorúval ékesített aratót egy kanna vízzel leöntötték. Hasonló szokáselemről Kalotaszegről is tudunk.

<sup>28</sup> Pozsony F. 2000a, 41.

<sup>29</sup> Vasas S.–Salamon A. 1986, 147.



„A falubeliek már lesték, várták az aratók érkezését. Egyesek a kapuk és kerítések mögött egy-egy kártya veder vízzel meghúzódtak. A többiek közelebb csalogatták hozzájuk az aratókat. Ilyenkor mindenhol öntötték a vizet a koszorú vívőjére ... Este az aratók számára vacsorát rendeztek, ami legtöbb helyen tyúklevés és töltött káposzta volt, vacsora után az udvaron vagy a csűrben táncoltak...

Kérdésünkre, hogy miért készítették aratókoszorút, Lónából származik a következő válasz: Az aratás örömebe csinálták.”<sup>30</sup>

Az ország szőlőtermő vidékein a népi ünnepek sorába tartozik a szüret is. A Hegyaljáról közli RÉSŐ ENSEL Sándor a következőket:

„Alig van viskó, hol legalább egy dudás ne hangoztatná a felvidék kedvelt nótáját »a pozabucski pozahlatot« s a bérczek többszörösen visszaverve a szedők egyszerű dalaikat és örömjongatását, már meszünnen hirdetik, hogy itt ma a nép ünnepet tart.”<sup>31</sup>

A szüreti felvonulás sajátos formáját elemzi UJVÁRY Zoltán is nem egy tanulmányában, a szüreti bálokról pedig számtalan adatunk van.<sup>32</sup>

A szüretről, mint ünnepről érdemes SZÉKELY Ferenc egyik adatközlőjének véleményét idézni:

„Soós Domokos (1929) szerint: a magyar embernek falun a vasárnapokon kívül hat ünnepe van egy évben: karácsony, húsvét, pünkösöd, cséplés, szüret és a disznóvágás.”<sup>33</sup>

A pásztorélet hagyományaiból az őszi pásztorünnepeket említjük. Ezek voltak azok az alkalmak, amikor a pásztorok elszámoltak a jószággal, megkapták a bérüket és elszegődtek a következő idényre. Az éghajlati viszonyoktól, a hagyománytól és hatóságtól is függött, hogy az állatok behajtására és a pásztorfogadásra Szent Mihály, Szent Vendel, Szent Dömötör esetleg Szent Márton napján kerül-e sor.

A gazdasági élet befejezését ünnepi lakomával, vigassággal ünnepelték a pásztorok és a gazdák. Ezt a fajta „gazdasági ünnepet” meg lehet különböztetni egyes állatpatrónus-szentek kultuszától, még ha az ünneplés elemei össze is kapcsolódnak.

30 Réső Ensel S. 1867, 350–351.; Vasas S.–Salamon A. 1986, 147.

31 Réső Ensel S. 1867, 147.

32 Ujváry Z. 1975a, 70–92., 184–240.; Székely F. 1999, 70–73.; Ujváry Z. 1983.

33 Székely F. 1999, 69.



„Az állatpatrónus-tisztelet Magyarországon elsősorban a Vendel-kultusz jelenti, tekintve, hogy a hasonló funkciójú Lénárd-tisztelet a Nyugat-Dunántúl kivételével csak szórványosan fordul elő. A Vendel-tisztelet csak helyenként olvasztotta magába a korábbi pásztorünnepek szokáshagyományát (pl. a Jászságban és Kelet-Magyarországon). Egyházi jellegének és terjesztésének megfelelően új szokások kialakulásához vezetett és a hagyományos magyar pásztorünnepekkel párhuzamosan terjedt el a parasztság körében.”<sup>34</sup>

Az agrártevékenységek ünnepei közé tartozik a disznótor is. Jelentőségére UJVÁRY Zoltán világosan rámutat:

„A maszkos alakoskodásnak az egész magyar nyelvterületre kiterjedő alkalma a disznótor. A disznótori alakoskodás révén a dramatikus játékok egyszerűbb formáinak gyakorlatilag az egész magyar paraszti társadalom – aktív vagy passzív cselekvőként – résztvevője volt.”<sup>35</sup>

Az ünnepi szokások nagy része is belehelyeződik az agrárkörnyezetbe, amely a falusi élet természetes kerete. Ezek a szokások az agrár jellegű szcenika alkalmazásával jelennek meg. Ez jól látszik például a karácsonyi szokásokban. Ádám, Éva napján este szalmával terítik be a szoba padlóját, a karácsonyi asztal alá a legfontosabb terményekből egy-egy szakajtóval tesznek, az asztalra pedig a Luca napján ültetett Luca-búzáat helyezik el.<sup>36</sup>

A népi ünnepekben meglévő agrár jellegű vonások már közvetlenül a földművelésre (mezőgazdaságra) utalnak, pontosabban azokra az életviszonyokra, amelyek a XIX–XX. századra váltak általánossá. (Itt jegyezzük meg, hogy a népi ünnepek korábbi formáiról egyébként ritkán vannak megbízható adataink.)

A közismert magyar népi ünnepi hagyományban már nem találunk olyan elemet, amely a mezőgazdasági termelésnél korábbi életformára utalna és közvetlenül az ember és a természeti környezet viszonyára vonatkozna. Például nincsenek az erdőnek vagy a fáknak szentelt ünnepek, a kutak vagy források szertartásos jellegű megszentelésére sem ismerünk a közelmúltból magyar adatokat. A halászhoz, méhészethez, vadászathoz, mint tevékenységi formákhoz kapcsolódnak hiedelmek, mágikus cselekedetek. A paraszti ünnepi rendben ugyanakkor csak helyenként jelenik meg például a halászatnak, mint foglalkozásnak az ünnepe. A halászsok védőszentjének napján (Péter-Pálkor, VI. 29.)

34 Gulyás É. 1986, 66.; Szabadfalvi J. 1964, 19–64.; Szendrey Zs. 1933, 188–191.

35 Ujváry Z. 1983, 241.; T. Bereczki I. 1992, 445–480.; Felföldi L. 1974, 469–478.

36 Pócs Éva 1965; Vajda L. 1951, 50–52., 62–72.



tartott úgynevezett halászmisék és mulatságok vagy a Nepomuki Szent János ünnepe előestéjén (V. 15-én) rendezett bajai Jánoska-eresztés szokása esetében is – valószínűleg – előzményként céhszokásokkal kell számolni és nem egy, a gyűjtögetés, halászat, vadászat korában gyökerező kultusz maradványával.<sup>37</sup>

A vadászattal kapcsolatban ünnepi szintet elérő szokásformáról nem találunk adatokat (a vadászavatás még nem ünnep). A vadászok, erdészek, lövészek védőszentjének, Szent Hubert püspöknek a tisztelete paraszti környezetben alig adatolható.<sup>38</sup>

Az a vonás is figyelemre méltó, hogy az újabb agrártechnikák vagy az újabban elterjedt kultúrnövények betakarítása (pl. burgonya, kukorica, napraforgó) sem jelennek meg az ünnepi szférában. Míg az autószentelés ismert „ünnepi” szokás a városokban,<sup>39</sup> addig például az új cséplőgép vagy traktor felavatásának ünnepi mozzanatáról nem tudósít a szakirodalom. A karácsonyi szokásokban megjelent az eke, másutt megemlítik az „aranyos ekét”, de a fejlettebb mezőgazdasági eszközök már nélkülözhetetlen kellékei az agrárünnepeknek.

Míg a búzának (vetésnek, aratásnak), az új kenyérnek megvannak a maga ünnepei, például a kapásnövényeknek nincs. Az ilyen mezőgazdasági újítások nem épülnek bele a hagyományos ünnepi rendszerbe.

A népi ünnepek rendszerébe az agrártevékenységnél fejlettebb munkaformáknak, például a kézművesiparoknak az ünnepei sem igen kerültek be. Azok a korporációs vonások sem jelennek meg a falusi ünnepekben, amelyek a céhes formába tömörült kézművesek életvitelében a céhek felosztásáig (1872) és még az azt követő évtizedekben is jellemzőek voltak. Itt a mesteravatás alkalmának, a céh-patrónus ünnepének, a céhgyűlések és -ünnepek megszervezésének módozataira gondolunk, vagy adott ünnepeken, szertartásokon az együttes testületi jelenlétre.

„A céheket 1872-ben megszüntette az ipartörvény, de a csizmadiák élete nagy vonalakban a céhélet hagyományai és megszokott keretei között folyt tovább, egészen az első világháború végéig”

– írja KECSKÉS László a komáromi mesterekről.<sup>40</sup>

37 Dankó I. 1958, 145–148.

38 Bálint S. 1977, 442.

39 Kovács Á. 1997.

40 Kecskés L. 1978, 77.



Nemcsak a városokban munkálkodtak kézműiparosok, hanem a falvakban is. Elgondolkodtató, amit például a fazekasokról az 1870-es évekre vonatkozóan olvashatunk KRESZ Mária egyik összefoglalásában.

„A fenti 86, nem céhes központot, ahol nem volt céh, valamint a 615 fazekashelységet és a háziipar törzskönyvében szereplő 63 helységet összeadva elmondható, hogy 764 helyen – túlnyomórészt falun – éltek kisebb vagy nagyobb számban olyan fazekasok, akik lényegileg háziiparosok voltak. A falun élő kézművesek ünnepi rendje szükségszerűen igazodott az ott élő szokáshagyományhoz hiszen legfeljebb a városokban volt mód, alkalom és lehetőség a testületi élet megszervezésére.”<sup>41</sup>

Ez magyarázhatja a falusi ünneprend alakulását, illetve azt, hogy a testületi ünnepléshez hasonló formák a XX. század első felében majd a különféle egyesületekhez is kapcsolódnak.

Ismeretes, hogy a népelet szervezésében, tagolásában milyen nagy jelentőségűek a vásárok. Nemcsak a hortobágyi pásztorokra érvényes a megállapítás, hogy a vásárok a legnagyobb ünnepek közé számítottak.<sup>42</sup>

Itt e sajátos „ünnep”-félének arra a vonására utalunk, hogy a vásártartás ideje mennyire igazodott az agrártevékenység ritmusához és jellegéhez.

„A vásárok megtartása, időpontjai követték a vonzáskörzet természeti viszonyait, termelési ciklusait, a növény- és állatvilág biológiai periodizációját... Nemcsak *téli, tavaszi, nyári* és *őszi* vásárról, hanem szánkás vásárról, olvadási vásárról, szüreti vásárról, meggyérési, dióverési, szántási, takarási, cséplési, vízfakadási, hordási stb. vásárról is tudunk. Ennek megfelelően alakult az áruk rendje is a vásárokon, különösen az állat- és terményvásáron.”<sup>43</sup>

Nyilvánvaló, hogy az élet fordulóihoz kapcsolódó hiedelmekben és szokásokban is a környező világ elemei jelennek meg különböző funkciókban. Maguk a szertartások egyházi eredetűek és jellegűek, és az azokat kísérő ünnepek elemei mutatják az életmódhoz való kötődést. Ezek között az ünnepi események között fordulnak elő olyan elemek, amelyek metaforikus módon utalnak az agrárkörnyezetre.

Például a születés hiedelemköréből idézhetjük:

41 Kresz M. 1991, 530.

42 Barna G. 1979a, 253.

43 Dankó I. 1991, 675.



„Általános szokás volt, hogy a várandós asszony *hajas kukoricát* lopott, hogy szép, dús haja legyen a gyermeknek. A Dél-Alföldön tiltották az állapotosnak a paprikakülte-tést, mert mérges természetű lesz a gyerek.”<sup>44</sup>

A kakas szerepét az emberélet fordulóin és más területeken POZSONY Fe-renc vizsgálta:

„A lakodalmi kakast a legtöbb erdélyi faluban is szertartásosan feltálaták, majd feldarabolták. A moldvai Lészpeden hajnalban került sor az úgynevezett *kakasszagga-tásra*. Ilyenkor a ropogósra kisütött kakast szétszaggatták és mindenkinek adtak belőle egy kisebb darabot. A szásznyíresi lakodalmi vacsorán szintén jelentős mozzanatnak számított a kakas feladása. A kisütött kakast igyekeztek minél cifrábban feldíszíteni. Az ékes majorságot a szakácsné feladta az asztalra, vagyis elhelyezte az ifjú pár előtti asztalon.”<sup>45</sup>

A lakodalmakat kísérő dramatikus játékok egy része is közvetlenül vonatkozatható az agrárkörnyezetre – így például a gunaras játék, kaszás játék –, de mindenképpen megjelenik bennük az a társadalmi környezet, amely a fa-lura jellemző: a kanász, a csikós, a csősz, a kocsis, a gazda, vándordrótos, kocsmáros, halárus, pusztabíró stb.<sup>46</sup>

Még a halál és temetés körüli hiedelmekben és szokásokban is lehet olyan vonásokat találni, amelyek agrárvonatkozása nyilvánvaló. Már a halál előjelei is gyakran származnak állatoktól: a kutya, kuvik, csirke, tyúk különös viselke-dése kedvezőtlen előjelnek számíthat. Az is elterjedt szokás, hogy a ház gaz-dájának vagy gazdasszonyának halálhírét az állatoknak is hírül adják.

„Szokás a gazda halála esetén a lábasjóságot, a gazdasszonyén pedig a baromfit kiengedni az udvarra, amint azt a temetésre indulók elhagyták.”<sup>47</sup>

Amikor azt mondjuk, hogy a magyar népszokások egészen nagy tömbjét agrárszokásnak nevezzük, akkor egy tendenciáról, az elemek gyakoriságáról, a szokásnak és szövegeinek irányultságáról beszélünk. Irányultságról van szó, és természetesen nem arról, hogy minden népszokásunk egyes-egyedül és csu-pán a mezőgazdasági tevékenység keretében létezne vagy kizárólag csak erre

44 Kapros M. 1990, 15.

45 Pozsony F. 1998, 160. „A kakas-sültnek mint lakodalmi szimbolikus ételnek az elterjedtségére utal például, hogy Nyitra megyében is ismert volt. A fogásnóták utolsó emléke a 20. század elején már csak Nyitra hagyományőrző magyar falvaiból ismert, a lakodalom fontos szimboli-kus ételére utaló *kakasnóta* formájában.” Kisbán E. 2001a, 109.

46 Ujváry Z. 1983, 11.

47 Kunt E. 1990, 83.



utalna, ehhez kapcsolódna. Természetesen majd minden szokásban kimutathatnánk az „agrár jelleg” kisebb-nagyobb mértékben való megvalósulását: a szokásnak ilyen irányba való fejlődését – vagy éppen az ilyen felfogástól való eltávolodását. Ennek részletes bemutatását azonban csak az egyes adatok tüzetes vizsgálatával tudnánk elvégezni, amelyre itt természetesen nem volt terünk. Egyetlen példával mégis szeretnénk erre rámutatni, annál is inkább, mivel az e kérdéssel foglalkozó kutatók maguk is igen pontos képet adtak a szokás meglepő térbeli, időbeli előfordulásáról, illetve az átadásról-átvételtől, valamint a funkcióváltásról.

Európa-szerte is egyedülállóan szép rítusszöveg az a román *plugușor* keretében gyakran előforduló rítusének, amely a búza élettörténetét mondja el a gabona elvetésétől az aratásig, majd a liszt megőrléséig, és az ebből való ünnepi kalács elkészítéséig. A *plugușor* évkezdő és bőségkívánó szokás, az óév végén gyakorolják. Ennek megfelelője, olykor egyenesen átvétele a moldvai csángó *hejgetés*, amelyről ha nem is túl sok, mégis több jó leírással rendelkezünk. Ehhez képest is váratlanul érdekes volt a Gyimesközéplokon feljegyzett *harsogtatás* szokása, amellyel legutóbb POZSONY Ferenc foglalkozott. Mind a szokást, mind annak szövegét elemezve arra mutatott rá, hogy valószínűleg újabb átvételtől van szó, amelyben még a kifejezések (pl. „Hajrá, gyerekek!”) is furcsák, talán a mai sportversenyekből erednek. Ugyanakkor a magyar regösének funkciójára, sőt szövegére emlékeztető fordulatokat is felismerhetünk. Ez az egyszerre új és régi, egyszerre csak egy-két helyen megtalálható, ugyanakkor a magyar szokásköltészet egész (a Dunántúltól a Homoród mentéig terjedő) területéhez kapcsolható szokás az egész évet a búza, a gabona, a kenyér történeteként mutatja be.

Anélkül, hogy itt tüzetesen foglalkoznánk a moldvai csángó *hejgetés* és a román *plugușor* összefüggéseivel (vagy akár a román szokás, szokásszöveg történeti múltjával), most csak arra kívánjuk felhívni a figyelmet, hogy a magyar szöveg is szinte klasszikus tisztasággal, következetességgel mutatja be az egész esztendő agrártevékenységét. A szöveg nyilván több a megfelelő munkavégzés pusztán megemlékezésénél, és ha nem is kívánjuk minden szavát rögtön szimbolikusan felfogni, azt nyilvánvalóan látjuk, hogy ez az „agrár-világkép” rendkívül szép, rendkívül következetes megnyilatkozása. Mégpedig nem csupán utólagos interpretációként, hanem a szokás gyakorlóinak számára is. Ezért is idézzük hosszabban azt a paradigmikus értékű szöveget, amelyet POZSONY Ferenc 1987-ben, Lujzikalagorban egy 68 éves gazdától jegyzett fel. Az ő számára volt igazán mindennapi valóság ez a rangos, poetikai agrárkalendárium.



„Jó estét kívánok a házigazdáknak és a gazda asszonyának, s együtt minden családjával. Jelen szavaimnak kis időt adjanak. Jó testvéreim, erőst szépen kérjük, tessék meghallgassák, rebegő nyelvünköt a szárnyára eresztjük, s erős szemeinket az égre terjesszük. Újat várunk, áldást a szép társaságra s annak pedig minden itt lévő tagjára. Hogy legyen csendesség az új esztendőben, víg öröm és áldás szálljon a szüvikbe, a mi országunkon legyék csendesség az új esztendőbe. Mostan elérkezett minden jó gazdának, hogy kis gondot szerzen ökörré, ekére mert nagy tavasz vagyon. Vayon és kell nagyon. No csak, jó testvéreim ide hallgassatok, mikor a gazda meglátta, hogy elérkezett a nagy szép tavasz, azt felelte a gazdasszonynak: kérjük az urat, hogy vegye le rólunk a nagy haragját. Kérjük tőle áldást a mezeinkre, magiknak egészségét, hogy tudjanak munkálni, hogy legyen honnan adjanak kenyeret a jövetelőbe. Mikor eljövünk jó testvéreim, kapjuk békességgel. Jó testvéreim, mikor a gazda meglátta, hogy elérkezett a nagy szép tavasz, kezdte szerzeni elé az ekét. Mikor elészerezte, elindultak szántani. Mikor béértünk a darabhoz, eketaligához ökrököt fogtunk és szántani kezdünk. S mikor elvégeztük szántani, kifogtuk az ökrököt, hogy nyugodjanak meg. A gazda elévette a búzát, s el kezdte vetni. Mikor elvégzette vetni, azt felelte: Uristen szenteld meg a mezeinket egy szép csendes esővel, adj áldást mezeinkre. A szolgálak meghalálak, nagy örömmel felköltek, és befogták az ökrököt. Odatették a bornához, s elbornáltuk a darabot. Mikor elbornáltuk, hazaindultunk. Mikor hazaérkeztünk, bétettük az ökrököt az istállóba. A gazda nem ül sokat otthon. A gazdasszony azt felelte a gazdának: el kéne menjünk, járjuk meg a búzát. A gazda elment és kihozott az istállóból egy szép fehér lovat. Felkötött két-három harangot ríva, s odahozta az ajtó eleibe. A gazdasszony kihozott egy szép lepedőt, s felvették a ló hátára, s elkészítették szépen a lovat. A gazda felült a lóra, elment, hogy járja meg a búzát. Mikor odaért a darabhoz, leszállt a ló hátáról. Megkerülte a darabot, kitépett egy marokkal. Erőst szép volt a búza, s meg volt érvel. A gazda felült a lóra s hazaindult. A gazdaasszony ithon megmosta szépen az asztalt, kitette a ház közepire, s várták haza a gazdát a búzával. A gazda mikor hazajött, bétette a lovat az istállóba, béjött a házba, letette a búzát az asztalra. Olyan szép volt a búza, hogy a ház megvilágosodott. A gazdasszony felköt a tédről a gyermekeivel, s azt felelte a gazdának: erőst szép a búza, meg van érvel, kell keressünk tizenkét napszámot aratni. Regvel eljöttek a napszamosok, s a gazda leültette. Odateve két pohár pálinkát nekik, s elvitte a darabhoz. Mikor odaértek a darabhoz rendbeálltak, kezikbe vették a sollókat s keresztet vetettek. Es aratni kezdtek, s marokba tették, marokból kévéket sántak, kévékből feleket sántak és kicsépeltek. A búzát örölni kivittük. Indultunk előre, hogy a mónárt kapjuk felébredvel. Megtalálkoztunk a mónárval, szólunk nekik: jó napot mónár úr! Hova lette a malom, hogy öröljön nekünk? De a mónár szerte tekintett, s lisztes kalapjával malmának intett: gyer ide, malom, örölj rögtön lisztes ezen időseknek. De a malom érkezik nagy lélekszakadva. Azt feleli: öntsék a búzát a nagy éles kasba. Változik búzalisztre, belőle sütnék kenyeret. A füstölt lábakat adják ajándékba. De már a gazdasszonynak az jár a szüvikbe, hogy nihány fránkot adjon nekünk. Nem mondjuk, való ne legyen, hanem való legyen. Az Isten áldása szálljon erre a házra. Már búzagabona leszen elégséges, ha leszen mindenkinek. Videttek legyenek betegségtől, kérjük áldást a mezeinkre, magiknak egészséget, hogy tudjanak munkálni, hogy legyen honnan adjanak kenyeret a jövetelőbe. Mikor



eljövünk, jó testvéreim, kapjuk egészségesen, szerencsében, s békességgel, víg örömmel s áldással. Tartsa meg az isten a házigazdát.” (Elmondta Jankó András, 68 éves gazda, Lujzikalagor, 1987)<sup>48</sup>

Még egyszer hangsúlyozzuk, nem azt állítjuk, hogy a magyar népszokásokban ritka, és nyilván modernizálódott szöveg valamilyen ősi és mindenütt meglevő magyar agrárrítust tükrözne vissza – azt azonban biztosan állíthatjuk, hogy a szokások ilyen módon értelmeződnek „agrárszokássá”, éppen gyakorlóik körében. Az eljövendő esztendő egészét lehetne másképp is (pl. az időjárás váltoásaival, a családtagok életének bemutatásával stb.) is jelezni, itt azonban a szó szoros értelmében a természet, a földművelés, az agrártevékenység apoteózisa jelenik meg, egy cseppet sem alacsonyabb szinten, mint ahogy mondjuk „a bor és víz vetélkedése” szubtilis teológiai háttérre utal. (A *pluvszor* és a *hejgetés* liturgikus-teológiai előzményeit sem hagyhatjuk figyelmen kívül, most azonban nem erről, csak egy szinte hihetetlenül következetes agrártevékenység-világkép megfogalmazásáról volt szó.)

2. A népi ünnepek másik jellemző vonása az, hogy *falusi* ünnepek. Fentebb az agrár-jelleg megragadásával azt akartuk megfogalmazni, hogy a népi ünnepeknek van egy foglalkozási, életmódbeli vonatkozása. Szociodinamikai szempontból megállapíthatjuk viszont, hogy a minket érdeklő ünnepek esetében az a falu a releváns társadalmi egység és keret, ami létrehozza és a kialakított formában gyakorolja az ünnepeket. A templom-búcsú esetében ez a viszony nyilvánvaló: a templom maga is reprezentálja a falu közösségét, a templom védőszentje tiszteletének szentelt ünnepen a falu mintegy önmagát is ünnepli.<sup>49</sup>

Ahhoz hasonlóan, ahogyan a templom az egész falut képviseli (felekezeti megoszlás esetén nyilván a falu adott felekezethez tartozó lakosait), a temető is hasonló funkciót tölt be: az egész temető képviseli az egész falut.<sup>50</sup>

A falusi ünnepeket vizsgálva megállapíthatjuk, hogy azok nemcsak általában közösségi jellegűek – mint a folklór más jelenségei –, hanem éppen az

48 Pozsony F. 2000b, 114–115.

49 Bartha Elek is megerősíti a templomoknak ezt a funkcionális vonását. „A vallásos közösségek számára a templom, amíg nem rendelkeznek vele, elérendő közös célként tűnik fel, a templommal rendelkezők pedig saját maguk, falujuk reprezentálójaként tekintenek templomunkra.” Bartha E. 1992, 41.

50 „Amint a szemiotikai vizsgálatból kiténik, a temető alapvető társadalmi vonatkozású információkat, illetve értékítéleteket közvetít és rögzít, azaz a falu társadalmi rendjének modelljeként értelmezhető, amely azonban nemcsak tájékoztat a falun belül kialakult társadalmi erőviszonyokról, hanem egyúttal az élők számára alapvető genetikusan parancsokat is továbbít, amelyek – összhangban az egyéb módon megfogalmazást nyert kulturális parancsokkal – a sikeres létstratégiák hagyományosan elismert lehetőségeit továbbítják az éppen élők felé.” Kunt E. 1978, 114.



adott falura vonatkoznak, az jelenik meg bennük. Farsangkor akkor rendeznek tuskóhúzást, álesküvőt, ha a faluban adott évben (farsangkor) nem volt házasságkötés. Az említett szokásoknak azután a lényegéhez tartozik, hogy a farsangi menet a falun végigvonuljon, a házakba be-betérjen. UJVÁRY Zoltán például Sajónémetiben megfigyelte a farsangi rabhordást. Az események főbb mozzanatai a falu főterén történnek.

„Egy ember a bíró szerepében a két »bűnös« által elkövetett bűncselekményeket olvasta fel. Mindazokat a lopásokat, eseteket, amelyek a faluban az előző évben történtek, a két rabnak tulajdonította, s ezért halálra ítélte őket.”

Jellemzőek a bíró beszédének bevezető és befejező formulái is:

„Összegyűlt a falu népe  
e két rabló nézésére

és:

Mostan ítéletet mondunk  
Valamennyien itt vagyunk”<sup>51</sup>

Talán érdemes külön is megfogalmazni azt, hogy a folklorisztikában sokszor beszélünk *általában a közösségről*, és kevésbé tudatosítjuk azt, hogy ez a közösség egy adott falu közössége. Többek között jól érzékelhető a faluközösség létezése olyan közvélemény-nyilvánítás esetében mint amilyen a macskazene, zángózás, csatrangolás, kikolompolás (*charivari*). Az ország egyes vidékein (Békés és Hajdú-Bihar megyék, Erdély egyes részei, Sárrét) szokás volt, hogy a házasságban élők helytelennek tartott életvitele – vagy más hasonló, a házassággal kapcsolatos helytelen viselkedése – miatt a falu fiataljainak egy csoportja a figyelmeztetésben, büntetésben részesíteni kívántak háza előtt *macskazenét* adott.

„Ez a ritualizált megszegyenítés arra utal, hogy a közösség jogot formál az egyén privát életszférájának megítélésére is, amennyiben az ellentétes a konszenzuson alapuló értékkel.”<sup>52</sup>

Még az emberi élet fordulóihoz kapcsolódó olyan szokások is, mint a keresztelő, lakodalom, temetés is a falu egésze előtt történik. Egyfelől az ünnepi eseményekben központi szerepet betöltő helyszínek (templom, temető) a falu

51 Ujváry Z. 1991, 76–81.

52 A nemzetközi szakirodalomból legtöbbet idézett munka Le Goff, J.–Schmitt, J. (ed.) 1981. Lásd még Rey-Flaud, H. 1985. Az idézett szöveget illetően lásd Kotics J. 1999, 15.



egészét reprezentáló terek, másfelől az események lebonyolítása úgy van megszervezve, hogy minél nagyobb legyen a megpillantás révén az azokban legalább passzívan résztvevők száma. Mivel a hagyományos paraszti közösségekben az egyéni élet és közösségi lét nem határolódik el élesen egymástól, ezért az egyéni élet eseményei sem számítanak magánügynek. A keresztelőre menés, az esküvőre vonulás, a halottas menet stb. – mind azzal a céllal szerveződtek, hogy az egész falu lakói tudomást szerezzenek a történekekről, tanúi legyenek azoknak.

„Egymás mellett haladt a keresztanya meg a bába, mögöttük a koma. Útközben, ha messze laktak a templomtól, a bába időnként átvette a gyereket, sőt volt, hogy végig ő vitte, ha fiatal lány volt még a komaasszony... Mindig gyalog mentek, kivéve, ha adott vasárnap nem volt a falujukban istentisztelet. Ilyenkor Csesztvéről, Ipolyszőgről az apa vitte őket kocsival. A balassagyarmati módos gazdák az 1930-as évektől presztízszokokból már mind bricskán mentek.”<sup>53</sup>

A híradás-, közlésfunkció nyilvánvaló a lakodalmi események szervezésében is. BALÁZS Lajos a csíkszentdomokosi lakodalomról írja, hogy a templomi esküvőre menet mi történt:

„Régebben a szekerekkel nagyot kerültek, hogy a menyasszonyt meghordozzák a faluban, met akkor vót sok ló s szekér”

A templomi esküvő után is hasonló történt:

„A menet a legényes ház felé indul. Az útírányt a gazda dönti el helyben, mindeképpen más irányba vezet a násznépet mint ahogy jöttek, még akkor is, ha a vőlegény arra lakna, ahonnan hozták a menyasszonyt.”<sup>54</sup>

Ami a falu számára fontos, azt a falunak látni kell: valamennyi olyan szokásra, amelyben a falu bejárása, az utcákon való végighaladás, a házakba való betérés strukturális vonás, ez a logika nyilvánul meg.

53 Kapros M. 1986, 240. A komaasszonyok hagyományos ételhordása a gyermekágyas asszony számára ugyancsak rendelkezik ezzel a „demonstratív” funkcióval. „A módosabb *cifrázkodó* menyecskék a vasárnap délutáni öltözetet is felvették, a többség véleménye szerint azonban a hétköznapi kimenőruha illet ilyenkor. Mindig egyedül ment a komaasszony, legfeljebb, ha nagyon sok ételt vitt, valamelyik nőrokon (jobbára anyósa nagyobbacska lánya) segített neki a kupaig. Ott átadta az ételt, s be már nem ment, ha hívták sem.” Kapros M. 1986, 198.

54 Balázs L. 1994, 123–124.



Összevetésként érdemes a halott kikísérését leíró részt KUNT Ernő könyvéből idézni:

„A halott temetőbe kísérése kifejezetten nyilvános esemény: a menetben részt vesznek mindazok, akik a halott búcsúztatásán megjelentek. A településen végighaladó éneklő menet bekapcsolja azokat is, akik a temetésen nem vesznek részt, s a folyamatos harangozás ... pedig kiterjeszti az esemény hatását az egész településre.

A temetési, halotti menet szokás szerint nem a legrövidebb utat választja a gyászos ház és a temető között. A katolikusok rendszerint betérnek a templomba, ahol a pap rövid beszédet mond s beszenteli a koporsót. A protestánsok is rendszerint útba ejtik a templomukat, bár nem mennek be, hanem megállnak előtte, s énekelnek. Gyakori szokás, hogy a halott szülőháza felé is tesznek kitérőt, amely előtt szintén megállnak, s énekelnek. A menet bármilyen kerülőt jelentsen is – mindenkor a település fő útvonalain igyekszik haladni, így terjesztve ki hatását csaknem az egész településre, s így búcsúztatva el a halottat a falu valamennyi lakójától. A halottas menet révén tehát éppen úgy igyekeznek közfigyelmet kiváltó, egyszersmind kielégítő útvoalat választani, amint azt a lakodalmi menet esetében teszik.”<sup>55</sup>

Jellemzőnek tarthatjuk azt, hogy amikor a népi ünnepekről szóló jellemzések, leírások először megfogalmazódnak, azonnal az említett két vonás (az agrárjelleg és a falu mint reprezentálni kívánt egység) jelenik meg. RÉSŐ ENSEL Sándor *Magyarországi népszokások* című könyvében közölt több tucat szokásleírás példázhatja ezt a vonást: *Akasztó és Lak községi lakodalmi szokások, Becskereki házassági szokások és gyászok, Dabi csizmediainas felszabadítása, Hétfalusi kakasünnep* stb. Ezt akkor érzékelhetjük még inkább, ha felfigyelünk arra, hogy más a szemlélete azoknak az írásoknak, amelyek például egy foglalkozási ág szokásait mutatják be, például *juhászok dömötörje*; vagy magára az adott szokásra hívják fel a figyelmet például a *Bethlentjárás*.<sup>56</sup>

Amikor a népszokásokat mint a népeletet is bemutató drámai műfaj – a népszínmű – a XIX. század közepére Magyarországon is elterjedt, ezek jó részében a „falu” idilli képe jelenik meg. Tóth Ede: *A falu rossza*; Csepreghy Ferenc: *A sárga csikó, A piros bugyelláris* és hasonló színdarabok előadása a hivatásos színjátszásban a századforduló után eltűnt, ám a falusi műkedvelő színjátszásban országszerte szinte az utolsó évtizedekig megmaradt. A Gyöngyösbokréta-mozgalom, amit a Magyar Bokréta Szövetség fogott össze, több

55 Kunt Ernő 1987, 165–166.

56 Réső Ensel S. 1867, 26–30; 62; 63–64; 89; 148–150; 168.



száz faluban szervezte meg a helyi csoportokat – amelyek ugyancsak a falut képviselték fellépéseiken.

A falusi életnek, falusi ünnepeknek az ilyenfajta szcenírozásai nyilván magára a népeletre is visszahatottak, hiszen a résztvevők (vagy passzív szereplők) is ugyanazok voltak. Az, hogy a népelet megjelenítésének a falu a színtere, nem magyar találmány, így megtaláljuk azt irodalmi, zenei és egyéb műalkotásokban. Ilyen például Mascagni: *Parasztbecsület*, Donizetti: *Szerelmi bájital*, Gárdonyi Géza: *Az én falum*, Móricz Zsigmond: *Pillangó* című műve vagy a *Körhinta* című film. Sőt, érdekes lehet a néprajzi kutatás hasonló visszahatása is:

„A Zoboralja falvai régóta a magyar, s újabban a szlovák néprajzosoknak is gyakran felkeresett kutatópontjai. Kolonban is sok gyűjtő megfordult Kodály századeleji gyűjtőútja óta. A falu mégis Aranyt és Putzot őrzi leginkább emlékezetében, a »Lagzis könyv« ma is fogalom. Példányait féltve őrzik... Egy egész falu identitástudatát, ellenálló képességét erősítette meg, egy egész falut döbbsített rá arra, hogy hagyományai értéket képviselnek, s nemcsak a maga, hanem az egész nemzet számára.”<sup>57</sup>

Két további megjegyzést, kiegészítést is tehetünk a fentiekben bemutatott néprajzi ünnepelmélethez.

Talán nem tűnik fennhézásnak, ha azt mondjuk, hogy nem is volt olyan egyszerű ilyen általános ünnepértelmezést felvázolni. Igen sok, e szempontból mellékes vagy másodlagos körülményt figyelmen kívül kellett hagynunk! Most viszont mégis arra kell gondolnunk, hogy ezek közül néhányra vissza kell térnünk, immár a bemutatott ünnepelmélet keretében.

Az első kérdés az, elégséges-e e két dichotómia: magán–nyilvános, jelen levő–örök (*privée–publique*, illetve *présence–éternel*) feltüntetése. Nincs-e más, ugyanilyen fontos további tényező? Azt válaszolhatjuk, hogy a viselkedési, szociológiai, etnikai kategóriák mind beleférnek ebbe a rendszerbe, és ehhez képest is megmagyarázhatók, nincs tehát szükségünk arra, hogy ezeket is ugyanilyen rangú elméletkonstituáló tényezőnek tekintsük. Az, hogy egy-egy ünnepet egy-egy család, egy-egy falu, egy-egy ország, egy-egy gyülekezet, egy-egy vallás ünnepel-e a mi szempontunkból ugyanolyan jelenség. Legfeljebb abban különböznek, hogy az A, a B és a C szint milyen módon és mértékben jelenik meg bennük. A karácsony ma a keresztények számára világméretű ünnep. A húsvét (noha eltérő interpretációkkal), még ennél is általánosabb.

57 Sándor E. 1989, 158.



Bár az újév, vagy éppen az 1999/2000/2001-ben valamikor lezajlott évezredforduló még ehhez képest is általánosabb érvényű. Noha ezt sem ünnepelte a világon mindenki: van más időszámítás is, több kultúra számára pedig a millennium egyáltalán nem jelent semmit: a maga időszámítási rendszerében sem. De azért nemcsak ez a világméretű dátumváltás számít ünnepnek, hanem mondjuk, egy-egy családban az első gyermek, az első fiú megszületése is – noha ezt csak tízen és nem négy milliárdan ünneplik. Viszont világszerte, akár egyazon napon is több milliónyi születést ünnepelnek. És a világtörténelemben évezredek óta mindennap voltak ilyen ünnepek. Végül is tehát nehéz megmondani, mikor voltak ilyen kicsiny vagy nagy ünnepek, mit ünnepeltek többen: 2000 szilveszterét vagy az elsőszülött születését. E két alkalom mint ünnep között nincs értékkülönbség. Abban viszont van, hogy milyen módon szervezik ezeket, milyen mértékig A, B és C szintűnek.

És minthogy csak e tekintetben és nem a rendszerhez tartozást illetően van köztük különbség, most nem látszik célszerűnek újabb tényezőket külön is felsorolni az általános ünnepdefinícióhoz. (Ezeknek viszont annál nagyobb szerepük lesz egy-egy konkrét ünnep leírásában egészen addig, hogy mondjuk: miben különbözik a lekvárfőzés vagy az állatok tavaszi kihajtása két faluban, vagy egy falun belül, avagy a nemzetiségek vagy társadalmi rétegek között. Ott azonban már nem az általános ünnepelméletről, hanem az egyes ünnepeknek éppen ez általános elmélet alapján történő leírásáról van szó.)

A másik megjegyzés arra vonatkozik, hogy az ünnep behaviorista felfogása más tényezőket tart az ünnep legfontosabb jellemzőjének. Általában a játékoság, az öröm (*Lustprinzip*), illetve a mindennapi étellel szembefordulás („tótágast álló”, „fenékkal felfordult” világ, „karnevaleszk” szokások stb.) kerülnek az ilyen elméletek szerzőinél domináns helyre.<sup>58</sup> Mégsem hisszük, hogy ez a vonás lenne az ünnepelmélet legfőbb rendező elve. Először is nem minden ünnep nevezhető játéknak, örömnepnek vagy „karnevaleszk” cselekvésnek. Nagyon sok ünnep nem játékszerű, vidám, hanem komoly (ha éppen nem szomorú). Nagyon sok ünnep nem a világrend felforgatását, hanem éppen megerősítését képviseli.

Iskolavégző („ballagó”) diákok sok bolondságot csinálnak, ezt ma a társadalom el is nézi nekik, sőt szinte el is várja tőlük. Ám azért a bizonyítvány, az ezért kapott komoly ajándék vagy az érettségéhez hozzátartozó ünnepi ruha és

58 Isambert, F. A. 1982, 123–212; Duvignaud, J. 1974, 1977.



a bankett nem nevezhető pusztán bohóckodásnak.<sup>59</sup> Halottvirrasztáskor méselenek erotikus trufákat, temetés után a tor alkalmával nemcsak gyászindulók zenélnek. Ám azért a búcsúztatók szövege komoly, a temetés nem paródia, a sírok és a temetők nem a dadaista művészet alkotásai. Jól ismerjük a siratók paródiáit a folklórból. A sok száz siratószöveg között ezek 10%-ot sem tesznek ki. És nem ismerünk egyetlen olyan kultúrát sem, ahol csak siratóparódia lenne, és nem lenne ismert a komoly, gyászoló sirató. A „japán mosoly” éppen azért feltűnő, mivel obligát, kötelező és ugyanúgy a gyászt fejezi ki, mint a mi sírásunk – ugyanolyan „komoly” dolog, mégha inverze is az előbbinek. A „fehér gyász” sem paródiája, csupán inverze a fekete gyászruhák viselésének. Több millió „komoly” sírfelirat van – a „tréfás sírfeliratokat” úgy kell összevadászni, és még akkor sem biztos, hogy a „nevető fejfa” csakugyan megvan-e, nem csupán a szóhagyományban él-e?<sup>60</sup>

De nem csupán empirikus okokból nem azonosíthatjuk teljes egészében az ünnepet a játék, az öröm megnyilvánulásaival.

A játék egy stochasztikus / aleatorikus fogalom, amikor is az egyes cselekvésmozzanatok (és -minták) között nem a munkafolyamatokból megismert következetesség érvényesül. A játékban nem azért futunk, mert valahova el akarunk jutni. Nem azért adunk homokból készült süteményt a játékabának, mivel azt gondoljuk, hogy a homok finom és a játékba tud is enni. A valóságot milliméternyi pontossággal utánzó játékvonat sem viszi el az utasokat sehova. A játék *más*, mint a mindennapi cselekvés.<sup>61</sup> Ebben, de csak ebben hasonlít az ünnepi cselekvéshez. Az ünnepi cselekvés ugyanis komoly. Nagyon sok esetben az egyházi szertartásokhoz hasonló módon kell igazán mindenre kiterjedő módon végrehajtani. Egyetlen apró eltérés „végzetes” következményekkel járhat. Számtalan királykoronázásról mesélik, hogy milyen apró tévesztés szolgált rossz ómen gyanánt. Martinovics Ignác kivégzéséről leírják, hogy kopasz fejéről lecsúszott a kendő, amellyel a kivégzések ünnepi (!) alkalmával megszokott módon bekötözte a szemét a hóhér. Martinovics azt hit-

59 Az iskolával kapcsolatos szokások rendszerezett kutatása máig nem valósult meg, noha az 1980-as évek elején folytak ilyen kutatások az ELTE BTK Folklóre Tanszékén és ezek archívuma itt meg is található.

60 Egyebek között lásd Ujváry Z. 1988, IV. 47–70.

61 Caillois, R. 1958. A játék sokoldalú megközelítését nyújtja többek között Bruner, J. et al. ed. 1976, vagy Ehrmann, J. ed. 1968. A játékelmélet klasszikus műve Huizinga, J. 1955 vagy Buytendijk, F. J. J. 1933. A játékelmélet matematikai stb. vonatkozásaira itt nem térhetünk ki. Lásd még: Dundes, A. 1978, 161–179.; Černý, J. 1968; Bahtyin, M. M. 1982.



te, kegyelmet kapott, örömmel tekintett körül, de – mint a kortárs írta – hiába, szemét ismét bekötötték és feje repült.

Az ünnepek általában komoly volta teszi lehetővé, hogy fontos legyen inverzük is: a travesztia, a „felfordult világ”, a bolondozás.<sup>62</sup> A karnevál maszkjaival állatnak öltözik az ember, a férfi és a nő öltözetet cserél. Ez rendkívül fontos része az ünnepnek, a vidámság megnyilvánulása, a megszokott kötöttségek nyilvánvaló tagadása. Ám az állatmaszkok máskor éppen nem vidámak, inkább rémisztően komolyak. A nemcsere (és az ezt szimbolizáló ruhacsere) igen gyakran egyáltalán nem vicces dolog. A királynők nem karikatúrái a királyoknak. A bírónők ugyanúgy (ha nem még ügyebben) ítélik el a bűnösöket. Sakkozó nők megverik a férfi nagymestereket: de ez nem a karneváli hangulattal magyarázható.

Sok ünnep egésze vidám. Máskor az ünnep bizonyos részei vidámak. Ismét máskor egy tragikus ünnep (mondjuk a nagypéntek) folytatása örömmünnep (húsvét). Ám pusztán az öröm önmagában – ugyanúgy mint a játék – még nem ünnep. Csak lehet annak (is) fontos része.

Még ennél is általánosabb elképzelés az, hogy öröm nélkül nincs is ünnep. Az így, általános értelemben vett „öröm” csakugyan gyakori összetevője az ünnepnek. Ám azt mégsem mondhatjuk, hogy minden ünnep bacchanália jellegű, végeláthatatlan nevetés. Voltaképpen a promiszkuitást, a részegséget sem tekinthetjük minden további nélkül az „öröm” kifejeződésének. Ha erre gondolnánk, úgy vélhetnénk, hogy igaza van a *Cigánybáró* áriájában a sertés-kereskedőnek: „hja, az élet célja semmi más, mint jó evés és jó ivás” (a német eredetiben itt csak annyi van: „az én ideálom az evés és ivás”).

Az „öröm” igen gyakran nem egy határtalan és meghatározatlan eleme az ünnepnek, hanem olyan, mint a böjt utáni jóllakás.<sup>63</sup> Az ünnep előtti, sőt az ünnep előzményei során, majd az első része során meglevő „gond” feloldása, kollíziója. Az ünnep teleológiájában megvan az öröm szerepe. Ám a kettő között fordított a viszony: nem azért ünneplünk, hogy örüljünk, hanem ha örülünk, ezt kívánjuk megünnepelni. Ezenkívül, minél inkább társadalmi jellegű az ünnep, annál kétesebb a valódi öröm hova sorolása. Ha valakinek jól fialt a disznaja, megérett a zabvetése, gazdag a szürete, biztosan örül, és ezt meg is

62 Bahtyin karneváelmélete közismert. A kultúra „karneváli vonásai”-ról általánosabb összefüggésben lásd Voigt V. 2000, 287–306.

63 A játék és öröm kapcsolatát illetően lásd: Fink, E. 1957; Černý, J. 1968, 149–157. Az ünnep–szórakozás–öröm kapcsolatáról lásd Dumazedier, J. 1962. A gyermekünnepek és az öröm kapcsolatáról lásd Narr, R. 1974.



kívánja ünnepelni. Ám társadalmi méretben érzékelhetővé ez akkor válik, ha ünnepi keretek közé kerül. És ekkor már minden évben van szüreti bál, nemcsak akkor, amikor igazán jó a termés!

A mindenkori talpnyalók és piárszakértők mindig jelentették, milyen nagy örömmel is csókolt kezét az uraságnak a jobbágy, hogyan fogadta még az ég is báránnyelűvel, az alattvalók meg a nép örömrivalgással a látogató uralkodót. Ám még a helyszínen ujjongóknak sem mindegyike örült igazán. Még azt sem hihetjük, hogy minden lakodalom csakugyan örömmünnepe volt minden jegyespárnak, vagy éppen az „örömszülőknak.”

Az öröm fontos része (lehet) az ünnepnek, ám mégsem azonos azzal. Van öröm ünnep nélkül és van ünnep öröm nélkül.

Mégis, miért olyan általános a játék, az öröm meg az ünnep összekapcsolása?<sup>64</sup> Erre a kérdésre is könnyen adhatunk egyszerű feleletet. A mindennapi élettel, a hétköznapokkal szembeállított ünnepnap természetesen helyezi előtérbe a robottal, a munkával, a megszokással, a célszerű tevékenységekkel szemben ezek ellentétét: a játékot, a szabadságot, a felszabadultság érzését, az örömet. Sőt, minthogy az ünnep a hétköznap ellentéte, illetve meghaladása, az ember szinte kötelességének érzi, hogy itt megtalálja az örömet, ki is élje azt. Egy-egy ünnep résztvevőinek nagy része úgy gondolja, ő csakugyan örült is az ünnep alkalmával. Olyan sztereotíp beidegződés ez, amit az emberi önértékelésben nagyon gyakran vehetünk észre. Ez a „participációs öröm” arányában nem tér el attól, ahogy az ember önmagával általában meg van elégedve, illetve – legalábbis másokhoz képest – jobbnak tartja magát, a maga teljesítményét. A „mi ünnepeinket” „mi” szeretjük és örömadónak is tartjuk. Általában. Legfeljebb egyes ünnepi alkalmakkor vesszük észre ennek hiányát. Ám – különösen a magyar életfelfogásban – az állandó kritika, állandó kritizálás is közismert. A magyar labdarúgó-szurkolók egy csoportja még mindig jár a mérkőzésekre – vagy legalábbis érdeklő őket az eredmény – noha igen régóta voltaképpen „nem sok örömük” telhetett benne. A kártyás akkor is játszik, ha nem nyer. Az ünnepi „öröm” olyan viselkedésminta, amely be kívánja teljesíteni a maga elvárásait.

Sőt, még ezek az elvárások sem olyan egyszerűek. A „sírva vigad a magyar” sztereotípiát jelzi, hogy az „öröm nélküli ünneplés” legalábbis felismer-

64 A 2000. május 13–14-én Marcaliban rendezett *Rítus és ünnep az ezredfordulón* című konferencia előadásai sokoldalúan közelítették meg az ünnepeket. A konferencia előadásai megjelenés alatt.



hető jelensége a magyar kultúrának. Mindezt közvetlenül bemutatathatjuk a folklór jelenségei körében is. Mindezek ellenére talán mégis engedhetünk egy kis utat az öröm-ünnep teóriának.

Köztudott tény, hogy a jólét, az egészség, a kellemes környezet, a jól végzett munka is okoz örömet. Vagyis külön alkalom nélkül, külön ünneplés nélkül is észrevesszük, hogy örülünk valaminek. Az esztétikai élmény, a „tetszés” ugyancsak értelmezhető ily módon. Ehhez sem kell ünnepi alkalom.

Ám ha mindezt a szó legteljesebb mértékében „öröm”-nek nevezzük, akkor szinte mindig van örömünk. Ez esetben a kiemelt, ünnepszerű örömöt nem is tudjuk igazán meghatározni. Ezért talán célszerűbb ezt az egyszerű, mindennapi örömet más (egyszerűbb fokozatot sejtető) névvel nevezni. Mondjuk használjuk a „jóérzés” (*Wohlbehagen*) elnevezést erre a mindennapi fokozatra. Ez meg éppen hogy nem tartozik az ünnephez.

Ha viszont ehhez képest csak egy kiemelkedő, jól megformált, társadalmilag is elfogadott „jóérzést” nevezzük „öröm”-nek, akkor gondolkodhatunk úgy, hogy a hétköznapokban van „jóérzés”, az ünnepekben viszont már „öröm” van. E megoldással mintegy visszacsempészhetjük az „öröm” fogalmát az ünnep körébe.

Persze, ettől az „öröm” ugyanúgy meghatározója az ünnepnek, mint ahogy a kitüntetett tér vagy a kitüntetett idő: nem maga a tér és az idő, hanem azoknak csak külön is artikulált formái jellemzők az ünnepre. Nem mindenfajta „öröm”, hanem annak valamilyen artikulált formája tartozik az ünnephez.

Érdeemes lenne megnézni, mit tanúsítanak ebben a vonatkozásban a folklór adatai! Ez azonban nem is olyan egyszerű feladat.

A magyar folklóriztikában igen sok és igen jó ünnepleírással rendelkezünk. Még általános bemutatásokat is ismerünk, akár egy-egy közösség (falu) vonatkozásában, akár még nagyobb áttekintésben is (pl. a jeles napok bemutatása). Ezek azonban nem valamilyen ünnepelméleti szempontból készültek, ezért ilyen módon való értelmezésük nem végezhető el minden további „interpretálás” nélkül. A leírások nem elég világosan térnek ki ugyanis például arra, mi is az említett ünnep lényege az adott közösségben. Ha van valamilyen „elmélet” a leírások mögött, itt legfeljebb a hétköznap-ünnepnap szembeállítását találjuk meg. Az ünnepek magyarázatakor az „öröm”-ünnep hedonisztikus felfogása is csak általában jelenik meg, anélkül, hogy ezt az összefüggést a gyűjtés során igazában kérdezték volna. Ünnepelmélet helyett csak a külső kereteket szokták megadni: családi ünnepek–közösségi ünnepek, egyházi ünnepek–világi ünnepek, földművelési ünnepek–pásztorünnepek stb.



Ezek természetesen fontos rendező szempontok, ám nem adják meg az ünnepelemlethez szükséges támpontokat.

Talán annyit mégis biztosan állíthatunk, hogy a leírók általában a hedonisztikus ünnepfelfogást képviselik, arra hivatkoznak, hogy a sok és nehéz munkába belefáradt parasztok számára ez szinte az egyetlen örömforrás. Igen gyakran azonban ezt a megoldást csak mintegy deklarálják, ám nem bizonyítják.

Másrészt viszont az a megállapítás szintén általános (és számunkra ez már ünnepelemleti szempontból is igen fontos), hogy a paraszti ünnepek tradicionális jellegűek, elsősorban azért tartjuk meg őket, mivel a „néphagyomány” fontos részei, egy már megszokott gyakorlatot ismételnék meg.

Első tekintetre ez igazán nem sokatmondó, inkább triviális és lapos megállapítás. Hiszen nemcsak az ünnepek, hanem még az egyszerűbb rítusok esetében is az ismétlődést tartjuk meghatározó tényezőnek. Másrészt az egész folklórt voltaképpen „hagyománynak” szokás tekinteni. Azonban mindezek ellenére igazán fontos az a tény, hogy a folklorisztika a nép ünnepeit illetően éppen a *tradíció* meghatározó szerepét emeli ki.

Nincs itt módunk arra, hogy a „hagyomány” (*tradíció*) és újítás (*innováció*) egész kérdéskörét tárgyaljuk. Azt azonban mintegy előjáróban megállapíthatjuk, hogy a falusi élet valóban tradicionálisnak tekinthető: a termelés módja, az építkezés mikéntje, a népviseletek, a néphit tényei mind-mind igazán hagyományosak, az újításoknak mintegy ezekkel szemben kell megvívniuk a maguk harcát. (Noha mindig voltak újítások és mindig voltak újítók a parasztok között is.) Ilyen módon nemhogy kirívó, hanem természetes tény, hogy ugyanebben a társadalmi közegben a szokások és az ünnepek is tradicionális jellegűek.

Még azt is nyilvánvaló ténynek nevezhetjük, hogy éppen a szokások és az ünnepek esetében igazán határozott módon jelenik meg ez a tradíció. A siratók, egyes lakodalmi dalok őrzik a legrégebbi stílusrétegeket, ilyenkor kerülnek elő a hagyományok szentesítette régi ételek, viseletek. Ugyanakkor éppen e ponton rögtön észrevehetjük azt, hogy ez a „hagyomány” Janus-arcú jelenség. Ugyanabban a lakodalomban, ahol még a „kása” a fontos étel, a menyasszony ruhája akár évszázaddal is régebbi típusú, mint a mai ünnepi viselet stb. – ugyanitt jelennek meg legmodernebb mozzanatok is: a nejloning, az új autó, a gramofon, a videózó rokon, a városi táncok, az esküvői táviratok. Sőt mi több, ezek az újítások nemcsak megtűrt, hanem egyenesen elvárt, igényelt jelenségek is, amelyeket a következő lakodalom során is biztosan elvárnak, kétségkívül utánoznak és felülmúlni is akarnak.



Ha egyetlen *bon mot* formájában próbáljuk e dialektikát megfogalmazni, azt mondhatjuk, hogy az ünnep nemcsak „tradicionális” (hagyományos), hanem „tradicionál” (hagyományt teremtő) is. Még az újítások is ilyen formában fogalmazódnak meg: „újra itt van a nagy csapat”, „közkívánatra megismételjük” mondják a (természetesen nem népi) reklámszövegek: ám ez a jelenség igazán jellemző az ünnepekre is. Napjainkban, amikor „újraélednek” az egyházi jellegű magánéleti és közéleti ünnepek (az egyházi esküvőktől a búcsújárásig) ez a „visszatérő” tradicionalizmus igazán jól megfigyelhető. Nem az a tanulságos, hogy mennyi valóban a régi és új elemek száma, ezek aránya, hanem az a szempont, hogy éppen a „tradicionálás” fontosságát hangsúlyozzák. (Noha biztosan ez sem ilyen egyszerű dolog, ezzel szemben azt sem felejthetjük el, hogy például a közelmúltban is ezzel ellenkezőleg, az „új” vonásokat hangsúlyozták a „társadalmi” ünnepek legfontosabb vonásaként. Ám ez éppen a paraszti hagyományokból való kijutás, kivezetés ideológiája volt és ennek következtében az így megformált „új ünnepeket” nem is tartották a folklór keretébe tartozóknak.)

Ez a „tradicionalizmus” jellemző vonása a folklór jellegű ünnepeknek és amennyire adataink vannak erre, ez mindig így is volt, ahogy a regösének vagy a gerelyjárás szokta legitimálni a maga ismételt előadását: a „rég-i törvény”, a „rég-i szokás” szerint történik mindez. (Persze, hozzátehetjük, hogy sok nem folklór jellegű szokás is „tradicionál”, olykor egyenesen „archaizál”. Lásd például a bírók parókáját, egyetemi rektorok talárját, a bor- és sajtrendek kardos „lovaggá” avatásait. Ezt ott, leírásukkor, értelmezésük során figyelembe is kell venni. Ám ez nem változtat azon a tényen, hogy ha a folklórünnepek ilyenek, e vonást bizony fel kell ismerni, fel kell mutatni.)

A folklór jellegű ünnepek „tradicionalizmusa” azt is hangsúlyozza, hogy a résztvevők ily módon mely közösséghez tartoznak.

Minden ünnepnek, nemcsak a népi ünnepeknek van kohéziós ereje. Ezt fel is ismeri a mindenkori hatalom és éppen ilyen vonatkozásban szcenírozza ezeket. A katonai díszszemléken vagy a sportolók felvonulásain tízezrek kohézióját testesítik meg a menetoszlopok. A szórakoztató fesztiválok résztvevőinek számát mindig mintegy rekordként szokás emlegetni, ezzel is jelezve, most még több ember számára jelent meg a még nagyobb kohézió. Ám az összetartozás ettől függetlenül és ennél egyszerűbb módon a népi ünnepekben is megnyilvánul.

Noha – mondjuk – a céhes szokásoktól és ünnepektől eltekintve kevés a korporációs eredetű ünnep a népi ünnepek között, azért a kohézió mind a család-



di, mind a falusi ünnepekben szembeötlő. Leginkább a megszervezés tényeinek vizsgálata során válik mindez nyilvánvalóvá. A rokonság, a barátok, a szomszédok, az azonos társadalmi réteg, az azonos felekezet korporációjává szerveződve jelenik meg az ünnepeken. És a viselet, a dalok, az ételek vonatkozásában megjelenik a nagyobb egység (a falu, a népcsoport, az etnikum) korporatív megjelenése is: csángó öltözetben, katolikus szertartás szerint, magyar nyelven zajlik az ünnep. A közbeszéd ugyancsak „ünnepi öltözet”, „ünnepi étel” névvel nevezi e megnyilvánulásokat.

Erre aztán igazán sok példát hozhatunk.

Amikor a fentiekben azt hangsúlyoztuk, hogy a folklór jellegű ünnepekben a „tradicionalizmus” fontos elem, ezzel nem azt állítottuk, hogy ez a mozzanat az ünnepek létrehozója. Azt viszont állítjuk, hogy a már meglévő ünnepekben ez a vonás igazán fontos, nemegyszer domináns jellegű. Ezért is szembetűnő ez a népi ünnepek jó leírásaiban.<sup>65</sup>

Dolgozatunkban nem érintjük, csupán jelezzük, hogy az új ünnepek – falunapok, turista látványosságnak szánt események, különféle évfordulók megünneplése céljából szervezett események, a fővárosban a városnegyedek ünnepei – is mennyire hangsúlyozzák a ’hagyományos’ vonásokat. A hagyomány nélküli, új fesztiválok, ünnepélyek „kitalálásánál” mint a hagyományos ünneplési forma, míg a hagyományos formák nyilván arra is szolgálnak, hogy az új események létjogosultságát igazolják, mintegy megszakítás nélküli múltat kölcsönözve nekik.<sup>66</sup>

65 Külön felsorolás nélkül elsősorban a hagyományos kalendáris ünnepek folklorisztikai leírásaira utalunk itt.

66 Rihtman-Auguštin, D. 1990; Roth, K.–Roth, J. 1990.



## Az ünnep megjelenése

---

Az ünnep olyan összetett társadalmi jelenség, amelynek formai jellemzése egyetlen kategória keretében nem valósítható meg. Az ünnep formájára éppen az a jellemző, hogy nagyszámú kifejezési eszköz, kifejezési mód segítségével jelenik meg maga az ünnep. Bár az ünnep sokoldalú, a kifejezési módoknak és eszközöknek, azaz a kódoknak nem mindegyike jelenik meg minden ünnepen, valamint jelenlétük intenzitása is változó. Ugyanakkor bizonyos mennyiségű és fajtájú kódoknak is meg kell nyilvánulnia ahhoz, hogy az ünnep ünnep legyen.

Az ünnepek tartalma általában a közvetlen tapasztaláson kívül, a mindennapi gondolkodás körén kívüli tartományban fogalmazódik meg. A valláshoz kötődő szokásoknál az adott egyház mondja meg az ünnep tartalmát, amely a népi gyakorlatban azután át- meg átértelmeződik. Például a karácsonyi ünnepkör eseményei nemcsak Jézus születésével hozhatók összefüggésbe.

Számos esetben az ünneplés ad alkalmat arra, hogy olyan tartalmak is megjelenjenek, amelyek a reflexió szintjén nem formálódnak meg, mivel a népi gondolkodás a mindennapiság konkrét közegében mozog. Például az aprószentek napi (XII. 29.) korbácsolás háttérében egy keresztény hagyomány húzódik meg: egészségvarázsló szokás, helyenként legényavatási rítus. A karácsonyi ünnepkörhöz tartozó 'jeles nap'-on a szokás gyakorlóit nem feltétlenül ismerik a vesszőzés művelődéstörténeti-egyháztörténeti múltját, számukra az ünnepi hagyomány követése, a vesszőzés megismétlése jelenti az ünnepiséget.

Az újabb keletkezésű ünnepeknél – például a folklórfesztiváloknál – válik beláthatóvá az, hogy az ünneplés egyik vagy másik formája, például a tánc, maga is az ünnep tartalmává válhat.

Az ünnep tartalma és formája, illetve formái közötti viszony a *transzkódolás* problémáját veti fel: a kérdés az, hogy az adott ünnep meghatározott tartalma hogyan fejeződik ki az ünnepet alkotó és kifejező különböző kódokban, illetve kifejezési síkokon. Rendszerint csupán egyik vagy másik kifejezési sík oldaláról szokás az ünnephez való kapcsolatra utalni, így esik szó például ünnepi



táplálkozásról, ünnepi viseletről vagy ünnepi szokásról és az ünnepi szokásokhoz kapcsolódó táncról, énekről, szövegről.

Az ünnepiség kifejeződéséhez szükség van annak önálló és határozott megformáltságára és strukturáltságára. Ez a következő szempontokból közelíthető meg:

- cselekvések, gesztusok rendje, rendszere és ritmusa;
- táplálkozás;
- viselet;
- szöveg;
- akusztikus formák;
- kinezikus formák;
- dramatikus formák;
- vizuális eszközök;
- tárgyak.

A megközelítés szempontjai maguk is önállósággal is bíró alrendszerekre utalnak, ezeket nevezhetjük kódoknak is, amelyek a paraszti kultúra átfogó rendszerében foglalják el helyüket. A felsorolt kódok az ünnepiség „csomópontjához”, sőt egymáshoz is kapcsolódnak. Itt csak az ünnepiség szempontjait kiemelve és előtérbe helyezve tudjuk az egyes kódok jelentőségét méltatni, a pontosabb modellezéshez sok konkrét elemzésre lenne szükség.

A népi ünnep általában eleven, eseményekkel és cselekvésekkel teli időszak. Ez egyfelől azt jelenti, hogy a hétköznapi cselekvésfajták egy része az ünnepi időszakban is folytatódik: főznek, megetetik az állatokat, másfelől a megszokott cselekvések az ünnepi keretben némileg módosult formában mennek végbe. Például a lányok vasárnap délutáni sétája különbözik attól, ahogyan hétköznapi vízért mennek a kútra, jöllehet mindkét esetben járásról van szó. Említést kell tenni természetesen a sajátosan ünnepi cselekvésekről is, mint például a kisse-bábu végigvitele a falun. Az általános ünnepelméleti irodalomban például KERÉNYI Károly vagy Joseph PIEPER fogalmazza meg egyebek között azt a felfogást, miszerint a mindennapiságot a filozófiai értelemben vett 'cselekvés',<sup>1</sup> az ünnepet pedig az ugyancsak filozófiai értelemben vett 'szemlélődés' határozza meg. Mi ebből a gondolatból kiindulva állapítottuk meg azt, hogy a népi ünnep inkább cselekvéssel teli, s nem kontemplatív jellegű. Az ünnepek közösségi jellege is hozzájárul a cselekvésaspektus hangsúlyozásá-

1 Kerényi K. 1971; Pieper, J. 1963. Lásd még Turner V. 1982.



hoz. Az ünnepek azáltal adnak formát a közösségi életnek (is), hogy a közösen végzett cselekvés (vagy az abban való részvétel) alkalmait, színtereit biztosítják.

„... A közösségi élet valóságosabb és elevenebb ünnepek idején, mint máskor, amikor az individuumot csupán a munkamegosztás rejtett kötelekei és – esetleg – ködös elképzelések fűzik tágabb közösségéhez.”

– mondja HERNÁDI Miklós az ünnepekről szólva.<sup>2</sup>

Természetesen nem minden közösen végzett cselekvés ünnep, a kalákában végzett munka sem az. Mégis, külön is érdemes lenne megvizsgálni azt, hogy a közösen végzett cselekvés – akár a munka is – milyen gyakran egészül ki ünnepi elemmel, például lakomával, mulatsággal (mondjuk a disznótornál, a juhbemérésnél stb.).

A cselekvések egymásutánisága, ritmusa, az ünnepi és nem ünnepi cselekvésben való részvétel mértéke – mindez az ünneptől függ. Még az olyan mindennapi tevékenységek is mint a felkelés, lefekvés, étkezés, igazodnak ahhoz, hogy vasárnap van-e, hogy az adott lakodalomban milyen szerepkörben veszünk részt stb.

Az ünnepi cselekvésstruktúráknak van egy *általános vonatkozása* és van egy *személytől függő* oldala is. Az általános cselekvésstruktúrára sajátos kötöttség jellemző. Az ünnepi cselekvéseknek megvan a maga szertartásos költöttsége: a dunántúli pütkösdi királynénak lefátyolozva kell a falun végigvonulnia, a vasárnapi ebéd idejét a nagymise végéhez igazítják stb. Ugyanakkor éppen a hétköznapi rendezettnek látszó cselekvésfajtáihoz képest jelennek meg az ünnepekben a „kaotikus” cselekvések, például a (kocsmái) mulatságok. Itt is hivatkozhatunk az általános ünnepelméletek azon megállapításaira, amelyek az ünnepek sajátosságaihoz sorolják a kaotikus állapotok kialakulását, illetve az ünnepek végeztével a rendezettség helyreállítását. A magyar néphagyományban a farsangi szokásokat lehet példaként idézni. Elsősorban azért, mert ezen szokás keretében van a legnagyobb lehetőség a spontán megnyilvánulásokra. Mivel a folklorisztika látókörébe került népi ünnepek esetében nagyon nehéz elkülöníteni a „hivatalos” ünnepekből eredő és a „népi” ünnepekből eredő elemeket, ezért arra kell törekedni, hogy a néphagyomány által fenntartott ünnepi cselekvéssorokat részekre bontsuk és azokat külön-külön is jellemezzük. A különféle ünnepek cselekvéssorainak részekre bontása után kitűnik, az ünnepi cselekvésstruktúra a hétköznapihoz képest vagy/és

2 Hernádi M. 1979, 83.



rendezettebb (*szertartásos*) vagy/és rendezetlenebb (*kaotikus*). A rendezett és rendezetlen cselekvésstruktúrák mértéke és egymáshoz való aránya az ünnep típusához igazodva változik. Az év olyan nagy ünnepein, mint a karácsony vagy a húsvét sok helyen még főzni sem szabad (mert a templomba kell mindenkinek menni) és bált sem szoktak rendezni (a multság féktelensége miatt). Más alkalommal a rendezett és rendezetlen cselekvéssorok szorosan egymáshoz kapcsolódnak és együtt alkotják az ünnepet.

A templom-búcsú napjának eseményei például jól mutatják az említett cselekvéssorok összetartozását: délelőtt a *szertartás* a mise formájában valósul meg, emellett és ezután a búcsú-*vásár* és a *szórakozások* sajátos lehetőségei már nem kötött, hanem kötetlenebb cselekvésfajták végrehajtására adnak módot, az esti bál pedig a „*kaotikus*” cselekvésstruktúrák helye és ideje. A kaotikus cselekvésstruktúrák legtisztábban a már említett farsangi multságokon tapasztalhatók.

A rendezetlen cselekvésstruktúrákhoz sorolhatjuk a *játékokat* és újabban a *szórakozás* vagy a *sport* eseményeit is – noha valamennyi rendelkezik a rendezettség bizonyos fokával a maga sajátos keretei között. (A kártyázás például nem hétköznapi cselekvés, mint játék pedig rendelkezik a saját szabályaival.)

A személytől függő ünnepi cselekvésstruktúrán azt értjük, hogy az ünnepen végzendő cselekvések végrehajtása mennyire függ a cselekvő személy nemétől, korától, a családban és a társadalomban betöltött helyétől stb. Például karácsony este a gazda hozza be a szobába a majd ott szétszórandó szalmát és mondja az ünnepet bejelentő köszöntést; Kalocsa környékén nagylányok jártak háromkirályozni. A koporsót kísérő menetben például Homokmégyen, a koma viszi a halott keresztjét stb.

Ami a cselekvések ritmusát illeti, megállapítható, hogy a rendezett cselekvésstruktúrák általában megelőzik a rendezetlen cselekvésstruktúrákat, a kétféle cselekvésstruktúra kapcsolatai azonban ettől bonyolultabb képleteket is mutathatnak. A szertartásos cselekvések mellett, azokkal akár egyidejűleg is megmutatkozhatnak a rendezetlen cselekvésformák: karácsony este például szokásszerűen kártyáznak, és ez hozzátartozik az ünnephez.

A *táplálkozás* része a hétköznapiságnak és az ünneplésnek is, mint rendszer önállóan ugyancsak vizsgálható.<sup>3</sup> Az ünnepiség kifejeződése szempontjából a mindennapi táplálkozás napirendjét és ételsorait kell alapul venni és

3 Kisbán E. 1997, 2001a, b; Kovačev Ninkov, O. 1999; Romsics I.–Kisbán E. 1997.



mindenkor ehhez viszonyítva lehet az ünnepi étkezés sajátosságait leírni.<sup>4</sup> Az ételek és italok fajtáinak megválogatása, azaz az étkezési típus megragadása (a *type*) a lényeges itt számunkra, és kevésbé fontos maguknak a konkrét ételféléknek (*token*) leírása. Az ünnepi ételek és italok kiválasztása, az ünnepek ételkódja – a hagyomány szabta lehetőségek között – megfelel az ünnep jelentőségének. Amennyiben a hétköznapi táplálkozást a biológiai szükségletek ki-elégítése szempontjából elégségesnek nevezzük, akkor ehhez képest az ünnepi irányba való eltérést, például a vasárnapi étkezést nevezhetjük bőségesnek, amitől megkülönböztethetjük a nagy ünnepek étkezéseit, ami tobzódónak nevezhető.<sup>5</sup> Az ünnepi cselekvésvfélék tipizálásánál jegyeztük meg, hogy a hétköznapi rendezettségéhez képest az ünnepiség felfelé, a szertartásosság felé, és lefelé, a kaotikus viselkedések felé is elmozdul. Az étkezéssel kapcsolatban is érdemes figyelni arra, hogy az ünnepiség az átlagos étkezési szinthez képest a nem-evés, azaz a *böjtölés* további, mintegy lefelé való eltérést, mindenképpen megkülönböztetést jelent. Ám ez nem az étkezés valamilyen fokozata, hanem annak ellentéte. A karácsony esti és a nagyszombati böjtnek van vallási magyarázata. Ám annak, hogy a szilveszterestét az ország egyes vidékein böjttel, másutt bőséges étkezéssel ünneplik – miközben mindenütt ünnepi jellegű az újévi étkezés – már nem olyan egyszerű a magyarázatát vallási előírásokból levezetni. Hasonló kettősséget mutatnak a halotti tor ételsorai: vannak vidékek, ahol böjtös jellegű ételeket adnak a meghívottaknak, másutt bőséges lakomára kerül sor. Ennek alapján gondoljuk úgy, hogy a böjt nem az étkezés alacsony szintje, hanem annak oppozíciója.

Az ünnepiség kifejezése az étkezésben a legegyszerűbben a fogyasztott ételek *minőségének* és *mennyiségének* a növelésében mutatkozik meg. A kutatás részletesen foglalkozott azzal, hogy a kialakult és hagyományossá vált ünnepi étrendek mikor engedik meg az újítások bemutatását és (ilyen például a lakodalmakkor a XX. század elején megjelenő torta) és mikor nem (például halotti tor).

Az ételek minőségének ünnepivé emelése megnyilvánul az alapanyagok megválasztásában (például a lakodalmas háznál már úgy készülnek a lakodalomra, hogy külön borjút nevelnek, időben megvásárolják vagy megtermelik a bort stb.) és gondos elkészítésében. A minőség javításának ebben a vonatkozásban megvannak a maga korlátai. Az ünnepiség kifejezésének régóta használt eszköze a fogyasztás mértékének növelése. Itt nemcsak arról van szó,

4 Pócs É. 1965.

5 Verebélyi K. 1993, 89–94., 139–146.



hogy egyszerűen több a leves, több a hús stb. mint hétköznapon, hanem arról is, hogy az ismert ételfogások típusai ismétlődnek, illetve az ünnep folyamán az étkezés / étkeztetés ismétlődik. A lakodalom az az ünnepfajta, amely táplálkozási rendszerben az ünnepiség legmagasabb fokát, a 'tobzódás' típust képviseli. (Egyébként más vonatkozásban is a lakodalom az az alkalom, amikor a paraszti kultúra önreprezentációja a lehető legteljesebb méretben megmutatkozik).

Ezek mellett az alapvonások mellett vannak olyan ünnepi alkalmak, amelyekhez sajátos ételfélék tartoznak: ilyen például a húsvéti kalács és sonka, a farsangi fánk stb. Ezek a specialitások azonban beilleszthetők az elégséges-bőséges, tobzódó-bőjti skála regiszterébe.

Ugyanilyen módszerrel írhatjuk le az igazi ünnepek más összetevőit, például a *viseleteket* is.<sup>6</sup> Ez nem is olyan egyszerű dolog, mivel az ünnepeken egyfelől az *ünnepi viselet* mint olyan, általában jelenik meg, másrészt vannak egészen speciális ünnepi viseletek (mint amilyen a menyasszonyé vagy a vőlegényé), illetve az ünnepi viseletnek fokozatai, amelyek az ünnepiséget csak növelik. Forrásműveink gondosan leírják a korcsoportok és a társadalmi rétegek szerint megkülönböztethető viseleteket, hiszen nem ugyanúgy öltöztek Szent István napjára mint karácsonyra. Az ünnepi viselet „stilizált” voltára azonban már csak ritkán történik utalás. Pedig például a színjátékszerű szokásokban a szereplők öltözete nem csupán a kifordított subában szereplő pástorokra, hanem a hófehér ingbe öltözött angyalokra, a zsánerképszerű játékokban megjelenített figurákra (cigány, orvos, csendőr, bíró stb.) is vonatkozik. Tulajdonképpen azt mondhatjuk, hogy a tág értelemben vett ünnepi viselet mindaz lehet, ami nem hétköznapi vagy nem hétköznapi funkciójában szerepel. Ha legények lányoknak, lányok meg legényeknek öltöznek, hiába van rajtuk „valódi” viseleti darab, az a szerepcsere következtében már ünnepi viseletként szerepel. Hogy milyen messze jut el ez az „ünnepi” másság a viseletben, jól jelzik az olyan szokások, mint a busójárás vagy a minden arra járó bekormozással fenyegető farsangi alakok, amikor is a mindennapitól igazán eltérő a szokás folyamán megjelenő öltözet.

Máskor az öltözet váltása tartozik az ünnephez. Nálunk a legismertebb ilyen ünnepi szokás a „vizbehányó hétfő”, amikor is a később már locsolással szelídült bőséges öntözés miatt a lányoknak csakugyan ruhát kellett váltani

6 Összefoglalóan lásd Flórián M. 2000, 112–184., valamint Kapros M. 1991, 1994, 1995, 2001. Természetesen gondolataink megformálásánál figyelembe vettük P. G. Bogatirjov javaslatait és más megközelítéseket is. Bogatirjov, P. G. 1985.



(akár többször is), ami azért a ruhával való reprezentálás számára is igencsak kínálkozó alkalma volt.

Most mégsem ilyen példákat sorolunk tovább, hanem arra utalunk, hogy a viseletek ünnepi megjelenésekor is megfigyelhetjük azt a viszonyt, amit fentebb a 'type-token' viszonyként mutattunk be. Az ünnepi viselet konkrét megvalósulása (*token*) azt jelzi, hogy milyennek is kell lennie magának az ilyen viseletnek (*type*). Minden menyasszonyi ruha ugyanolyan, mint minden más menyasszonyi ruha, ugyanakkor mindig más is egy kicsit, hiszen erre törekednek is: legyen azért külön, az egyénhez és az alkalomhoz jobban illő. Az ilyen viseletben egyszerre jelenik meg a nagyszülőktől örökölt, régi, csodaszép ruhadarab, amit sok évtized óta senki sem használt, meg éppen a legeslegújabb viseleti darab (karóra, fehérenemű, magas sarkú cipő stb.). Nemcsak a főszereplők öltöznek ilyen elvek alapján, hanem minden résztvevő. A nap-szemüveg nem úgy jelenik meg a faluban, mint a mezei munkást védő „védőszemüveg”, hanem az ünnepeken pöffeszkedik vele valaki először, mint ahogy a nagykockás csőnadrág, a nyakkendő és a női melltartó is így vonult be az ünnepi viseleti darabok sorába.

A 'type-token' viszony minden kultúra igazán sokféle megnyilvánulásában megfigyelhető. A piacra olyan öltözetben viszik árulni a túrót meg a csirkét, ami garantálja az árus „őstermelői” voltát. A bevonuló legények, de már a 19. századi verbuválók vagy a külföldön szolgáló cigányok is egy szinte stilizált viseletben jelennek meg. Régen még a koldus ruhája is igazán jól leírható volt: az egyes koldus egész viselkedése 'token'-je volt a koldus 'type' viselkedésének. Ha máshonnan nem, BRECHT *Koldusoperájából* (no meg az aluljárók mai koldusainak kinézetéből) jól tudjuk, mennyiben szükségszerű az, hogy a „megfelelő” viselet jelezze a megfelelő alkalmat, viselkedést, társadalmi státust. A „nagykalapú drótotót” nem azért jár nagy kalapban, mert erre van szüksége, hanem egy idő után már azért, hogy ezzel jelezze, ő az „igazi” drótotót. Tudjuk, egy idő múlva ehhez már az sem kell, hogy az illető csakugyan drótos vagy csakugyan szlovák legyen.

Az ünnepek esetében azonban mintha minden *viseletből* éppen ez a szerep válna a legfontosabbá. A hétköznapokban voltaképpen bárki bármilyen öltözetben járhat: abban, amije van, vagy abban, ami célszerűnek látszik. Ha megnézzük, mondjuk, a halászkőről készített fényképeket, ott igazán sokféle ruhadarab fordul elő, meghatározatlan jelleggel. Az ünnepeken más a helyzet. Ott a ruha éppen egy „típus” megjelenítésére szolgál. Megint csak közismert, hogy a falvanként is különböző palóc viselet már vasárnaponként is éppen a hovatarozást jelezte, még szomszéd falvak esetében is különféle módon. A



lakodalomban azután a képeslapokon is oly előszeretettel megörökített „sárközi menyecske” vagy „matyó menyecske” jelenik meg olyannyira reprezentációs jelleggel, hogy például a díszbabák készítőinek nincs is szüksége újabb invencióra – egyszerűen ezt másolják.

Az ünnep – *reprezentál*. És ezt jól tudja képviselni az ünnepi ruházattal, amely maga is éppen az ilyen általánosító, szimbolizáló jellegével jellemezhető. Minden ünnepi leírásunkban megvannak erre az utalások, néha még általános szinten is, ám igazán pontosan ritkán mutatták be viseleteink ilyen hatását.

Viszont az érzékeny emberek mindig észrevették ezt, az ünnepi viselet és a viselkedés önmagán túlmutató szépségét, fontosságát. Talán a legmegkapóbban a nagy költő írja le ezt, egyébként egy, a néprajzkutatás által is nagyra értékelt, tudatosan ünnepi viseletről szólván:

Pompás magyarok, templomból jövet  
mentek át a Kalota folyón  
S a hidat fényben majdnem fölemelte  
az ölelő júniusi nap.  
Mennyi szín, mennyi szín, mennyi kedves,  
És tarkaságban annyi nyugalom  
és fehér és piros és virító-sárga,  
Izgató kék és harcos barna szín  
S micsoda nyugodt, nagyságos arcok,  
Ékes párták, leesni áhítók.  
Papi beszéd kemény fejükből csöndben  
Száll el s nyári illattal vegyül.  
Mily pompás vonulások a dombon.  
Ó, tempós vonulás, állandóság,  
Biztosság, nyár, szépség és nyugalom.<sup>7</sup>

Közismert P. G. BOGATIRJOV javaslata a morva–szlovák népviselet osztályainak megállapítására. Eszerint a következő szintek különíthetők el a viseletben: hétköznapi, ünnepi, ünnepélyes, szertartásos. Amennyiben a viselet egészével foglalkoznánk, átfogó modellként nem az 'ünnepi' kategóriát bontanánk tovább, hanem a 'meztelenség' és 'álöltözet' kategóriákat is belevennénk a modellbe. Az ünnepiséget szem előtt tartva a viszonyítási alap a 'hétköznapi viselet', s ehhez képest jelenik meg az 'ünnepi viselet' emelt szintje, valamint ellentéte, a nem-viselet, vagyis az 'álöltözet' és 'meztelenség' is. Ez a séma megengedi, hogy az egyes kategóriákon belül többféle fokozat is elváljon egymástól. A hétköznapi viseletben is meg lehet különböztetni a munkaruhát

7 Ady E. A Kalota partján. In *Uő: Összes versei*. 1958, Budapest, 305.



az utcaitól, az ünnepi viselet pedig követi az ünnep jelentőségét. Az ünnepiség kifejezésére két mód kínálkozik: a hétköznapi szint felfelé való fokozásával, mintegy a 'túlöltöztetéssel' és a hétköznapi viselet lefokozásával, azaz a viseleti darabok nem megszokott módon való alkalmazásával, azaz az 'átöltözéssel, álöltözettel'. Miután az ünnepi jelenségeket nem azonosítottuk a szakrális / mágiikus jelenségekkel, ezért itt nem térünk ki a 'meztelenség' problémájára, mivel az az ünnepi magyar népszokásban – az esővarázsló doboló szokását itt nem számítjuk az ünnepkörbe – nem játszik nagy szerepet.

Egyébként megjegyezhetjük, hogy az ünnepiség viselet révén történő megjelenítését itt nem elemezzük a népi kultúrán kívül eső szférákban, mivel akkor több tényezőt kellene együtt figyelembe venni: például a testületiséget kifejező egyenruhákat, a papi, katonai stb. viseleteket.

A viseletkód differenciáltságát remekül lehet bemutatni a palócok viseletén. Nógrád megyében például az egyházi év bizonyos szakaszaiban – adventkor és nagyböjtkor – gyászos öltözetet hordtak. Feketevasárnap, virágvasárnap és nagypénteken egyeseken az úgynevezett „mélygyász” volt a kötelező. A karácsonyi éjféli mise, az újévi nagymise, húsvétvasárnap és pünkösd a nagyünnepek sorába tartozott viselet szempontjából is. A húsvéthétfő, a nagyünnepitől egy fokkal kevésbé ünnepélyes viseletű úrnappja, áldozócsüörtörtök, Szent István megint csak az ünnep fokozatának megfelelő viseletet írta elő a lányoknak, fiatalabb asszonyoknak és mást az idősebbeknek.

„Pünkösdhétfőhöz a világoskék illett, Péter-Pálkor, a Nagyboldogasszony napi szentkúti búcsún és Kisasszonykor a menyecskék színesen, *cifrán*, a lányok, különösképpen a Mária-lányok fehérbe öltöztek.”<sup>8</sup>

Elsősorban a női öltözet mutatta az életkorral kapcsolatos helyzetek jelenlétét. Ezért kellett hogy a ruhatár tartalmazza a gyász különféle fokainak kifejezésére alkalmas viseleteket: a temetésre szánt ruhát, esetleg a bérmálásra szánt ünneplőt, a nagyünnepekre való ruhákat, a kisebb ünnepekre valókat, a táncolásra szolgálókat, a vasárnap délutáni sétán viselendőket, az egyszerűbb kimenőruhákat, félünneplőket.

A legények, férfiak viseletei nem ennyire differenciáltan tükrözték a viseleti alkalmakat.<sup>9</sup>

8 Flórián M. 2000, 112–184.

9 Kapros M. 1991, 1994, 1995.



## Ünnepi tér és idő

---

A mindennapiság kérdéseit tárgyalva már foglalkoztunk a tér és idő problémáival az ott fontos szempontokból. A mindennapiság keretében azt találtuk, hogy mind a tér, mind az idő bizonyos értelemben véve 'mindennapi', 'köznap', ami azt jelenti, hogy egyszersmind meghatározatlan. Az ünnep esetében ennek éppen az ellenkezője a jellemző. Ez azt jelenti, hogy az ünnep alkalmával a megjelenítés eszközeinek igénybevételével az idő és a tér speciális, kiemelt, hangsúlyozott és szimbolikus lesz. Az ünnepi idő és tér jellegéhez alapvetően hozzátartozik, hogy az említett vonatkozásokban is a mindennapitól megkülönböztetett legyen.

Sem az idő, sem a tér vonatkozásában nincs különösebb szükség annak a részletesebb taglalására, hogy a magyar népi ünnepek a keresztény európai kultúrába ágyazva jelennek meg. Ez a keret megadja a 'szent idő'-nek és 'szent hely'-nek azokat a változatait, amelyek a profán mindennapi időhöz és térhez képest a vallások gyakorlata által eleve megjelölt. Hasonló módon a szakrális vonatkozásoktól függetlenül is ismerünk olyan időpontokat és helyeket, amelyeket a társadalmi gyakorlat – az ünnepektől függetlenül, már eleve – a mindennapiság szintje fölé emelt. Ismételnünk és hangsúlyoznunk kell, hogy a XIX–XX. századi magyar paraszti kultúra gyakorlatában a szent és a profán megkülönböztetése nem elég a gondolkodási sémák megragadásához az itt tárgyalt vonatkozásokban sem. Mindaz, ami szakrális jellegű, egyszersmind a vallási mezőbe tartozik; vannak a néphit alapján történő cselekvések, amelyeket – ha következetesen használnánk a terminusokat – nevezhetnénk rítusoknak és mindezekről meg lehet különböztetni az ünnepi cselekvéseket, még akkor is, ha az említett területek / mezők között vannak genetikus kapcsolatok, átmenetek és egyidejűségek vagy összemosódások.

A következő példával azt kívánjuk érzékeltetni, hogy egy ünnepi szokásleírásban az időre vonatkozó utalások szinte a térre vonatkozó utalásokat is idé-



zik és ez fordítva is így van, a térre vonatkozó utalások egyszersmind az időkereteket is érintik.

„Aki nem sajnálta a fáradságot és Luca-széket készített (ma már alig vannak ilyenek), az az éjféli misén meglátogatta a *bűbántosokat*. A boszorkányok ugyanis állandóan kapkodtak a pap manipulusa felé, de nem érték el. Aki ráállt a Luca-székre, tisztán láthatta minden mozdulatukat. Amikor mise elején a pap kitette a *szencséget*, ő is meglátogatta a boszorkányokat, de nem volt szabad elárulnia, kiket látott. Luca-szék nélkül is megfigyelhetők voltak éjféli misén a boszorkányok, csak meg kellett nézni, melyik öregasszony tartotta félre a fejét a templomba be- vagy kimenetkor; a boszorkánynak ugyanis nagy szarvai voltak, félre kellett fordítani vagy egyenesen rázni a fejét, hogy kiférjen a templomajtón.”<sup>1</sup>

A karácsonyi éjféli mise és a templom már eleve kiemelt jelentőségűek, az egész karácsonyi ünnepkör középpontjában állnak. A Luca-székre való felállítás és a boszorkány megpillantása, mint rendkívüli cselekmények az említett idő-tér vonatkozásban mágikus jelentésre tesznek szert, sőt az ünnep megemelt szintjén mintegy nélkülözhetetlen tartozékának tűnnek.

Érdemes felfigyelni az ünnepek leírásának egy sajátosságára. Van olyan bemutatása az ünnepi eseménynek, amely az idő hangsúlyozásánál kívánja megragadni az ünnepi jelleget. Ez a kalendáris szokásoknál nyilvánvaló, ám más esetekre szintén gyakran akadnak példák. Jóllehet a leírás az *időbeliséget* állítja előtérbe, mégis jól érzékelhető a *tér* is.

„...Régen az esküvő napja hétfő volt, később hétfő és kedd, ma viszont a szombat és hétfő a leggyakoribb, de a hét bármelyik napján lehet tartani, pénteket kivéve. A régi hétfői lakodalomra csütörtökön *süttek kenyeret*, pénteken rendszerint marhát vág-tak, szombaton készült a kocsonya és a sütemények, vasárnap volt a csigacsinálás, ezenkívül vasárnap készítették még a virágot is, erre a menyasszony összehívta leány-pajtásait...”<sup>2</sup>

A lakodalmi előkészületek sorrendjét tekintve időben is konkrétan követni lehet a lakodalom napjának a mindennapok fölé emelését. A helyszín, a lakodalmas ház, nincs is megnevezve a szövegben, annyira egyértelmű, hol van az ünnepi előkészületek helyszíne.

A másik fajta bemutatásnál a hangsúly a *térbeliség* érzékeltetésén van, ám ugyanakkor megjelenik az *idő* is.

1 Schram F. 1972, 52.

2 Schram F. 1972, 106.



„Este »koporsóba tételnek« nevezett gyászszertartás van. Erre már hamarabb belül a család a ravatal mellé, szigorúan meghatározott sorrendben várva a vendégeket. A halott bal oldalára, a szíve felől kerülnek az egyenes ági rokonok. A fejhez legközelebb a legközvetlenebb hozzátartozó (férj, feleség, gyermek, szülő) kerül, a leszármazottak esetében a kor szerinti elhelyezkedés a szokásos. A jobb oldal a rokonság helye, ennél már nincs pontosan bejelölt sorrend. A közeli barátok is a halottas szobában igyekeznek elhelyezkedni.”<sup>3</sup>

Az alábbi példával azt akarjuk bemutatni, hogy vannak ünnepek, amelyeknek időpontja nem egyházi vonatkozású, tere pedig általános társadalmi közfelfogás szerint megkülönböztetett.

„Május elseje a fiatalok ünnepének számított. A század elején még minden utcában szokás volt májusfát állítani, a kapukat, bejáratokat orgonával, gyöngyvirággal, bodzavirággal díszítették fel. A csoportos májusfaállítás mellett a legények gyakorta titkon is állítottak májusfát jegyesük vagy szívük választottja háza előtt.”<sup>4</sup>

A kapuk, bejáratok jelentik a „kint” és „bent” közötti választóvonalat, amely kijelölt helye a mágikus vagy ünnepi cselekvésnek.

Az ünnep színhelyének és idejének a mindennapitól való megkülönböztetésére az ünnep átmeneti idejére tudatosan előre megválasztott változatos eszközök lehetnek alkalmasak.

Az úrnapi körmeneten a virágszőnyeg készítése vagy a körmenet által bejárt útvonalon a házak ablakainak díszítése, szüreti bál alkalmával a bálterem szőlőfürtökkel való feldíszítése stb. ilyen jellegűek.<sup>5</sup>

Az idő vonatkozásában ugyancsak megemlíthetünk ilyen, az átmeneti időszakra vonatkozó mozzanatokot.

„A temetést harmad- vagy másodnap a kora délutáni órákban tartják. Harangszó jelzi a gyülekezést, a búcsúztató istentiszteletet, valamint a sírba engedés és behantolás kezdetét.

A koporsót az első harangszó alatt, de sok helyen csak a temetési szertartás részeként énekelt első ének alatt leszegezik...”<sup>6</sup>

Felvetődik a kérdés, hogy az ünnepleírásokban a tér- és időaspektusoknak ezt a kölcsönös rámutató jellegét hogyan jellemezhetjük?

3 Gazdáné Olosz E. 1995.

4 Csorba B. 1988, 137.

5 Sári Zs. 2000, 21–22.

6 Vasas S.–Salamon A. 1986, 239.



Az egyik lehetséges válasz, hogy maga a cselekvés köti össze olyan egyértelműen az idővonatkozásokat a térvonatkozásokkal, hogy ha az egyik megjelenik az ünnepben, az tartalmazza a másikat is.

A Luca-székről szóló, fent idézett történetben a karácsonyi éjféli mise említése kétséget kizáróan utal a kitüntetett esemény színhelyére, a templomra is. Az éjféli és a templom között a Luca-székre való felállás teremti meg azt a kapcsolatot, amely az ünnep jelentését végül is létrehozza. Ebben az esetben a szerkezet egyszerű, hiszen a hely és az idő már önmagában kitüntetett.

Nézzünk egy másik példát! A Közép-Nyárad mente húsvéti szokásai közé tartozik a didergés, amelynek során fiatal férfiak egy csoportja a kiszemelt – elsősorban fiatal házások – háza előtt gyűlik össze.

„... a fázó ember reszkető hangját utánozva az illető családban várható eseményeket (lánykérés, házasulandó szándék, a »golya kelepelése«) a ház lakóinak rossz vagy jótetteit, esetleges erkölcsi botlásait is »kidideregték«, viccesen világgá kiáltották.”<sup>7</sup>

A „didergés” nagy vonásaiban – a *charivari*hoz hasonlóan – egy olyan társadalmi cselekvés, amelynek az ideje (húsvétvasárnap este) és helyszíne (egy meghatározott ház) a cselekvés révén válik megkülönböztetetté. Adva van egy társadalmi erkölcsi kontroll, ami szokásszerűvé válik, sőt belekerül egy ünnepi összefüggésbe. Ami egyúttal azt jelenti, hogy az idő kitüntetett és ez magával vonja a helyszínek megemelését is.

A jeles napokhoz fűződő szokásoknál az ünnepi cselekvésnek ez a kijelölő funkciója nem mindig szembetűnő, sem a tér, sem az idő vonatkozásában, hiszen az idő már eleve kiemelt, ám ezen belül is van még akár az időre vonatkozóan is választási lehetőség. A karácsonyi kántálás este esedékes, ünnepi helyszínné pedig az az utcarész válik, ahol a kántáló csoportok megállnak. Az aprószentek napi suprikálás hajnalban, illetve reggel történik, ott, ahol a veszőzéssel a gyerekeket (vagy a változatoknak megfelelő személyeket) eléri. A májusfát este/éjjel állítják fel a kiválasztott lány háza előtt. Az idő- és téraspektusok cselekvés általi megjelölésére, az ünnepek gyakorlatának analógiájára megemlíthetjük a sportszerű játékokat. A mancsózás, tekézés, csülkőzés, görcölés, kanászos, bigézés, métázás stb. esetében a játék jelöli ki, hol és mekkora területen játszanak és a játék „dramaturgiája” szabja meg az időtartamot.<sup>8</sup>

7 Molnár I. 1994, 122–123.

8 Lásd egyebek közt Calvet, L.-J., 1978. Gadamer például azt írja, hogy a „játék az emberi élet elemi funkciója, s így valamiféle játékelem nélkül elképzelhetetlen az emberi kultúra.” A játék lényegének a mozgást tartja, amelynek „játéktérre” van szüksége. Gadamer, H.-G. 1994, 38.



Az ünnepi szokások idő- és térvonatkozásainak (pontosabban kölcsönös belső összefüggéseiknek és meghatározottságuknak) megragadására alkalmas fogalomnak tűnik a 'chronotoposz' fogalma.<sup>9</sup> Ezt BAHTYIN alkalmazta az irodalmi művek szövegének elemzésére, mivel úgy találta, hogy történetileg jól megkülönböztethetők az idő és tér felfogásának szemléleti egységei. Az nyilvánvalónak tűnik, hogy az adott ünnepi cselekvésnek van helye és van ideje és hogy mindkét vonatkozás fontos. A 'chronotoposz' az idő- és térvonatkozások belső összefüggését emeli ki.

Az ünnep egyik jellemző sajátossága, hogy a mindennapok folyamatosságával szemben felfüggeszti, megváltoztatja az események ismétlődésének ritmusát. Az ünnepi idő, időszak ciklikusan visszatér és újra meg újra megteremt az említett kiemelkedést az idő folyamán belül. Több, az ünnep elméletét tanulmányozó kutató foglalkozik azzal a kérdéssel, hogy az ünnepi időt a mindennapokéhoz képest intenzívebben élik meg a résztvevők. Az ilyen magyarázatok nem az idő folyásának megfordíthatatlanságát, hanem mintegy az idő megállását érzékeltetik. Ezek az „ünnepi megállók” az időben ugyanakkor ritmizálják is az absztrakt időt. Különösen a hagyományos ünnepek – ezek kiformalódása akár évszázadokig is eltartott – alkalmasak arra, hogy a közösségek társadalmilag megjelenjenek, megjelenítsék önmagukat, és a természettel való kapcsolatra (lásd például az évszakok változását) való utalással az adott ünnep horizontját a makrokozmosz felé tágítsa, mind az időt, mind a teret illetően. A vallási ünnepek esetében a vallás biztosítja a „természet feletti” világ felé való irányultságot.

Érdekes itt utalni Hans-Georg GADAMER felvetésére, aki a művészet, a játék, a szimbólumok és az ünnep összefüggéseit tárgyalva azt fejtegeti, hogy a hétköznapi ideje olyan „üres” idő, amelynek a „betöltése” vagy „kitöltése” az ember feladata, míg az ünnep már a „kitöltött idő”. Ezt a szempontot a teret illetően is értelmezhetjük.

„Mindenki tudja, hogy ha itt van az ünnep, akkor ezt a pillanatot vagy időszakot kitölti. Ez nem valaki által történik, akinek ki kell töltenie egy üres időt, hanem fordítva: az idő vált ünnepivé, amikor elérkezett az ünnep ideje, s közvetlenül ezzel függ össze az ünnep megtartásának jellege.”<sup>10</sup>

9 Bahtyin, M. 1976a, 175–216.

10 Gadamer, H.-G. 1994, 66.



Ezek az összefüggések jól bemutatathatók a Szent-Iván napi tűzgyújtás és ugrás példáját elemezve. Keresztelő Szent János ünnepét a nemzetközi és hazai kutatás is összefüggésbe hozza a nyári napfordulóval. Régebben valószínűleg gazdagabb volt az ünnep jelentéstartalma, a recens anyag alapján viszont a szerelmi varázslást tartja a kutatás a mai szokás legjellemzőbb jelentésének. Itt a 'jeles nap' kitüntetett volta a fontos, amely alkalmas valamilyen, a természetfelettire irányuló cselekvés – szerelmi varázslás – végrehajtására.

A KELECSÉNYI József gyűjtéséből, Kolonból származó legrégebb, klasszikusan szép magyar szöveg jól mutatja a „kiemelt hely” megjelölésének mozzanatát, sőt azt is, hogy a kijelölt forma is hordoz jelentést.<sup>11</sup>

„Tűzét megrakáljuk  
Négyszögre rakáljuk  
egyik szögén ülnek  
szép öreg emberek  
Másik szögén ülnek  
Szép öreg asszonyok  
Harmadikon ülnek  
Szép ifjú legények  
Negyediken ülnek  
Szép hajadon lányok.”

A jeles napon a tűz körül négyszög alakban megjelenik az egész közösség minden korosztálya: az idő és a hely alkalmas egy nem mindennapi cselekvés végrehajtására.

Ugyanennek a rítusénekeknek egy másik változata is jól illusztrálja az idő és a hely egyszerre való megjelenítését és a kozmikus távlatokba helyezését:<sup>12</sup>

Lassan csendéjétek én apró deákjím  
Hogy aludjék Mária napfelköltéig  
Arany hajó Mária rendítsd alább a napot,  
Hozd estére a holdat, a hol az nap elnyugszik  
Máriában elnyugszik  
Roppanj gyivó, mogyoró levél alá.

11 Bartók B.–Kodály Z. 1953. 253–256.

12 Bartók B.–Kodály Z. 1953. 353–356.



Úgy tűnik, hogy a 'chronotoposz' fogalmával a térnek és időnek a szövegekben megjelent összekapcsolását lehet jól megragadni. Idézzük egy regös-ének szövegét, amelyet Dozmatról közölt SEBESTYÉN Gyula:

„I.

– Dicsértessék a Jézus Krisztus! Eljöttünk Szent István szolgálái, régi szokás szerint. El is mondanánk Szent István énekét, ha kegyelmeiknek tetszenék. Mondjuk-e vagy ne?

II.

(Ha megengedik, belépnek s éneklik:)

Ahol keletkezik egy ékes nagy út  
Amellett keletkezik egy halastó-állás.

Hej, regülejtem, regülejtem!

Azt is fölfogá az apró sásocska,  
Arra is rászokik csodafiuszervas.

Hej, regülejtem, regülejtem,

»Noha kimennél uram, Szent István király  
vadászni, madarászni,  
De ha nem találnál sem vadat, sem madarat,  
Hanem csak találnál csodafiuszarvast,

Hej regülejtem, regülejtem!«

»Ne siess, ne siess, uram Szent István király,  
Az én halálomra.

Én sem vagyok vadlövő vadad,  
Hanem én is vagyok az atya istentől  
Hozzád követ.

Hej regülejtem, regülejtem!«

»Homlokomon vagy nárdeli szép hold,  
Jobb vesémen vannak az égi csillagok.

Hej regülejtem, regülejtem!«

»Szarvam vagyon, ezer vagyon,  
Szarvaim hegyin vannak százezer sövények  
Gyulaszlag, gyulaszlag, holtatlan alusznak.

Hej regülejtem, regülejtem.«<sup>13</sup>

Már a beköszöntő részben a Szent Istvánra és a régi szokásra való utalás a regölés idejét az „itt és most” idejétől – a további helyszínekre való utalással az adott helytől is – eltávolítja egy közelebből meg nem határozott időbe és térbe, ahova „az ékes nagy út” vezet.

13 Sebestyén Gy. 1892b, 42–43.



Szent István király és a csodaszarvas találkozási helye a Nap, Hold és csillagok által meghatározott kozmikus tér maga a bűnbeesés előtti állapot, amikor a vadállatok és prédáik békésen élnek egymás mellett. Az idő a helyszín jelölése révén a kezdetek ideje: „régén”.

Amikor a regölés III. és IV. szakaszában párosítóra és bőséget, áldást kérő formulára kerül sor, megváltozik a tér és az idő: az ünnepi szokás megvalósítása révén konkretizálódik. A cselekvés itt is kiemeli annak a gazdának a házat, ahol a regölés történik és azt az időpontot, amikor éppen a rítuséneket citálják és a mondott rítusban idézett tér és maguk a szövegaspektusok is hozzájárulnak az ünnepiség megkonstruálásához. A szövegben megfogalmazott 'chronotoposz' azokban az esetekben, amikor a rítusének nem kelléke, hanem strukturális eleme az ünnepi szokásnak, magát a konkrétan megvalósuló szokást ruházza fel „mitikus” időbeli és térbeli perspektívával.

Az a tény, hogy az ünnepleírások a 'chronotoposz' fogalmával (is) jellemezhetők, kifejezik azt is, hogy az ünnep egyik lényegi vonása az ünnepi cselekvés. Az ünneplés – amely többféle cselekvésfajtát is átfog – megjelöli, átélényegíti a lebonyolításához szükséges időt és teret is. A nemzeti ünnepek napja például az ünneplés miatt válik mássá, mint a hétköznapok. A lakodalom megrendezéséhez kiürítik a házat, hogy helyet nyerjenek az ünnepi együttlét (a lakodalmi étkezés, vacsora) megrendezéséhez. Az idő is és a tér is általános értelemben (fizikai valóságukban) kontinuum, az ünnep azonban a diszkontinuitást mutatja fel. Nemcsak az ünneplés, hanem a társadalmi gyakorlat más mozzanatai is megjelölhetik a speciális ünnepi időket – die *hohen Zeiten*, die *Hochzeit* például németül – és tereket. Évszázados, máskor csak néhány éves ünnepi gyakorlatok (hagyományok) speciális időket és tereket alakítottak ki, amelyek az „ünnepiség” jelentését mintegy eleve magukban hordozzák. A legnagyobb, hivatalosan közismert idő ünnepe, az „év” kezdetét nemcsak különféle kultúrákban, hanem a magyar kultúrán belül is különféle csoportok más és más időpontra teszik és így ünneplik (például az egyházi év kezdete, a tanév kezdete, a szolgálatba szegődés ideje, a hivatali idő stb.). A cselekvés jelölő funkciója „ünnepivé teszi” a kiválasztott időt, de nem minden esetben utal a színhelyre. (Az más kérdés, hogy nyilván a cselekvés, ünneplés térben valósul meg. Például az iskolaudvar akkor válik ünnepi térré, ha ott évnyitót tartanak.)

Felvethető az a kérdés, hogy az ünnepi tér és idő – mint minden emberi cselekvésnek, így – az ünneplésnek is meghatározó aspektusai, amelyek nélkül az ünnepek nem valósulnak meg, a résztvevők pedig nem ünnepként érzékelnék a történéseket.



A következő kérdés az, hogy vannak-e a két aspektusnak olyan sajátosságai, amelyek ugyanazokkal a fogalmakkal írhatók le? Ilyennek találtuk a hétköznapihoz képest a *diszkontinuitást*, a cselekvéssel vagy egyéb eszközökkel való *megjelölést*.

Ezt úgy is fogalmazhatnánk, hogy hétköznapi idő és tér magában foglalja az ünnepi időt és az ünnepi teret, amelyek az ünnep alkalmával szimbolikus eszközökkel afölé emelkednek. Sőt, továbbmenve – az ünnep intenzitásától, dinamikájától függően – ennek a „felemelkedésnek” a mértéke is különböző lehet. (A viseletleírások jól érzékeltetik a „hétköznapi viselet”-től való alkalmak szerinti eltérést: vannak például kimenő, félünnepi, ünnepi, nagyünnepi viseletek.)

Az ünnep időbeli meghatározottságára utalunk akkor, amikor megemlítjük, hogy nemcsak az ünneplés mint cselekvés jelöli ki a ’magas-időket’, hanem a természeti, biológiai, társadalmi, történeti idők, folyamatok meghatározott pontjai maguk is kiváltják az „ünneplést”. Ezt a vonatkozást nem kell bővebben kifejteni. Ugyanezt a kapcsolatot a térről szólva nehezebb kimutatni: nemigen ismerünk olyan tereket, amelyek közvetlenül kiváltják az ünneplést. A szakrális terek ugyanis nem automatikusan esnek egybe az ünnepi terekkel.

Újabb szempontot vet fel az a tény, hogy az ünneplés az emberi kultúra olyan egyetemes, elemi formája, amely közösséget tételez fel. Az ünnepek történetileg kialakult konkrét formájától függően alakulhat a részvétel intenzitása a passzív jelenléttől az aktív alakításig. A közösség jelenlétének térigénye van: így az ünnepek tereinek mérete nyilvánvalóan nagy (vagy átmenetileg megnövelt.) A térbeli nagyságnak a ’magas-idő’ felel meg: „nagy” téren lehet rövid ideig tartó ünnepet rendezni, ugyanakkor „kicsi” házban is tarthat három napig a lakodalom.

Az ünnep közösségi jellegéből vezethető le az is, hogy az ünnepi tér általában *nyilvános* tér, vagy átmenetileg nyilvánossá átalakított tér. Abban a pillanatban, amikor a ház vagy udvar a farsangi események színterévé válik, az egyszersmind közösségi térré alakul át.

Mivel az ünneplés általában többszereplős, több eseménysorból áll, több helyszínen zajlik: mind az idő, mind a tér vonatkozásában számolhatunk különféle strukturáltságú időkkel és terekkel, azaz a többidejűséggel és többterűséggel.<sup>14</sup>

14 Az itt felvetett gondolatok megfogalmazására Hall idő- és térértelmezései ösztönöztek. Hall, E. T. 1975, 1983 (2000).



Az ünnep térben és időben megvalósuló, a hétköznapitól eltérő horizontjai és távlatai létrehozzák és kifejezik azt, hogy: az ünneplés mindig lényeges és mély gondolati, világszemléleti tartalmat hordoz.

A magyar néphagyomány ünnepeinek bemutatásánál külön kell foglalkozni az idő és külön a tér aspektusával. További elemzések szükségesek ahhoz, hogy a jellemzőnek talált jegyek mind a két aspektusban megtalálható-e, vagy az ünnepi tartalmak sűrűsödési pontjai időben és térben kifejezve-kifejeződve megfeleltethető-e egymásnak.

Az ünnepi idő az ismétlődések, az idő adott egységében való elhelyezkedése révén mértéket ad az idő érzékeléséhez és ezáltal a történelem vagy az emberi lét felfogásához általában is.

Már beszéltünk arról, hogy az ünnep *'magas-idő'*, azaz megjelölt és megjelenő. Ez a sajátosság vonja maga után azt, hogy az ünnepi időben végbemenő cselekvések és az ünneplés ideje alatt az abba bevont eszközök kiemeltté, hangsúlyossá válnak. A vasárnapi ebéd „ünnepelesebb”, mint a hétköznap déli étkezések, a karácsonyi vacsora más, mint az év többi napjain elköltött vacsora. Az ehhez fogyasztott bármily közismert bab vagy lencse, alma, méz, dió stb. szintén másnak számít, mint egy közönséges hétköznapon megevett lencsefőzelék, alma vagy dió stb.

Mivel az ünnepek létrehozására és kifejezésére meghatározott lehetőségek adtak egy kultúrában, ezért adott esetben az időről való elgondolások és szemléletek az ünnep kapcsán még hangsúlyosabban jelennek meg, mint egyebütt. Ez azt jelenti, hogy az adott kultúrának az időre vonatkozó felfogása általánosító jelleggel valósul meg az ünnepben és az ünnepről való gondolkodásban.

Az ünnepi idő – amint erre már kijelölő funkciója bemutatásakor is utaltunk – maga is szimbolizál. A szimbolikus jelentéstöbblet a társadalmi gyakorlatban konstituálódik és aktualizálódik. Az emlékezet a szimbolikus jelentéseket is megőrzi és továbbbíthatja.<sup>15</sup>

Az ünnep terei változékonyak, sokszor hol ünnepek, hol nem: mivel az ünnepi használat (is) alakítja azokat. Ehhez az alakításhoz sokszor van szükség más tárgyi (akusztikus/látvány) stb. elemekre. A lakodalmas ház vagy a halottas ház az elé tűzött jel révén válik megkülönböztetetté. A zenélés a templom udvarát, a ház udvarát, az utcát is képes „ünnepi” jellegűvé alakítani.

A tér – különösen az ünnepi tér – eszköz jellegű. Ez például abban nyilvánul meg, hogy az ünnepiség megjelenítéséhez szükség van térre, amely így

15 Leach, E. R. 1983.



hozzájárul az ünnepiség hangsúlyozásához. A falufeljáró szokásoknál, meneknél, körmeneteknél, határjárásnál stb. érzékeljük az ünnepi cselekvés tér-szükségletét és nem azt tapasztaljuk, hogy maga az útvonal az ünnepi.

Vannak a tereknek megkülönböztetett formái, a határok, a bejáratok, keresztutak, terek, amelyek hordozhatnak szimbolikus jelentéseket, de nem feltétlenül jelképezik az ünnepiséget. A kint-bent, közel-távol periféria-centrum, kiterjedés és összpontosulás stb. térviszonyai nem az ünnep-hétköznap viszonylatát fogalmazzák meg a térben, hanem a kultúra szempontjából más tartalmakat hangsúlyoznak.

Ami az általunk vizsgált társadalmi környezetben megfigyelhető ünnepek térhasználatát (és ennek megszervezését) illeti, ismételten utalnunk kell az általános ünnepelméletek ebben való felhasználásának nehézségeire. Az általános ünnepelméleteknek az időhasználatra (és ennek megszervezésére) vonatkozó tanulságait sem lehet könnyen, mintegy automatikusan érvényesíteni az általunk vizsgált ünnepek esetében. Ott azonban mégis csak megvannak az időszámításra, a liturgiára, az egyházi év ünnepeire vonatkozó áttekintések, amelyek mentén a falusi ünnepek időbeli rendszere azért leírható. Az ünnepi térhasználatról azonban ennél sokkal kevesebb eligazító dolgot írtak, sőt egyáltalán a 'térhasználat' elmélete sincs úgy kidolgozva, mint az időhasználaté.

A „nagy társadalmak” „nagy ünnepeinek” térhasználatát is nehezebb analógiának tekinteni a népi ünnepek vizsgálatában. A sporttörténetből jól tudjuk hogy a mai, két csapatot felvonultató, bonyolult térhasználati és cselekvésszabályokból álló játékok (a legismertebb ilyen példa a labdarúgás) olyan vidéki sportszerű játékokból alakultak ki, ahol például két falu legényei kergettek egy „labdát”, lehetőség szerint minél beljebb a másik „területére”. Egy ilyen 'térhasználat' máig megmaradt a népi sportjátékokban, sok iskolai játékban, de még a kocsmai, legények vagy falvak, falurészek közti, szinte szabályosan ismétlődő verekedésekben is. Ilyen esetben egyszerű a folklórkutatásban is használni, az előbbi szokásokra alkalmazható általános játékelmélet felismeréseit. Ám már a labdarúgó-bajnokságok vagy a sakk játékszabályaiban megjelenő térhasználatot hiába keresnénk a folklórban.

A „nagy” ünnepek térhasználatára ugyan (sok áttételen keresztül) befolyásolta a folklór jellegű ünnepek szerkezetét is, mondjuk az európai karneváloknak az ókori állami ünnepekből származó mozzanatait évszázadok óta sikerrel nyomonzza mind a folklorisztika, mind a művelődéstörténet, sőt akár a besorozott (majd a katonaságból hazatérő) fiatalok legtöbbször zajos „felvonulásainak” előzményeit is ismerjük – ám a gigantikus méretű, egész városokat vagy



államokat mozgósító ünnepek térhasználata egyszerűen követhetetlen volt a falusiak számára. Szerencsére nemcsak Göre Gábor vagy Mackó úr látogatását ismerjük az 1896-os ezredéves ünnepségeken, hanem valódi paraszti beszámolókat, visszaemlékezéseket is. Lelkesültek, csodáltak és csodálkoztak. Csak éppen arra nem gondolt egyikük sem, hogy otthon, „miniaturizálva” is megismételjék ezt az ünnepi térhasználatot.

Az eddigi terepmunka-beszámolók szolgáltatottak ugyan adatokat a legkülönbözőbb paraszti szokások és ünnepek térhasználatára vonatkozóan, ezt azonban igazán elvéve fogalmazták meg elméleti igénnyel. Ha arról írtak is, hogy a határjárás, a keresztútjárás, az úrnapi virágszönyeges körmenet vagy éppen a halottak napjának a temetőben ünnepelése milyen térszerkezettel járt, és itt elhangzottak a 'szakrális tér' vagy a 'köznapi tér szakralizálása' elnevezések is, ennél több, pontosabb, heortológiai elméleti igényű megállapításokat aligha kereshetünk.<sup>16</sup>

Csupán egyetlen példával szeretném érzékeltetni, hogyan is képzelhető el az ismert tények ünnepelméleti jellegű továbbértelmezése, amivel egyszerűen arra is rá szeretnénk mutatni: jelenleg hol láthatjuk az ilyen továbbgondolás igazán szigorú határait.

Említettük, hogy a mi ünnepeink tere „nagy tér” – legalábbis a hétköznapok „kis terével” szembeállítva.

Ez a „nagy tér” praktikus okokból is szükséges: másutt el sem férnének a résztvevők. A lakodalom vagy a ravatalozás az udvaron zajlik. Különösen a kocikkal, szekerekkel végrehajtott „vonulások” csak az utcákon képzelhetők el. A falusi ünnepek „tereit” úgy tervezik, hogy ott több ember is elférjen: érvényes ez a templomra, temetőre, kocsmára, az ünnepélyek színtereként is felhasznált iskolákra és iskolaudvarokra is. Amikor új, nagyobb terű építmények jelennek meg a falvakban, előbb-utóbb ott rendezik az ünnepeket. A művelődési ház vagy a tsz-iroda lesz a lakodalom, a keresztelő, a munkajubileumok vagy a nyugdíjnapok helyszíne. Még a kútnál vagy a malom alján folyó beszélgetések, találkozások színtere is kaphat ilyen „nagy tér” szerepet.

Fontos mozzanat, hogy e „nagy tér” célirányos cselekvés révén a „kis téréből” is kialakítható. A lakodalmas házat, de a halottas házat kitakarítják, átrendezik a bútorokat, kiviszik a nem feltétlenül szükségeseket, kibérlik a kocsmát egyik helyiségét stb. Ha sajátos cselekvésekkel akármilyen kis mértékben is nő ez a „tér”, máris ünnepi „nagy térére” válik.

<sup>16</sup> Mohay T. 1996; Bartha E. 2000.



Az ünnepi „nagy tér” fontos jellemzője a rendezettség másmilyen volta, mint ahogy ezt a mindennapi életben megszokták. A „nagy tér” mindig rendezettebb (szektorokra bontják, kijelölik az ott résztvevők helyét akárcsak a templomi ülésrendben, a lakodalmi menet előtt „elzár” utakon, sőt a sírhegyek esetében is). Ezzel egyidejűleg azonban ez a „nagy tér” szervezettlenebb is, félelmetesebb is, kaotikusabb is. Mint ahogy még a legkisebb falusi vásáron, vándorcirkuszban vagy a körhintáknál és a búcsúkon egyaránt mindig van, aki eltéved, akit keresni kell, aki számára már ez a voltaképpen kisméretű „nagy tér” is beláthatatlan.

A „nagy tér” a mi szokásainkban voltaképpen csak horizontális. Igen ritka az ünnepi tér vertikális kiterjesztésének hangsúlyozása. Ám az új vásárok póz-namászása, a májusfák tetejére helyezett palackok, legények virtuskodó magasra mászásai jelzik, hogy elképzelhető az ünnepi tér ilyen kiterjesztése is. A templomtornyokhoz kapcsolódó gazdag hiedelemanyag (és sokkal kisebb szokásanyag) szintén jelzi, hogy a tornyok különös, magas világa könnyen válik kitüntetett térré. Nemcsak DICKENS és Victor HUGO fedezte fel ezt a toronymagas misztikumot sugalló színhelyet, hanem a magyar falut jól ismerő GÁRDONYI Géza *A kürt* c. kisregényében<sup>17</sup> is a torony és az ott élők különös világa igen gazdag ilyen vonásokban.

Az ünnep „nagy terét” rendkívüli módon is lehet jelezni. Elsősorban a harangozás számított ilyen jelnek, ám az idő bármilyen messzehangzó jelzése (kürt, ágyúdörgés stb.) is ezt a célt szolgálta. Lakodalmi szokásokban (ritkán más szokások keretében is) a magasba lövöldözésnek ugyancsak volt ilyen szerepe. Noha még ma sem tudjuk pontosan, a magyar nyelvterület mely részein volt használatban a lakodalmi (vagy egyáltalán ünnepi) mozsárágyú, ám a szórványos adatok is jelzik, nemcsak a balkáni népek szokása, hogy ünnepi terek határait akusztikusan is jól kijelöljék.<sup>18</sup>

Leopold MOZART *Parasztlakodalom* címen ismert D-dúr divertimentójában (1755 után) nemcsak népies hangszereket (cimbalom, tekerő) használ fel, hanem a lakodalmi menetet bemutató részben kurjongatást, füttyögetést, sőt pisztolylövéseket is beírt a kottába, „úgy, ahogyan az a lakodalomban szokásos”. Természetesen a valóságban mindez MOZART zenéjéhez képest sokkal zajosabban, félelmetesebben, akár kaotikusabban jelenik meg.

17 Gárdonyi G. 1981, 121–286.

18 Más vonatkozásban az ünnep akusztikus kellékeire még visszatérünk.



Ebből egy további általános ünnepelméleti következtetést is levonhatunk. A hétköznapi „kis térhez” képest az ünnepi „nagy tér” egyszerre rendezetebb és kaotikusabb. E két fogalmat itt pontos, információelméleti értelemben használjuk.

Köztudott, hogy az amerikai matematikus, G. D. BIRKHOFF<sup>19</sup> az 1930-as évek elején terjesztette elő az „esztétikai mérték” (M) meghatározására a rendezettség (O) és a komplexitás (C) hányadosát:  $M = O : C$ . A későbbi matematikai-információelméleti kutatás általánosította ezt, és megalkotta az

$$M = \frac{\text{szubjektív redundancia}}{\text{statisztikai információ}}$$

képletet.

Anélkül, hogy részleteznénk e képlet további alkalmazásának lehetőségeit, azt mondhatjuk, hogy az információ a rendezettség és a rendezetlenség arányát tartalmazza. Minél „kisebb” jelenséggel kapcsolatban fordul elő az információ, annál kisebb a „rend” és „rendezetlenség” hányadosa. „Nagyobb” információ esetében mind a rendezettség, mind a rendezetlenség „nagyobb”.

A társadalmi lét, a folklór szinte minden tényezőjét leírhatjuk az információ és redundancia fogalmai segítségével. Ez a megközelítés azonban valószínűleg a szokáskutatásban a leginkább kézenfekvő. A szokások ismétlődése (redundanciája) és mégis újszerű, egyedi volta (információértéke) jól megfigyelhető az ünnepek megrendezésében. Köztudott tény, hogy különösen az ünnepi szokásokban egyaránt fontosak az igen régies, archaikus vonások, ugyanakkor mindenki a vadonatúj elemeket is elvárja. Különösen jól látszik ez a térhasználat újdonságaiban. Noha nem a parasztok szoktak bűvárharangban, barlangokban vagy ejtőernyős zuhanás közben házasodni – azért az ilyen vadonatúj térhasználat a népszokások között is megjelenhet.

Egyetlen további szempontra szeretnénk még utalni: itt igazán csak utalásra kerülhet sor, mivel a téma kifejtése külön tanulmányt érdemelne és ennek eddig alig tudunk előzményéről.

Mind az ünnepi tér, mind az ünnepi idő megszervezésekor jól megfigyelhető egy „áttételes” szempont érvényesítésének szándéka. A tér esetében a „távolság”, az ünnep „hatósugara” nincs ugyan közvetlenül megfogalmazva, ám mégis fontos, gyakran hangsúlyozott elem. Egy-egy lakodalomra vagy teme-

19 Birkhoff, G. D. elméletéről lásd Gunzenhäuser, R. 1965, 295–311.



tésre „milyen távolról” jöttek a résztvevők, volt-e köztük „határon túli”, akár igazán távolról jött? Mindez valóban fontos tény, hozzájárul az ünnep rangjához. Köztudott, és nálunk FÜGEDI Erik jóvoltából<sup>20</sup> már a Kapisztrán János sírjához zarándoklók csoportjainak vizsgálata során is megvilágító szempont volt a zarándoklás ’akcióradiuszának’ vizsgálata. Sok ünnepen köszöntik külön is a távolról, leginkább a legtávolabbról jött résztvevőket. Ez természetesen ’az ünnep terének’ áttételes kiterjesztéseként értelmezhető.

Nem ilyen egyszerűen szerepel az ünnepi idő hasonlóan „áttételes” kiterjesztése. Itt a résztvevők elődeinek meg utódainak előtérbe állítása hat ilyen módon. Nálunk ugyan nem divat, hogy a házasulandók elmenjenek a temetőbe vagy emlékművekhez vigyenek virágcsokrokat – ám például a lakodalmi búcsúztatókban megvan a korábbi generációk említése. Nemcsak az egyházi ünnepek és a céhes szokások keretében mondják el a szokás keletkezését, *aitiológiáját*, hanem minden *jubileum* jellegű ünnep az idő ilyen kiterjesztését képviseli. Ami pedig a jövőre való utalást illeti, még a közismert feliratokban („építette N. N., Isten segedelmével, az Úr ... esztendejében”) is ezt a törekvést figyelhetjük meg. Persze ismerjük az ilyen „alapítási dokumentumok” nem népi előzményeit. Azt azonban mégis észre kell vennünk, hogy itt is egy alkalom éppen azáltal válik valóban ünnepivé, hogy megjelenik benne az idő szervezésének a jövőre vonatkoztatása.

20 Fügedi E. 1981, 7–56.



## Az ünnep kifejezésének kódjai

---

A táplálkozás és a viselet mellett az ünnepet összetevő és kifejező elemeket lehet az esztétikai szempontokat előtérbe helyezve a költészet – zene – tánc kategóriákba sorolni, ám lehetséges a megnyilatkozások általánosabb fajtái szerint való csoportosítása is. Az utóbbi megoldásnak az az előnye, hogy a kódként értelmezett típusba a műfajnak még nem is nevezhető jelenségek éppen úgy beleférnek mint a műfaji szervezettség magasabb szintjein létrejövő alkotások. Így beszélhetünk például az *ünnep viseleti kódjáról*, illetve *kulináris kódjáról* és hasonlókról, ami a vonatkozó nagyobb rendszereknek az ünnep alkalmával megvalósított részét jelenti. Az előbbieken már bemutatott jelenségek mellett most további kódokat is felsorolunk, amelyek közül némelyeket a kutatás részletesebben mutatott be, másokat kevésbé hangsúlyozott vagy egyáltalán nem tárgyalt. Fejtegetéseink során arra törekedtünk, hogy a 'jeles napokat' vagy kalendáris ünnepeket, a dramatikus szokásokat ne automatikusan azonosítsuk az ünneppel. Erre itt is felhívjuk a figyelmet. Úgy véljük, hogy a folklórkutatásban megszokott tematikus ünnepcsoportosítást az ünnepiség kifejezéséhez és létrehozásához felhasznált valamenynyi kód figyelembevételével lehetne átgondolni és tipizálni. Az ünneptípusok megalkotásához még sok elemzésre van szükség, amit itt nem tudunk elvégezni. Az alábbiak egy, a későbbiekben megvalósítandó elemzéshez tudnak támpontokat adni, miközben figyelembe vesszük a már elvégzett olyan kutatásokat is, amelyek eredményei beépíthetők az ünnepelemzésekbe.

Az ünnepek alkalomhoz kötöttsége vagy alkalomhoz nem kötöttsége kevésbé foglalkoztat bennünket most, amikor az ünnepiség kifejeződésének kódjait szeretnénk számba venni. A táplálkozás és viselet ünnepi kódjait azért tárgyaltuk először, mivel azok a mindennapisághoz kapcsolódó általános tevékenységekhez tapadnak és az ünneplés szintjének „megemelését” közvetlenül is jól példázzák.

A sort a továbbiakban a folklorisztikában szokásosan tárgyalt folklór jellegű művészetek műfajaival folytatom, azzal a különbséggel, hogy ahol lehet, meg-



különböztetem a művészi kifejezés előtti szintet a már művészi megfogalmazás szintjétől: ezért használom a *szövegkód*, az *akusztikus kód*, a *kinezikus kód* kifejezéseket. Mivel az ünnep eseményeinek egymásutániségában és megvalósításában dramatikus és szcenikai vonások is megvalósulnak, ezért a dramatikus kód és a vizuális kód tárgyalását azok után a kódok után említem, amelyek mintegy hordozói is az utóbbiaknak.

A felsorolás utolsó tagja vonatkozik a *tárgyi kódra*. Ez a csoport igen sokféle tárgyból tevődik össze, a strukturális-funkcionális tipologizálás nehezen valósítható meg.

*Az ünnepek szövegkódja* szélesebb tartományt fog át, mint a népszokások költészete megnevezés.

A magyar néphagyomány által megőrzött ünnepek leírásai általában a cselekvésekre vonatkoznak és a szövegeket abban az esetben közlik, amennyiben azok a megkomponáltság bizonyos szintjét elérik. Tüzetesebb vizsgálat alapján kitűnik, hogy milyen kevés az olyan ünnep, amelynek a szöveg állna a középpontjában. Összevetésként megemlíjtük itt az olyan vallási szertartást, mint a mise vagy a hivatalos ünnepek egész sora: mindegyik esetben a „szöveg” tartalmi eleme az ünnepnek. A kalendáris ünnepek közül például a karácsonyt vizsgálva megállapíthatjuk, hogy az ünnep eseményeinek sorrendjében Ádám-Éva napján az ünnep köszöntése kitüntetett helyet tölt be. A köszöntés szövege azonban néhány mondatnál ritkán hosszabb. A karácsonyi ünnepkörben köztudottan több olyan szokás van, amelyhez különböző szövegfélék kapcsolódnak – ám ezek a szövegek nem is nagyon régiek és fél-népi eredetűek. Ilyenek például a téli névnapokat köszöntő szövegek. A húsvéti ünnephez – hacsak a locsoló versikéket nem vesszük tekintetbe – egyáltalán nem kapcsolódik kötelezően előadandó szöveg. Érdeemes lenne egyszer a szöveg szempontjából tipizálni a kalendáris szokásokat<sup>1</sup> – amint ezt a köszöntők számbavételét illetően SIUTS elvégezte.<sup>2</sup>

A szövegkódot vizsgálva az emberi élet fordulói is érdekes képet mutatnak. A leírások a keresztelővel kapcsolatban szinte egyetlenegyszer sem említik az úgynevezett bábakeresztelő szövegét, csupán azt a köszöntésfelét, amit a keresztanya mond a keresztelőről visszatérve: „pogánykát (farkast, rosszat) vitünk, keresztényt (báránykát) hoztunk.”<sup>3</sup>

1 Dömötör T. 1974a.

2 Siuts, H. 1968.

3 Kapros M. 1990, 27.; Balázs L. 1999, 236.; Csáky K. 1992.



A lakodalom – ami az ünnepiséget kifejező eszközök valóságos tárháza – ugyancsak érdekes tanúsággal szolgál a szöveget illetően. A főszereplők – a menyasszony és a vőlegény – gyakorlatilag nem is jutnak sok szóhoz. – Kivételesen a menyasszony búcsúztatása azokon a helyeken, ahol ez a szokás még létezik. Ugyanakkor a lakodalom – ami a paraszti ünneplés mintája – eszközként, éppen az ünnepiség egyik kódjaként a sokféle szövegtípus megjelenését veszi igénybe.

Mégsem mondhatjuk ki egyszerűen azt, hogy minél nagyobb az ünnep, annál több a szöveg, de azt igen, hogy a kódok száma növekedhet az ünnepiség fokának megfelelően. Erre éppen a lakodalom a legjobb példa. Sok kutató érzékeli is azt, hogy a kódok kölcsönösen utalnak egymásra és az ünnepi esemény „mondanivalója.” BALÁZS Lajosnak a lakodalom „költészetére” vonatkozó megállapítását más ünnepekre is vonatkoztathatjuk:

„A rítusszövegek, melyek csak ritkán nevezhetők verseknek, inkább rímes, ritmikus beszédek, hordozzák tulajdonképpen a szokás üzenetét; a hanghordozás, játék, gesztusok, mimika, zenei túsok mind a színjáték kiegészítő elemei.”<sup>4</sup>

A példákat folytathatnánk, ám itt csupán az ünnepek szövegekódjának fontosságára kívántuk a figyelmet felhívni.

A szöveg a felkiáltástól (csujjogatás), az egymondatnyi megfogalmazásig vagy a hosszú és megkomponált versekig a szövegszerkesztés különféle szintjeit érheti el. Az ünnepiséget illetően azt mondhatjuk, hogy a felsorolt kódoknak, köztük a szövegekódnak is megvan a helye az ünnepiség létrehozásában, még akkor is, ha ez a hely nem mindig kitöltött. BALÁZS Lajostól származó megfigyelés arra is figyelmeztet, hogy az egyes kódok tisztán önmagukban nemigen fordulnak elő a paraszti ünnepeken (a paraszti kultúrában általában sem). Az a másik meggondolandó következtetés, amit az idézetből levonhatunk az, hogy az ünnep kódjai együttesen hozzák létre az ünnep „tartalmát”, nem szükségszerű, hogy az ünnepiség hangsúlyozottan a „szövegekódban” jelenjen meg.

Az ünnepiség vizsgálatánál nem elhanyagolható szempont, hogy a társadalmi kohézió hagyományosan kialakult formái egymás mellett vagy egymáshoz kapcsolódva mutatkoznak meg.

ORTUTAY Gyula ezt fogalmazta meg a következő módon:

4 Balázs L. 1994, 261.



„Vegyük tehát sorjába a népi ünnepek három csoportját: a család, a társadalom és a vallás ünnepeit, hangsúlyozva, hogy ezeknek az ünnepeknek a körében állandó az átjártás. A család ünnepeibe a paraszti társadalom, a vallás és a babonáság is belekapcsolódik, viszont például a vallási ünnepek is a paraszti közösség érdekeit, sokszor elemi gazdasági érdekeit is szolgálhatják (búzaszentelés) és a család igényeit és vágyait.”<sup>5</sup>

Valószínű, hogy az ünnep szövegekódja a *családi kör*, a *társadalmi szintér* és a *vallási keret* között megváltoztathatja a helyét. Feltételezhető, hogy az olyan ünnepfajtaéknál, amelyek erősen kötődnek a liturgiához, az adott ünnep lényege vallási szertartás keretében fogalmazódik meg szövegszerűen, és az ünnep nem egyházi részében más kódok közvetítik a már kimondott tartalmakat. Ebben a vonatkozásban is további elemzésekre van szükség, hiszen olyan ünnepeket is ismerünk, amelyeknél a szöveg meg sem jelenik (pl. májusfaállítás) vagy olyanokat is, amelyeknél a család, a társadalom és a vallás is „hallatja” a maga szavát. A temetésnél a siratás inkább családi vonatkozású, a búcsúztató, jóllehet személyesnek tűnik, mégis inkább a közösségnek szól, valójában társadalmi mondanivalója van. A pap által elmondott szöveg a vallási szertartás része.

Az ünnep *akusztikus kódban* is kifejeződik a különböző szinteken. A még nem zenei megnyilvánulások között említhetjük a szilveszter éjjeli ostorpattogatást, az újévi vagy lakodalmi lövöldözést, a farsangi kolompolást, a nagyheti kerepelést, az ún. macskazenében a zajcsinálást, és idesorolhatjuk a harangszót is.

Az *akusztikus kódba* tartozik az ének és hangszeres zene. Olyan átmeneti formák is ismertek, mint az énekbeszéd, például a siratóéknál, amelyeknél olykor nehéz megállapítani, hogy mondják vagy éneklik-e azokat. (A *Magyar Népzene Tára* mindenesetre külön kötetben közölte a siratódallamokat.)<sup>6</sup>

A kutatásban szokás megkülönböztetni például az alkalomhoz kötött dalokat és zenét, amelyek közül BARTÓK Béla a lakodalmas és aratási dalokat, halottsiratókat, regöséneket, párosításokat, gyermekjátékok dalait említette meg.<sup>7</sup>

A *Magyar Népzene Tára* I–V. kötetei követik is BARTÓK elképzeléseit. KERÉNYI György külön is megjelentetett egy *Magyar énekes népszokások* című át-

5 Ortutay Gy. 1958, 133.

6 Kiss L.–Rajeczky B. 1996.

7 Bartók B. 1966, 112. A régi stílusú parasztzene áttekintésére alkalmas beosztása az alábbi: „a. a tulajdonképpeni, alkalomhoz nem kötött dalok dallamai (lírai és balladaszövegekre) és a velük rokon táncdallamok (táncmulatságra vonatkozó, rendszeren tréfás szövegekre). b. lakodalmas-, c. sirató-, d. arató-, e. párosító-, f. regös-dallamok és velük rokon gyermekjátékdallamok.”



tekintést.<sup>8</sup> Ha abból indulunk ki, hogy a zenének a paraszti kultúrában nagyon is meghatározott helye volt, különféle „célokat” szolgált, könnyű belátni, hogy az ünnepekhez is hozzátartozott.

„A régies állapotnak mi a legfőbb ismertetője a népzében? Elsősorban az, ha a falu zenéje minden egyes ágazatában határozott célt szolgál a falu íratlan törvényei szerint. Régebben nem azért muzsikáltak és énekeltek a falvainkban, mert véletlenül kedvük szottyant hozzá, hanem mert a szokás, illetve a hagyomány, ez a falusi életet szabályozó hatalmas törvény így parancsolta... ...Hogy karácsony ünnepét regöléssel megülni, hogy lakodalmat csakis bizonyos szertartásokkal volt szabad megtartani, hogy aratáskor aratóénekeket kellett és csakis ezeket illet énekelni, azt nyilván épp olyan természetesnek és szükségesnek tekintették, mint minden más, föltétlenül szükséges életmegnyilvánulást.”<sup>9</sup>

A zenekutatók az utóbbi évtizedekben nagy hangsúlyt fektettek arra, hogy a magyar népzene „élettanát” is megírják. Ebben a vonatkozásban érdekes az általunk tárgyalt téma szempontjából az, hogy az ünnepi alkalmakhoz tartozó dallamokat is igyekeztek összegezni, illetve nyomon is kísérték azt, hogy mely dallamok milyen funkcióváltásokat tudnak hordozni. Ugyancsak tanulságosak a mi szempontunkból a dallam és szöveg, dallam és hangszer, illetve dallam–szöveg–tánc kapcsolatait illető megfigyelések.

Az éneklés–zenélés nemcsak az ünnepeken, hanem a hétköznapokon is szabályozott. Az ünnep akusztikai kódjának a kialakítása nemcsak a zeneiség szempontjából közelíthető meg, nemcsak az ünnepi alkalom meghatározó voltát kell szem előtt tartani, hanem mindazokat a helyenként is változó szabályszerűségeket, amelyek a zenélésben, éneklésben résztvevőkre vonatkoznak, életkorok, nemek, családi állapot, foglalkozás, vagyoni állapot és felekezet szerint.<sup>10</sup>

Adott ünneptípus akusztikai kódja több szinten, sok tényező függvényében alakul ki és aktualizálódik ma is. LOSONCZI Ágnes a hatvanas években ipari és agrár jellegű falvakban vizsgálta a zenei alkalmak igénybevételét szociológiai eszközökkel. Bár a „zenei alkalom” kategóriába a rádióhallgatás is beletartozott, mégis figyelemre méltó az a megállapítás miszerint:

8 Kerényi Gy. 1982.

9 Bartók B. 1966, 587.

10 Olsvai I. 1998, 505–539.



„Az agrár típusú faluban a zenei alkalmak elsősorban kollektív és másodsorban ünnepi jellegük miatt válnak jelentékennyé, az ipari faluban mindkettő egyenlő arányban és fontosságban szerepel.”<sup>11</sup>

Hasonlóképpen figyelmet érdemel az a megállapítás is, amely összecseng BARTÓK fentebb idézett véleményével.

„Jellegzetes magatartásmódot mutat az, hogy a falusi emberek nagy része valóban csak olyankor igényli erősen a zene létét és jelenlétét, ha az az élet tevékenységeivel (legyen az munka, imádság, otthon vagy nagy fordulók ünnepei) konkrét és közvetlen összefüggésben van”.<sup>12</sup>

A zene legfontosabb funkcióinak a zeneszociológusok a következőket tartják: a megújítás, az önkifejeződés, az élénkítés és a menekvés. Ezek közül a funkciók közül az ünnep alkalmával több is érvényesül, s ez megerősíti az ünnep résztvevői közötti emberi kapcsolatokat, illetve csoportazonosságuk tudatát. S olykor a zenéhez kapcsolódva, de önmagában is vizsgálhatjuk az ünnepek *kinezikus kódját*. Ebben a vonatkozásban is megkülönböztethetünk fokozatokat. Hiszen az ünnepi menetek, felvonulások, mozgásbeli rendezettsége éppen úgy az ünnepiség kifejezése, mint a tánc. Az ünnepi, nem tánc jellegű mozgásokat illetően is megkülönböztethetjük az egyének mozdulatait, járását, testtartását attól, ahogyan a csoportos együttjárás, vonulás vagy körmenet „mozog” a térben. Sőt, akár úgy is fogalmazhatunk, hogy az ünnepi tér létrehozásában a sajátos mozgások is közrejátszanak. Az egyéni élet fordulóihoz hozzátartozik a kisebb vagy nagyobb csoport összerendeződött végigvonulása a falu egy vagy több utcáján. A keresztelőre elviszik a templomba és onnan visszahozzák a csecsemőt, a lakodalomhoz többirányú menetek is hozzátartoznak, a halottat végigkísérik a falu utcáin a temetőig. Ezekben a menetekben megszabott az, hogy kinek hol a helye, milyen a résztvevők sorrendje. A példákat sorolhatjuk az ünnepnapokra és kalendáris ünnepekre vonatkozóan is. Vasárnap délután a nagylányok sétája az utcán nem nélkülöz bizonyos „megrendezettséget”.

Az egyházi ünnepeken szokásos processziók – húsvéti, pünkösdi körmenetek, búcsús menetek, búzaszentelés, határjárás – mintaszerűsége még akkor is kitűnik, ha ennek éppen a parodisztikus megvalósulása az ünnep központi eseménye például a farsangi felvonulások, kiszehajtás esetében.

11 Losonczi Á. 1969, 42.

12 Losonczi Á. 1969, 45–46.



A szüreti felvonulás az XX. században az ország egész területén elterjedt szokás lett, még ott is, ahol alig termett szőlő. A mozgások rendezettségének egy magasabb foka a *tánc*, ami művészi fokot és önállóságot is elér. KAPOSI Edit és MAÁ CZ László külön is kitér a családi élet szokásaihoz, a naptári év különböző napjaihoz és a munkához fűződő táncalkalmakra.<sup>13</sup>

Ha csupán arra a példára utalunk, miszerint „Kalotszeg-szerte karácsonykor négynapos tánc volt”,<sup>14</sup> akkor nem is kell tovább elemezni azt, hogy a tánc mennyire képes az ünnepiség alkotóelemévé válni. Ugyanakkor ismételen kell megjegyezni, hogy a kinezikus kódon belül a tánc önállósága mégis relatív marad, hiszen kivétel nélkül más kódokhoz kapcsolódva jelenik meg az ünnepeken. Amennyire a szöveg megléte előfeltétele nemcsak a költészetnek, hanem az énekeknek is, annyira előfeltétele az ének (és zene) a táncnak.

Az ünnepeknek van megszerkesztettsége, *dramaturgiája*, ami az ünnepi események szekvenciáinak átfogó struktúrájában ragadható meg.<sup>15</sup> Ezenkívül vannak az ünnepeknek dramatikus elemei, amelyek színdarabszerűsége maga is különféle lehet, amint erre UJVÁRY Zoltán számos tanulmányában rámutatott.<sup>16</sup> E dramaturgia részeként értelmezhetjük az ünnepek látványszerűségét. Mivel a látvány maga is több összetevőből áll, nem könnyű azt az úgynevezett *vizuális kód*ként bemutatni. Ennek egyik oka, hogy a látványszerűség hordozói olykor külön tárgyként is megjelennek például: lobogók, díszkendők stb., máskor pedig mintegy benne foglaltatnak más kódokban. Arra utalunk itt, hogy a viseletnek, a táncformáknak, az öltözetben megjelenő farsangolóknak stb. az ünnep keretében látványbeli meghatározottságuk is van. Az ünnep mint keret hangsúlyozása itt azért fontos, mert bizonyos esetekben a látványelemek önmagukban is utalhatnak az ünnepiségre. Ilyen eset például, amikor a halottas menetet zenekar is kíséri. Már maga a hangszerekkel vonuló zenészek látványa is – a zeneszó felhangzása nélkül – látványeleme az ünnepiségnek. A hajdúdorogi húsvéti szertartásokban a Krisztus-katonák megjelenése, öltözetük, katonásan rendezett mozgásuk látványa hozzájárul az ünnepélyesség megjelenítéséhez.

A látványszerűséghez hozzátartoznak a *színek*. A viseletre vagy a „paraszt-ház öltözetére” vonatkozó szabályokat, amelyek az ünnepekhez (akár az év-

13 Kaposi E.–Maá cz L. 1958; Major M. 1988; Martin Gy. 1970–1972, 1974; Pesovár E. 1972; Szűcs J. 1998.

14 Tátrai Zs. 1990.

15 Viski Károly után Ortutay Gyula *Kis magyar néprajz* című munkájában külön fejezetet szentel „Népünk színjátékszerű szokásai”-nak, illetve „A magyar nép hétköznapjai”-nak. Ezt a beosztást később nemigen követik, még ő maga sem. Ortutay Gy. 1979.

16 Ujváry Z. 1998, 440–469.



szakokhoz és/vagy a liturgiához) való igazodást írták elő, ebből a szempontból is érdemes értelmezni. Végző soron a *rend/rendezetlenség, tisztaság/tisztatlanság* kategóriák is értelmezhetők az ünnep/hétköznap ellentétének látványbeli megvalósításaként, ám természetesen mélyebb, erkölcsi vonatkozásai is vannak az itt említetteknek.

A színeket hordozó elemként vizsgálhatjuk a virágok megjelenését is az ünnepekben, ami művelődéstörténetileg újabb jelenségnek mutatkozik. Amint erre egy korábbi dolgozatunkban utaltunk, úgy tűnik, hogy a magyar népi ünnepekben a zöld ág mint dekoratív elem az egyházi gyakorlatból kerülhetett át pontosan meg nem határozható időpontban.<sup>17</sup> A zöld ág ünnepet jelentő volta jól látszik a karácsonyi zöld ág állításának szokásában (a karácsonyfa elterjedése előtt), a menyasszonyos ház előtti fenyőfaállítás szokásában Erdélyben, a májusfaállítás országosan elterjedt szokásában vagy a rozmaringszál kiűzésének a lakodalmi öltözékek, jelvények díszítésében.

A látványelemek között nem hagyhatjuk említés nélkül a *fényeket* sem. Nem véletlen, hogy hagyományos keresztelői ajándék – elsősorban szimbolikus értelmezése miatt – a gyertya. A gyertya szerepel az úgynevezett gyertyás táncnál a lakodalomban, ám más esetekben is szerepe van, például meggyűjtják a halott mellett. A gyertyafény mellett a tűz fényének (és nemcsak magának a tűznek) is van látványszerepe egyik-másik kalendáris ünnepnél, például a sajbózásnál, Szent Iván-napi tűzugrásnál, esti fáklyás körmeneteknél vagy felvonulásoknál. (A fény ünnepi vonatkozásainak legtisztább megjelenése a tűzijáték, ám ilyenre a paraszti kultúrában még nem került sor.)

Az ünnepek *tárgyi kódja* nem azonosítható egyszerűen azokkal a tárgyakkal, amelyeket VISKI Károly „A hagyomány tárgyai”-nak nevezett. Az elmúlt évtizedekben azonban nem alakult ki egységes szempontrendszer (még szűkebb témaköröket illetően sem) az ünnepekben használt tárgyak megnevezésére vagy tipizálására.

Az ünnepekhez valamilyen módon kapcsolódó tárgyak nemcsak önmagukban sokfélék, hanem az ünnephez való viszonyuk is változatos.<sup>18</sup>

17 Verebélyi K. 1993, 147–152.

18 Viski Károly a *Magyarország Néprajzában* „A hagyomány tárgyai” fejezetben tesz kísérletet a szokásokhoz kötődő tárgyak áttekintésére. Egy-egy említésen kívül a legkövetkezetesebben a *Megyék népművészete* sorozat kötetei foglalkoznak a témával, sajnos nagyon eltérő szempontok szerint válogatva az anyagból. Felföldi L. 1990, 519–578.; Bodnár M. 1997, 461–482.; Kapros M. 2000, 237–253.; Lengyel Á. 2000, 273–326.; Fehér Á. 1989, 362–394.; Imre M. 2001, 373–412.; Imrő J. 2001, 413–436. Lásd még Baudrillard, J. 1987; Hernádi M. 1982; Köstlin, K.–Bausinger, H. 1963.



a) Az ünnepi szokások keretében megjelennek az *életvitelhez szükséges* tárgyak, amelyek az adott alkalommal kapnak sajátos jelentést. Petróleumlámpát általában is használnak a faluban, de különös jelentést e világítóeszköz akkor kap, ha a lakodalom egy adott pillanatában eloltják. A fakanál egyszerű háztartási eszköz, de a lakodalom folyamán, amikor a szakácsnék szertartásszerű megjelenésére kerül sor, még e tárgy is, ünnepebb”, mint más alkalommal. A kocsiba fogott lovat általában felszerszámozzák, de ha halottas menetben vesz részt a kocsi, nyilván különös gonddal készítik elő és tisztítják meg, esetleg díszítik fel a lószerszámot is. Az ilyen és hasonló példák esetében az a kiemelni való, hogy szinte bármilyen tárgy válhat ünnepivé, ha ünnep alkalmával használják.

b) *Van a tárgyaknak egy olyan csoportja, amelyek eredetileg hétköznapi* funkciójúak, ám van egy *ünnepi változatuk* is, amelyek így inkább reprezentációs célokat szolgálnak. Ide tartoznak például az első ház vetett ágynak textiljei, a szobaelsők díszítésére használt kendő- és törölközőfélék, ünnepi abroszok és bizonyos edényfélék.

c) A tárgyak külön csoportjaként foghatjuk fel azokat, amelyek egy adott alkalomra, az emlékezetessé tenni kívánt ünnepre készültek. Ezeknek egy része valóban „*alkalmi*” jellegű, ilyenek a lakodalmi kalácsok, a virágcsokrok, az olyan vőfélyjelvények mint az almába szúrt rozmaring, a húsvéti ételszentelésre összeállított ételfélék stb. Az ünnep további fontos tartozékaira jellemző, hogy ugyancsak egyetlen alkalomra készülnek, de mint értékes használati vagy emléktárgyak meg is maradnak, olykor még szentelmény jellegre is szert tesznek. A menyasszonyi koszorú és művirág díszek üveg alá kerülnek és bekeretezve falidíszként szolgálnak. Az úrnapra zöld ágból készített, virággal díszített, sátorból szedett csokrot eltették, betegség, baj esetén szentelményként használták.<sup>19</sup>

d) Sajátos hely illeti meg azokat a tárgyakat, amelyek a szokások elengedhetetlen tartozékai, sőt maguk a szokás szó szoros értelmében vett *céltárgyai*. A betlehem például az előbbi csoportba tartozik, míg a Kiszé-baba, a májusfa vagy a Luca-szék az utóbbiba. Minden egyes esetben nagyon is speciális tárgyakról van szó, amelyeknél már azt sem mindig könnyű eldönteni, hogy néphit vagy népszokás tárgyáról van-e inkább szó, s az ünnepi jelleg inkább talán a tárgyhoz kapcsolódó cselekvés révén mutatható ki és nem magán a

19 Bartha E. 1999, 141.; Bálint S. 1973, 352–356.



tárgyon mutatkozik meg. A Kiszé-baba vagy a Luca-szék ünnepi tárgyként való beállítását igazán erőltetett okfejtéssel lehetne csak kimutatni.

e) Gyakorlatilag ünnepek keretében jelennek meg a magyar hagyomány maszkos alakoskodói is. Ahhoz, hogy a *maszk* és az ünnepi alkalom közötti viszony világossá váljon még nagyon sok történeti jellegű elemzésre van szükség. Megvan annak a lehetősége, hogy egyik-másik ünnep egykori rítusból (szokásból) fejlődött az ünnepi forma felé, s ehhez képest a szokástárgy, adott esetben a maszk mint önálló elem más fejlődési pályát írt le vagy formailag csaknem változatlan maradt és csupán az ünnepi eseménysorban tett szert új funkcióra, például dramatikus játékok esetében a lakodalomban.<sup>20</sup>

Ünnepi alkalmak *reprezentációjában* megjelenő tárgye gyűttesek vagy tárgyak gyakran egyfajta akkumulációt is képviselnek. Az alapvető cél ezekben az esetekben a társadalmi helyzet bemutatása, a részt vevő család vagy családok rangjának kifejezése, ilyen tárgye gyűttes a kelengye<sup>21</sup> vagy a temetés kellékeinek, esetleg magának a síremléknek hosszú évekig tartó előkészítése.

Az ünneppel kapcsolatban kell említést tenni az *ajándékozás* szokásának elterjedéséről. Az a kérdés, hogy az „*ajándéktárgyak*” mennyire kapcsolódnak az ünnephez, mint egykor például a keresztelőre adott rékli, vagy mennyire tartoznak a drága használati tárgyak kategóriájába, illetve mennyire dísz tárgyak: ez még további kutatás tárgya lehet.<sup>22</sup>

Ha a fentiek értelmében a különböző ünnepeket, illetve a különböző szokásokban az ünneppé válás és ünnepként működés jelenségeit vizsgáljuk, adatainkat egy háromdimenziós modellben (mátrixban) tudjuk a legerősebb módon bemutatni. Ez a megoldás lehetővé teszi, hogy jól érzékeltessük, milyen sokrétűek az egyes ünnepek és azok összetevői, hogyan helyezhetjük el ezeket olyan módon, hogy több szempontból is jellemezzük az egyes jelenségeket – ugyanakkor ezek rendszerének összefüggéseire is utaljunk. A mátrixban persze nemcsak a kitöltött, hanem a „ki nem töltött” helyek is számítanak.

20 Ujváry Z. 1983, 1988; Schmidt, L. 1955; Glotz, S. 1975; Dömötör T. 1974a, 75–78.

21 Fél E.–Hofer T. 1969b, 15–36.

22 Balázs Lajos sok mindenre kiterjedő kutatásai arra is kitértek, hogy a keresztszülőknek milyen ünnepi alkalommal, milyen jellegű ajándékot illik adni napjainkban Csíkszentdomokoson. Lásd Balázs L. 1999, 352–353. Általános vonatkozásban klasszikus mű Mauss, M. 1997.



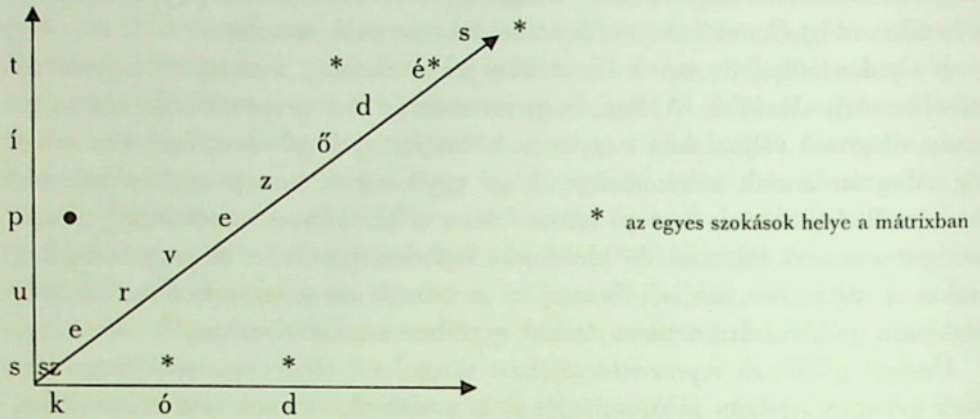

Ha az egyáltalán nem ünnepi megnyilvánulásokat – jellel, a már teljesen ünnepi megnyilvánulásokat + jellel jelöljük, a mátrix még pontosabb képet ad:

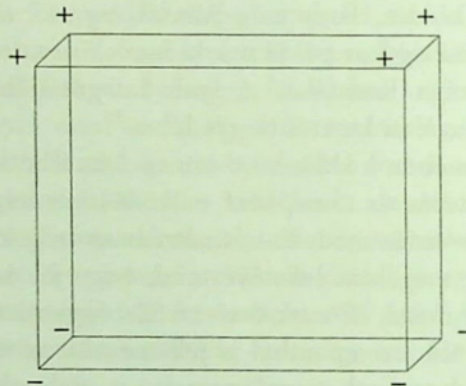

Ebben az ábrázolásban még pontosabban látszanak az egyes „mindennapi” szokások, illetve a már teljesen „ünnepi” alkalmak összefüggései. (Itt nem térünk ki arra, hogy e modell adatainak számítógépes „forgatásával” további, fontos összefüggésekre is rábukkanhatunk. Ezek bemutatása azonban egészen más, külön munka feladata lenne.)



## Összefoglalás

---

*Ügyelj gondolataidra, mert ezekből lesznek tetteid,  
Ügyelj tetteidre, mert ezekből lesznek szokásaid,  
Ügyelj szokásaidra, mert ezekből lesz a jellemed,  
Ügyelj jellemedre, mert ebből lesz a sorsod.*

(A Talmudból eredeztetett életszabály)

Mint hogy mind e dolgozat anyagának összegyűjtése során, mind megírása közben olyan helyzetekbe jutottunk (ezt nem nevezzük nehézségnek, mivel nem azok), amelyek, noha elképzelhetőek, sőt várhatóak is voltak, mégis a meglepetés erejével hatottak – úgy látszik, tanulmányom végén nem csupán a megszokott rutint követve kell összefoglalást adni. Erre most inkább azért van szükség, mivel nem is tudjuk pontosan, az előbbieken hol került sor csupán korábban ismert tények felidézésére, hol került sor új összefüggések felvillantására, hol került sor új kérdések feltevésére, és mikor kerül sor arra, hogy ezekre legalább ideiglenes választ is adjunk. A dolgozat olvasója ezt abból érzí, hogy hol leírást, hol adatfelsorolást, hol általánosító megjegyzéseket, hol módszertani javaslatokat, hol a rokon tudományok eredményeire való hivatkozást talál. Mégpedig nemcsak úgy, ahogy ez minden tudományos dolgozatban helyén van: vagyis a bevezetőben vagy az összegzésben, hanem fejezetenként is, témánként is, olykor egyetlen oldalon is váltogatva.

Nem ezt kívánjuk most esetenként igazolni, vagy megismételni munkánk minden következtetését. Még csak azt sem szeretnénk, hogy egy másik, legközelebb (és talán mások által) megírandó új munka körvonalait rajzoljuk meg. Csak azt szeretnénk itt összegezni, amit e munka elkészítése során észleltünk, és mintegy felfedezőutunk végén megállapíthatunk.

A „felfedezőút” itt nem valamilyen nagyképű metafora, hanem fejezetenként megismétlődő valóság. Noha egy koncepció keretében készültek, igen gyakran még a fejezet elején sem tudtuk, végül is milyen következtetésre fogunk kilyukadni. Az adatokra hallgattunk.

A „felfedezőút” már csak azért sem nagyképű metafora, mivel úgy értelmezzük, ahogy a nevezetes *Magyarország felfedezése* könyvsorozat címében szerepelt (e könyvekből egyébként rengeteget merítettünk, olyan esetekben is,



amikor itt nem is hivatkozunk az egyes művekre). Az ismertet, a köznapit szintén „fel lehet fedezni” és ez nem is olyan könnyű dolog.

A következő felismeréseket szeretnénk ebben az összefoglalásban még egyszer, igen röviden megfogalmazni.

1. Dolgozatunk adatainak társadalmi közege a magyar néprajztudomány által általában vizsgált 'nép'. Tudjuk, e kategória igazán pontosan nehezen írható körül, ám mind forrásműveink, mind módszerünk a magyar „néprajzi” közgondolkodásnak felelt meg. Lehetett volna az egyes szokásokat sokkal inkább művelődéstörténeti vagy sokkal inkább szociológiai módon értelmezni. Néha utaltunk is ilyen megoldásokra, kézikönyvekre, tudományos módszerekre. Mi azonban egy „néprajzi szokáskutatás” azaz egy „népszokáskutatás” keretén belül kívántunk maradni.

2. Noha ez az 1. pontban leírt megállapítás már azt is rögzíti, milyen térbeli és időbeli keretben dolgoztunk fel az adatokat, mégis meg kell mondanunk, hogy a külön időponthoz nem kötött megállapításaink a kiegyezéstől a II. világháború végéig terjedő korszakra vonatkoznak. Szerencsére igen gyakran lehetett volna a régebbi korokra is kiterjeszteni. Erre csak igen ritkán utaltunk. Az utóbbi fél évszázad tényeit pedig még magunk is jól ismerjük, úgyhogy itt még könnyebb lett volna az adatok kiterjesztése. Erre azonban rendszeresen nem utaltunk, mivel e sokoldalú változást hozó fél évszázad szokásvilága külön feldolgozást igényelne. „Néprajzi” módszerünkben is az következett, hogy inkább a régebbi „néprajzi” forrásokat tekintettük át, mint a közelmúlt „szociológiai” vagy „szociográfiai” forrásanyagát.

Ami a térbeli elhatárolást illeti, itt a teljes „magyar népi kultúra” áttekintéseit használtuk úgy, ahogy ezek kézikönyveinkben is szerepelnek. Természetesen tudjuk, nemhogy a szokások rendszerét, hanem akár egyetlen szokást is szinte lehetetlen a „teljes” magyar népi kultúra egészében megvizsgálni. Éppen a szokások, ezen belül a mindennapi élet szokásai igazán változatosak az Őrségtől a moldvai csángóig. A „teljesség” dolgozatunkban csupán azt jelenti, hogy nem specializálódtunk egy-egy tájra, népcsoportra, falura, felekezetre. Ez a megoldás olykor olyan jelenségeket is egymás mellett mutat be, amelyek tüzetes vizsgálata éppen a különbségeket dokumentálná. De hát ez is a célkitűzéseinkből következik és végtére is nem új dolog tudományunkban. Például a *Magyar Néprajzi Atlasz* jellegzetesen ilyen munka, ahol az egyezések és különbségek külön-külön és másutt kerülhetnek megmagyarázásra. Nyilván éppen ezért is tudtuk oly jól hasznosítani az atlasztérképek számunkra is fontos tanulságait (például a hét egyes napjainak megkülönböztetése érdekében.)



3. Nem foglalkoztunk a nem paraszti életvitellel, a magyarországi nemzeti-ségek néprajzával. Noha szinte minden egyes adathoz lehetne interetnikus és kultúraközi párhuzamokat adni, erre nem törekedtünk. Legfeljebb a nemzetközi kutatástörténetből idéztünk olyan tendenciákat, amelyekről úgy gondoljuk, az eddigieknél nagyobb figyelmet érdemelnének nálunk is. Egyébként, ha esetenként nézzük az egyes szokásokat, történeti és összehasonlító adatok nélkül szinte semmire sem jutunk. A mai magyar családok karácsonyi szokásait az utóbbi két évszázad európai művelődéstörténetének ismerete nélkül fel sem tudjuk fogni, nemhogy magyarázni tudnánk. Itt igazán nélkülözhetetlen az interetnikus kapcsolatok, a diffúzió és a migráció tényeinek bemutatása, mégpedig az egész magyar társadalom (nemcsak a „nép”) életmódjának ismeretében. Ám ha mi, mondjuk, a sírok és a temetés mindennapi szokásvilágát próbáljuk megérteni: hol húzhatjuk meg az összehasonlítás határait? A mi temetőink sírhalmai nem eredeztethetők sem a reneszánsz idejére már kialakult olasz temetők kőépítmény-labirintus városából, sem az angolszász parkokra emlékeztető, a földből kiemelkedő egyforma kőnévtáblák temetőiből. Ám ha a temetőgondozás–sír gondozás „mindennapi szokásvilágát” vizsgáljuk, éppen ilyen összehasonlító anyagot kell ismernünk – mint ahogy ezt az előttünk járó kutatók így is vizsgálták.

Azt viszont (már csak terjedelmi okok miatt sem) nem vállalhattuk, hogy minden mindennapi szokást teljes komparatív távlatában mutassunk be. Ha hivatkozunk arra, hogy megjelenik a „családi levelezés” a „magyar nép” köréből, ehhez nem tudtuk idézni az egész európai posta vagy az egész Kárpát-medencei iskolázás történetét – pedig az összefüggések ilyenek.

4. Minthogy részletesen foglalkoztunk a *mindennapi élet* meg a *mindennapi szokás* fogalmaival, ezt most nem kell megismételni. Csupán arra hívnánk fel a figyelmet, hogy éppen egy valódi (fenomenológiai szempontokat is figyelembe vevő) szokáskutatás számára nehéz feladat a 'mindennapi szokás' definiálása. Minél inkább közel áll egy cselekvés a „mindennaphoz”, annál kevésbé „szokásszerű”. Minél inkább kifejlett, annál kevésbé mindennapi. A temetés vagy a disznóvágás a mindennapiság és a sztereotipitás, illetve a társadalmi elvárás és a családi kohézió megnyilvánulása egyszerre. Ugyanabban a faluban, ugyanabban az évben az egyik „temetés” inkább szokásszerű, ünnepi jellegű – a másik szinte ki sem emelkedik a hétköznaphból. Vagy egyesek szerint jelentős ünnep, mások számára mindennapi szokás, ismét mások számára még az sem. Ha a mindennapi szokások között foglalkozunk a kenyérsütéssel és a ház kimeszelésével, minden egyes esetben külön kell mérlegelnünk



a szokásszerűség milyenségét. Minthogy dolgozatunkban nem adhattuk mondjuk tízezer „nagy mosás” leírását, kénytelenségből csak általános megállapításokat tehattünk. Úgy gondoljuk, legalább erre az összefüggésre mégis felhívhattuk a figyelmet.

5. Minthogy nem pszichológiai, szociológiai, vallástudományi vagy más szempontból, hanem „néprajzi” aspektusból vizsgáltuk a szokásokat, természetesen a rítus és ünnep fogalmait is csak ilyen vonatkozásban, vagyis nem a maguk teljességével említettük, használtuk és értelmeztük. Noha röviden, mégis utalnunk kellett arra, hogy mind a rítuselmélet, mind az ünnepelmélet ilyen szempontból nem tudott sok közvetlen segítséget adni témánk vizsgálatának formalizálásához. Utaltunk arra, hogy a nálunk SZENDREYék által népszerűsített, szerintük is KAGAROV-adta szokásrendszerezés éppen a mi szempontjainkat alig vette figyelembe. Az a rejtett polémia is, amely VAN GENNEP „átmeneti rítusok”-értelmezéséhez kapcsolódik, csak részben tartozott a mi témakörünkhöz. Mind VAN GENNEP „túlértékelői”, mind „lekicsinylői” az általa adott modell egészével foglalkoztak, és nem azzal a kérdéssel, hogyan jelenik meg mind ebben a „mindennapiság”?

Ha mondjuk a regruták bevonulását vizsgáljuk „átmeneti rítusként” – ami kézenfekvő és sikeres módszernek látszik –, ebből éppen a „mindennapi” vonások kerülnek háttérbe. Ha magunk elé idézzük az egész magyar társadalom számára sztereotíp képet; a felvirágzott, éneklő, berugott legények búcsúznak a vasútállomáson – ebben sokszorosan megjelenik a mindennapiság: csak éppen eddig ezt nem írták le. A mindennapi öltözet lesz kicserélve, a vonat az otthonból viszi messze a fiatalokat, akik ezentúl nem a rokonok vagy falujuk környezetében, hanem egy mesterséges hierarchiát képviselő csoportban élnek. A kaszárnya a mindennapi otthon, a fegyverforgatási gyakorlat, a mindennapi munka oppozíciójaként jelenik meg. Azután persze a visszatérő fiatalok sok mindent magukkal hoznak az új 'mindennapi életbe'; a szappant és a borotvát, új kártyajátékokat, a homoszexualitás vagy az ateizmus ismeretét csakúgy, mint a legkorszerűbb lótakarmányozás, a távcsőhasználat, a térképismeret fortélyait. Csak hát ezt nem írták le az „átmeneti rítusok” módszerével dolgozó kutatók. (Egyébként nemcsak nálunk.)

Hasonló a helyzet az ünnepeléssel is. A mi szempontunkból nem sok támpontot kaptunk a korábbi kutatásokból, a mégoly pontos 'ünnepi kalendárium'-leírásokból.

Milyen is mondjuk a karácsony vagy húsvét a 'mindennapi szokások' szempontjából? Még kollégáink is meglepődtek, amikor azt kérdeztük adatközlőink-



től: ilyenkor mit adnak enni az állatoknak? Hogyan borotválkoznak a férfiak? Hogyan fésülködnek az asszonyok? Hogyan mosdatják meg a gyerekeket? Kik fényesítik a csizmákat? Milyen pohárból isznak, milyen tányérból esznek otthon? Kiderült, hogy a hihetetlenül gazdag magyar szokásleírás-irodalomból igazán nehéz ilyesféle adatokat összegyűjteni.

Ugyanennek a másik oldala is tény. Ha arra várunk választ, pontosan mi-  
ben különbözött mondjuk a vasárnap a hétköznaptól, látszólag gyors és pontos  
feletetet kapunk. A munkarend, az öltözet, az étkezés, igen nagy százalékban  
a vallásgyakorlás jól leírható jelenségek. Azt is hamar észrevehetjük, hogy az  
ilyen „ünnepi” szabályok az egész közösségre vonatkoztak. Ám itt rögtön  
megjelentek a különbségek is: szinte minden családban más volt a vasárnap  
„ünnepélyességének” szintje. És ha a földművesmunkát fel is lehetett függesz-  
teni e napra, már az állatok gondozása ekkor sem szünetelhetett. Ha felidéz-  
zük a XX. századi magyar falusi vasárnapok változását; mondjuk, a megszen-  
telt hétvégétől a sima munkaszüneti napig (amikor már nem ez egyszer van  
többfogásos ebéd, húsétel vagy tészta), a családi közös étkezés státusának  
megváltozásait is észleljük (gyermekek száma, hétközben a munkahelyen ét-  
kezés, a boltokból való vásárlás) – jól láthatjuk, milyen sokféle lehet a vasár-  
nap ünnepi státusa. És akkor még nem érintettük e hétfégi ünnep „szórako-  
zásainak” a tényeit!

Sőt, még tovább említhetjük a nehézségeket. BÁLINT Sándor magisztrális  
*Ünnepi kalendáriuma* csakúgy, mint a mostani akadémiai kézikönyv (*Magyar  
Néprajz*) évi ünnepfelsorolása azt a benyomást hagyhatja a tájékozatlan olva-  
sóban, mintha végső soron az év minden napja valahol valamilyen ünnep lett  
volna. Az egész magyar népi kultúrában biztosan szükség van az ilyen inten-  
zív ünnepfelsorolásokra, ám nyilvánvaló, hogy nincs olyan család, ahol egy  
évben 300 jeles nap lenne. Végül is hány valódi ünnep volt egy évben egy-  
egy család számára? És ami nem volt az, az mind hétköznap volt? Mióta ne-  
vezhetjük legalábbis a családok szintjén ünnepnek, mondjuk, az iskolai ünne-  
peket, a nemzeti ünnepeket? Milyen „mindennapi” vonásai voltak egy-egy  
templomi búcsúnak egy-egy falu életében? Noha újabban megélnékültek az  
olyan ünnepvizsgálatok, amelyek a névnapra, a házassági évfordulókra, még  
újabban, mondjuk, a nyugdíjba vonulásra vonatkoznak – milyen mértékben  
ünnepek ezek? Mindennapi ünnepek vagy mások egy többnapos búcsújárás  
útínapjai? Vagy ezek már nem is ünnepek, hanem turistautak, ha járműveken  
történik a közlekedés?



Minthogy ezeket a jelenségeket egyenként kellene ilyen szempontból megvizsgálni, ezt sem vállalhattuk. És kihagytuk dolgozatunkból azokat a témákat is, amelyeket még bonyolultabb módon lehetne így bemutatni; a játékokat, a szórakozásokat, a sportot. Ezek mai formái (akár falun) már láthatólag nem „néprajzi tények”. A játékautomaták, a televízió vagy a mozi világa csak részben írható le néprajzi eszközökkel, néprajzi fogalmak segítségével. Ám mindezeknek megvolt az előzménye a nép életében és ezt elvben nem utasíthatja a maga érdeklődési körén kívülre a népszokáskutatás sem. Csak éppen mi most ezt tettük – igaz, nem elméleti, hanem gyakorlati okokból.

Mindezek után talán nem tűnik túlzásnak, ha azt mondjuk, rítuselméleti és ünnepelméleti szempontból még sok további felismerésre lenne szükség ahhoz, hogy pontosabban vonhassuk meg a mindennapi szokások határait.

6. Azzal is foglalkoztunk, milyen forrásanyag tűnt a leginkább használhatónak kutatási célkitűzéseink teljesítésére. Egyfelől a „mikroszociológiai” pontosságú adatok, másfelől az általánosító megjegyzések álltak rendelkezésünkre. Ha azt nem is tudtuk mindig megállapítani, hány korty bort fogyasztott valaki egy mindennapi ünnepen, azt azért igyekeztünk észrevenni, hogyan is zajlott le egy-egy ilyen mindennapi szokás egy-egy alkalommal. Máskor meg éppen az olyan jellegű – szinte üresen sztereotip, általánosító – adatok voltak a fontosak, miszerint „a templomba ünneplő ruhában mennek: a férfiak kalapban és csizmában, az asszonyok koruknak megfelelő fejkendővel”. Itt a megfigyelőnek az a biztonsága volt számunkra az igazi adat, ahogyan általánosítani mert. (Nyilván indokkal.) Noha kezdetben ezt alig hittük, adatközlőink is igen gyakran hasonló módon, általánosítva válaszoltak kérdéseinkre. Persze, végül is ez érthető, hiszen minden nép „proverbiális bölcsessége” az ilyen sztereotípiákból áll és ezek egyszersmind a szokásszerűséget is kifejezik. És ha azon nem csodálkozunk, hogy mondjuk az időjárást jelző proverbiumok milyen széles körben ismertek és milyen sztereotip jellegűek, azon miért kellene csodálkozni, hogy a szokásokat és a megszokott világot ugyanígy sztereotipizálják népi proverbiumaink? Ha tudtuk, idéztük is ezeket, hiszen a „mindennapi bölcsesség” szavát hallhatjuk meg belőlük.

Dolgozatunkban egy-egy jelenséghez rövid, megvilágító idézeteket is kerestünk, mivel ezek a gyakran szépirodalmi megfogalmazású leírások egyszerre általánosak és konkrétak. Szokáskutatóink közül főként LUBY Margit fogalmazott ilyen módon. Nem véletlen, hogy tőle származik a ma is gyakran idézett, találó megnevezés: „a parasztlelet rendje.” Néprajzkutatóink közül KISS Lajos volt az ilyen leírások mestere. Ám mások – GYÖRFFY István, SZÜCS Sándor –



is tudtak a néplétről jellegzetes, láttató képeket adni. Mind a régibb, mind az újabb „falukutató” irodalom bővelkedik az ilyen részletekben. VERES Pétertől és másoktól idéztünk is ilyen példákat, ám ennél sokkal több olyan szöveget ismerünk, amelyek alkalmasak a mindennapi szokások általánosító, mégis konkrét bemutatására. Szerencsére a mai néprajzkutatók műveiben is sok az általánosítható leírás. Elég itt NAGY Olga szépirodalmibb, VAJDA Mária interjúközelibb megfogalmazásaira gondolni, ám természetesen másokat is idézhetnénk. Éppen ezért kívántuk ennek okára külön is felhívni a figyelmet.

Közvélekedés szerint nehéz feladat szabályos néprajzi gyűjtés során éppen a mi témánkhoz tartozó adatokat hallani. Tapasztalataink szerint azonban éppen az ellenkezője igaz ennek. Ha változatlanul őrizzük meg adatközlőink válaszait, elbeszéléseit, azokban igazán gyakran megjelenik mind a konkrét, mind az általánosító tendencia. Éppen a legszebb szövegek ilyen jellegűek.

Mindezt könnyen magyarázhatjuk, egy látszólag furcsa módon idehozott felismerés alapján. Az esztétika sokszor foglalkozott az úgynevezett „tipizálás” jelenségeivel. Ezen éppen azt értik, hogy mondjuk, egy irodalmi műben egy konkrét élet leírása egyszersmind általános képet is ad. MÓRICZ Zsigmondtól a legismertebb, számunkra tárgykörénél fogva fontos ilyen munka a *Boldog ember*, amiről még azt is tudjuk, hogy Móricz szinte riporteri módszerrel idézi valóban élő hősétől a gyorsírással rögzített elbeszéléseket.

Ezért, az ilyen „tipizálás” révén tudjuk talán a legjobban érzékeltetni a mindennapi szokásoknak a néprajzkutatás szempontjából fontos mind egyedi, mind általános vonásai.

7. Milyen modellje van a szokásoknak? Erre a kérdésre nem olyan egyszerű választ adni. Azt ugyan előljáróban megjegyezhetjük, hogy sokféle szokásnak sokféle modellje van, ám ezzel még nem oldottuk meg a problémát. Ha a keresztelő, az aratóünnep, a mancozás, a kelengye varrása, a párosító játékok vagy a téli szánkázás „modelljeit” külön-külön rajzoljuk meg, ezek bizony különböznek egymástól. Ám ha már egy szinttel magasabban, némi általánosítást adunk a hasonló szokásokról, itt egy magasabb szintű, egyszersmind általánosabb „szokásmodell” alapján kapcsoljuk össze, mondjuk, a 'játék', a 'sport', a 'jeles napok', 'a munkaszokások' csoportjait. Gondolom, nem kell indokolni az ilyen, nagyobb kategóriák jogosultságát, hiszen a teljes magyar néprajzi szakirodalom éppen ezek segítségével tudta rendezni adatait.

Kérdés azonban az, hogy ha van ilyen öt-tíz „nagy modellje” a szokásoknak, lehet-e ezeket még tovább általánosítani és milyen is lenne egy általános „szokásmodell”? Számunkra persze az az igazi kérdés, hogy az ilyen egyetlen szokásmodellben hol is találjuk meg a mindennapi szokások modelljét?



Hogy erre a kérdésre választ tudjunk adni, előbb szót kell ejteni a kétféle elvű szokásmodellről. Meg kell ugyanis különböztetnünk egy *statisztikai szokásmodell*t egy *participációs szokásmodell*től.

*Participációs (részvételi) szokásmodellnek* azt nevezzük, amikor *in abstracto* létezik egy szokás és ebben az egyének részt vesznek (vagy nem vesznek részt). Ilyen például a lakodalom, különösen az általunk vizsgált időszakban és társadalmi közegben. A házasság társadalmi szankcionálását ma a „világi/polgári” esküvő adja és már ehhez képest az „egyházi” esküvő is szokás jellegű modell. Részt lehet venni benne, de ez nem kötelező. A korábbi időszakban ez az „egyházi” esküvő volt kötelező. Ám maga az az ünnepség, amit „lakodalom” néven nevezünk, mindkét esetben participációs szokásmodellnek tekinthető.

*Statisztikai szokásmodellnek* azt nevezzük, amikor egy közösség meghatározott számarányú tagja gyakorol egy cselekvést. A labdarúgó-mérkőzések és a szurkolók viselkedése, de akár a feketekávé-fogyasztás akkor tekinthető szokásnak, ha bizonyos számú résztvevő nagyjából egyforma módon gyakorolja ezt. Azt, hogy hány % esetében beszélhetünk szokásról, egyelőre nem tudjuk megmondani. Nevetséges lenne, ha az 1%-ban gyakorolt keresztretjvényfejtést szokásnak minősítenénk. Az sem lenne bölcsebb, ha 50% + 1 fő lenne a statisztikai szokás kritériuma. A halottak napján a sírokra virágokat vivők nyilvánvalóan egy mindenképpen így megnevezhető szokást gyakorolnak, ám nem tudnánk megmondani, a lakosságnak pontosan hány %-a gyakorolja ezt a szokást. (Érdemes volna fordítva megközelíteni a %-arányt. Előbb felvenni, hogy egy közösségben mi nevezhető biztosan szokásnak, majd ezután megnézni azt, hány %-os az adott közösségben az ezt csakugyan gyakorlók száma.)

Különösen új szokások esetén fontos e %-arány figyelembevétele. Amíg a kártyázás, a dohányzás vagy moziba járás alig észrevehető méretű volt az országban, pontosabban a falusi lakosság körében, ez nem tartozott a „népszokáskutatás” érdeklődési körébe. Majd egy időben ez bizony „népszokás” volt, hogy mára megint alábbhagyjon, illetve módosuljon. Ám nemcsak az olyan, nem mindig népszokásnak tekinthető kollektív cselekvések (mint a lottózás, mára a mobiltelefon vagy az internet használata stb.) határozhatók meg a statisztikai szokásmodell segítségével (igenlő vagy nemleges formában, egy-egy közösség keretében), hanem az olyan szokások is, amelyek minden néprajzi leírásban (méltán) megtalálhatók: mint például a búcsújárás, a névnapok megtartása stb. A statisztikai szokásmodell alkalmazható a népszokások igazán nagy hányadának vizsgálata során.



Kézenfekvő lenne azt mondani, hogy a „mindennapi élet szokásai” e statisztikai szokásmodell alapján nevezhetők (ha nevezhetők) népszokásoknak, míg az „ünnepi népszokások” a participációs szokásmodellt reprezentálják.

Noha az ilyen különbségtevés értelmesebbnek tűnik, a dolog azért mégsem ilyen egyszerű. Ahhoz, hogy ezt az összefüggést pontosabban értelmezhesük, szükséges ismét visszatérnünk a szokások cselekvéslogikájának már említett kérdésköréhez.

8. A cselekvéslogika (*Handlungslogik*) azzal foglalkozik, hogy az emberi akciók (és interakciók) elemeinek egymásutánját és a cselekvések célját/értelmét vizsgálja. Ezek között kell külön helyet találni a szokások cselekvéslogikája számára.

Egy munkafolyamat cselekvéslogikájának végeredménye egy produktum. Ez a megállapítás érvényes nemcsak egy ipari termék előállítására vagy egy fizikai kísérletre, hanem a mi témánkhoz sokkal közelebb álló cselekvésekre is. Nálunk kevésbé, ám a hagyományos parasztfalvakban szokás volt a közös kenyérsütés gyakorlata. Nálunk is közismert a segítséggel történő házépítés, csűrépítés és voltaképpen ilyen cselekvéslogika jelent meg a csürdöngölés szokásában is.

Egy másik cselekvéslogika viszont a játékelmélet szabályai szerint hoz létre egy bonyolult cselekvéssor révén „győzteseket és veszteseket”. Itt „játékszabályok” érvényesülnek, ezek állandóak, ám az eredmény esetről esetre változik. Vannak ilyen népszokásaink is és nemcsak a sportszerű gyermekjátékokban, a nép körében is megtalálható szerencsejátékokban, hanem például a jósló szokásokban is. Szokáskutatóink ugyan a kelleténél kevesebbet foglalkoztak ezekkel a szokásokkal, ám az egyes konkrét leírásokban sok ilyen példát találhatunk. (Dolgozatunkban is utaltunk ilyenekre).

Közel áll ehhez a (tág értelmében vett) *mágia* cselekvéslogikája. (Fentebb arra is utaltunk, hogy egyoldalú lenne az „átmeneti rítusok” egészét éppen ezzel a cselekvéslogikával azonosítani.) A mágia cselekvéslogikája két szintet ad a cselekvéseknek: a közvetlen cselekvéseken túl ezek másként is hatnak, másként is értelmeződnek. Igen sok egyházi szokás, vallásos népszokás ugyanilyen jellegű (már ami a két szinten való megnyilvánulást illeti). Gyakran úgy gondolják, hogy a tradicionális „gyógyítás” is ilyen cselekvéslogikát követ.

Noha ez végül is elképzelhető, ennél célravezetőbb megoldásnak tartjuk, ha egy önálló cselekvéslogikának tartjuk a gyógyítás, javítás, sőt az oktatás cselekvéssorozatát. Ennek modellje az, hogy van egy „jobb” és egy „rosszabb” állapot és a cselekvés arra irányul, hogy a „rosszabb”-ból a „jobb”-ba, illetve a



„jobb”-ból ideiglenesen a „roszszabb”-ba lecsúszottat ismét a „jobb”-ba vezesse. Ez az előreívelő cselekvéslogika természetesen érvényesül a szokásvilágban is: mindenféle „beletanítás/beletanulás” e modellel írható le. A hagyományos paraszti életben szinte mindent ilyen cselekvéslogika révén tanítottak, illetve sajátítottak el: a lovak gondozását, a fonást és a szövést, a tánc tudást és a népdalokat. E cselekvéslogika hozta létre az egyes szokásintézményeket is (ezek közül a legnevezetesebb a *fonó*). Az oktatás/tanítás a paraszti életben a szokások keretében történik és átjárja a mindennapi élet legtöbb szféráját.

Van-e azonban ezen túlmenően egy önálló, csak a népszokásokra vonatkozó cselekvéslogika? Amikor fentebb foglalkoztatunk a „szokásdinamika” kérdéskörével, erre már óvatosan igenlő választ adtunk, hangsúlyozva azonban, hogy még igen sok további munkára van szükség ahhoz, hogy ezt az összefüggést pontosan dokumentálják. A „szokásdinamika” egyaránt érvényes az ünnepi és a mindennapi szokásokra, ám az utóbbiak vizsgálatában fontosabb szempont, mivel másként nem is nagyon tudjuk érzékelteni a mindennapi életben valóban szokásnak nevezhető jelenségeket. És éppen ebbe az irányba tett lépésnek, kezdeményezésnek tartjuk dolgozatunkat.

Ha egy mondatban kellene összefoglalni azt, miért tartjuk a mindennapi élet egyes részeit szokásoknak, azt mondhatjuk: azért, mert e tevékenységek dinamikája egy így értelmezhető cselekvéslogikának felel meg.



## Bibliográfia

---

(A könyvjegyzék nemcsak a hivatkozott műveket tartalmazza, hanem azokat is, amelyek elgondolásaim kialakítására hatással voltak.)

*Adam, Barbara*

1990 *Time and Social Theory*. Cambridge

*Ady Endre*

1958 *Összes versei*. Budapest

*Andorka Rudolf*

1979 *A magyar községek társadalmának átalakulása*. Budapest

*Andorka Rudolf–Harsa István–Kulcsár Rózsa*

1975 *A társadalmi mobilitás történeti tendenciái*. (Társadalomstatistikai Közlemények) Budapest

*Andrásfalvy Bertalan*

1974 *Hagyomány és alkalmazkodás baranyai német és magyar falvakban*. In Hofer Tamás et al. szerk.: *Paraszi társadalom és műveltség a 18–20. században*. I. Faluk, Budapest–Szolnok, 141–148.

1975 *A Duna-mente népének ártéri gazdálkodása Tolna és Baranya megyében az ármentesítés befejezéséig*. (Tanulmányok Tolna megye Történetéből. VII.), Szekszárd

*Antal Imre*

1983 *Udvarlás és leánykérés Gyimesben*. In *Népismereti Dolgozatok*. 141–149.

*Arbeitsgruppe Bielefelder Soziologen* (Hrsg.)

1973 *Alltagswissen, Interaktion und gesellschaftliche Wirklichkeit* 1 Bd. Hamburg

1980 *Alltagswissen, Interaktion und gesellschaftliche Wirklichkeit* 2 Bd. Opladen

*Ariès, Philippe–Duby, Georges* (sous la direction)

1985–1987 *Histoire de la vie privée*. I–V. Paris

*Assmann, Jan*

1999 *A kulturális emlékezet. Írás, emlékezés és politikai identitás a korai magaskultúrákban*. Budapest

2000 *Religion und kulturelles Gedächtnis*. München

*Badinter, Elisabeth*

1980 *L'amour en plus. Histoire de l'amour maternel (XVIIe–XXe. siècle)*. Paris

*Bahtyin, M. M.*

1976a *A tér és az idő a regényben*. In *Uő.: A szó esztétikája (Válogatott tanulmányok)*. Budapest, 257–302.



- 1976b A szó a költészetben és a prózában. In Uő.: A szó esztétikája (Válogatott tanulmányok). Budapest, 173–216.
- Bakó Ferenc*  
1987 Palócföldi lakodalom. Budapest
- Bakó Ferenc* szerk.  
1989 Palócok. I–IV., Eger
- Balandier, Georges*  
1984 La sociologie du quotidien. Les enjeux. In Encyclopediea Universalis. Paris, 696–699.
- Balassa Iván*  
1989 A határainkon túli magyarok néprajza. Budapest  
1999 A gabona kézi vetése Magyarországon. A Herman Ottó Múzeum Évkönyve, XXXVIII., 1011–1059.
- Balázs Kovács Sándor*  
1996 Protestáns etika – paraszti erkölcs. Adatok a sárközi parasztság erkölcsi értékrendjéről. Wosinsky Mór Múzeum Évkönyve, XIX., 299–316.
- Balázs Lajos*  
1992 „Ez nekünk jött, úgy, hogy csináljuk”. Kortárs találkozók. Vizsgálódás egy új keletű ünnep körül. In Keszeg Vilmos szerk.: A Kriza János Néprajzi Társaság Évkönyve, 1/106–133.  
1994 Az én első tisztességes napom. Bukarest  
1995a Tér és térhatár a Csíkszentdomokos lakodalomban. Kriza János Néprajzi Társaság Évkönyve, 3/114–121.  
1995b Menj ki én lelkem a testből... Csíkszereda  
1999 Szeretet fogott el a gyermek iránt. Csíkszereda
- Bálint Sándor*  
1938 Népünk ünnepei. Budapest  
1943a A paraszttélet rendje. In Bartucz Lajos szerk.: A magyar nép. Budapest, 201–248.  
1943b Liturgia és néphagyomány. In Uő.: Sacra Hungaria. Kassa, 99–108.  
1973 Karácsony, Húsvét, Pünkösd. Budapest  
1974 Szeged alsóvárosi vallásos társulatok és egyesületek. In Hofer Tamás et al. szerk.: Paraszti társadalom és műveltség a 18–20. században. II. Mezővárosok. Budapest–Szolnok, 115–124.  
1977 Ünnepi kalendárium. I–II., Budapest  
1979 A régi szegedi katonaélet. Népi emlékezet és helyi hagyományok. Ethnographia, XC., 54–68.  
1980 A szögedi nemzet. A szegedi nagytáj népélete. [Harmadik rész.] Móra Ferenc Múzeum Évkönyve, 1978/79/2.
- Bálint Sándor–Barna Gábor*  
1994 Búcsújáró magyarok. A magyarországi búcsújárás története és néprajza. Budapest
- Balogh István*  
1965 A paraszti művelődés. In Szabó István szerk.: A parasztság Magyarországon a kapitalizmus korában 1848–1914. II., Budapest, 487–565.



*Barabás László*

- 1995 A guzssekér (Sóvidéki leányok cselédsorsa 1922–1945). Kriza János Néprajzi Társaság Évkönyve, 3/207–234.  
1998 Forog az esztendő kereke. Marosvásárhely

*Barna Gábor*

- 1979a Zur Frage der geographischen Verbreitung der Regös-Brauche. Műveltség és Hagyomány. XIX., 161–174.  
1979b Néphit és népszokások a Hortobágy vidékén. Budapest  
1982 Ünnepi szokások és hiedelmek Csépan. In Uő. szerk.: Tanulmányok egy palóc kirajzás népéletéből. I–II., Eger–Szolnok, I., 363–412.  
1985 Wallfahrtsregionen und interethnische Beziehungen in Ungarn. Műveltség és Hagyomány. XXII., 173–184.  
1987 A lokális szokás- és néphitkutatásról. Folklor és tradíció. III., Budapest. 45–58.  
1992 A regös hagyomány földrajzi elterjedéséről. Kriza János Néprajzi Társaság Évkönyve, 1/133–144.  
2000 A világ megszerkesztése. Szimbolikus és valós világok. In Cseri Miklós et al. szerk.: Paraszti múlt és jelen az ezredfordulón. Szentendre, 693–710.

*Bárth János*

- 1990 A katolikus magyarság vallásos életének néprajza. In Hoppál Mihály szerk.: Magyar Néprajz. VII., Budapest, 331–424.

*Bárth János szerk.*

- 1984 Kecel. Kecel

*Bartha Elek*

- 1980 A hitélet néprajzi vizsgálata egy zempléni faluban. Debrecen  
1983 A lakodalom és a ház kultikus összefüggései. In Novák László–Ujváry Zoltán szerk.: Lakodalom. Debrecen, 381–388.  
1984 Házkultusz. Debrecen  
1990 A görög katolikus magyarság vallási néprajza. In Hoppál Mihály szerk.: Magyar Néprajz. VII., Budapest, 425–442.  
1992a Templomi ülésrend Dél-Gömör falvaiban. (Tanulmányok Faggyas István tiszteletére.) In Gömör néprajza, 33., Debrecen, 93–95.  
1992b Vallásökológia. Debrecen  
1998 Néphit és népi vallásosság. In Voigt Vilmos szerk.: A magyar folklór. Budapest, 470–504.  
1999 Görög katolikus ünnepeink szokásvilága. Debrecen  
2000 A szakrális tér néprajza a magyar görög katolikusok vallásos hagyományában. Kézirat. Doktori értekezés. Debrecen

*Bartlett, Frederic C.*

- 1985 Az emlékezés. Kísérleti és szociálpszichológiai tanulmány. Budapest

*Bartók Béla*

- 1966 Összegyűjtött írásai. I., Budapest

*Bartók Béla–Kodály Zoltán szerk.*

- 1953 Jeles napok. (A Magyar Népzene Tára. II.), Budapest  
1955–1956 Lakodalom. (A Magyar Népzene Tára. III. A, III. B), Budapest



*Baudrillard, Jean*

1981 La cérémonie du monde. Traverses. nr. 21–22/27–36.

1987 A tárgyak rendszere. Budapest

*Bausinger, Hermann*

1969 Kritik der Tradition. Anmerkungen zur Situation der Volkskunde. Zeitschrift für Volkskunde, 65/232–246.

*Becker, Siegfried*

1996 Körper und Arbeit. Zur normativen Wertung physischer Anstrengung. Hessische Blätter, N. F. 31/55–71.

*Belov, Vaszilij*

1987 A paraszti élet rendje. Karcolatok a népi esztétikáról. Szovjet Irodalom, 9/6–71.

*Bence György–Kis János*

1970 A nyelv a mindennapi élet elméletében. Általános Nyelvészeti Tanulmányok, VII., 17–55.

*Benedek András*

1950 Les jeux hongrois de Noël. Folia Ethnographica, II/1., 55–94.

*Benkő Éva*

1986 Nagycsalád a Medvesalján. (Gömör néprajza. IV.), Debrecen

*Bensa, Alban*

1977 Images et usages du temps, Terrain, 29/5–18.

*T. Bereczki Ibolya*

1992 Disznótori alakoskodás Jász-Nagykun-Szolnok megyében. In Novák László szerk.: Hiedelmek, szokások az Alföldön. Nagykőrös, 445–480.

*Bereznai Zsuzsa*

1992 A félegyházi nép katolikus vallásossága. Cumania, 13/402–441.

1999 A házépítés hiedelem- és szokásköreinek funkcionális vizsgálata. Cumania, 16/115–172.

*Berger, Peter–Luckmann, Thomas*

1966 The Social Construction of Reality. A Treatise in the Sociology of Knowledge. New York

1998 A valóság társadalmi felépítése. Tudásszociológiai értekezés. Budapest

*Beszédes Valéria*

1995 Örökség I. Kis magyar bácskai néprajz. Szabadka

1998 Örökség II. Kis magyar bácskai néprajz. Szabadka

*Bianco, Carla–Del Ninno, Maurizio*

1981 Festa. Antropologia e semiotica. Firenze

*Bimmer, Andreas C.*

1977 Zur Typisierung gegenwärtiger Feste. Hessische Blätter für Volks- und Kulturforschung, N. F. 4/38–52.

1982 Familienforschung in der europäischen Ethnologie. Hessische Blätter für Volks- und Kulturforschung, N. F. 13/3–17.

1988 Brauchforschung. In Brednich Rolf. W. (Hg.): Grundriss der Volkskunde. Einführung in die Forschungsfelder der europäischen Ethnologie. Berlin, 235–250.

*Bimmer, Andreas C. (Hrsg.)*

1973 Hessentag: Ein Fest der Hessen. Marburg



*Bodnár Mónika*

- 1997 A népszokások tárgyai. In Fügedi Márta szerk.: Borsod-Abaúj-Zemplén megye Népművészete. Miskolc, 461–482.

*Bodó Julianna*

- 1992a Ünnepi kapcsolatvilág. In Biró A. Zoltán szerk.: Kapcsolat, környezet, közösség. Budapest, 215–217.  
1992b Szempontok az ünneplési gyakorlat vizsgálatához. Üzenetek, 3/1–2., 3–28.

*Bodrogi Tibor szerk.*

- 1978 Varsány. (Tanulmányok egy észak-magyarországi falu társadalomnéprajzához), Budapest

*Bogatirjov, P. G.*

- 1985 A morva–szlovák népviselet funkciói. Folcloristica, 91–181.

*Boissevain, Jeremy*

- 1992 Revitalizing European Rituals. London

*Borsos Balázs*

- 2001 A magyar nyelvterület kulturális régióinak számítógépes meghatározása a „Magyar Néprajzi Atlasz” térképei alapján. In Hála József et al. szerk.: Számadó. Tanulmányok Palládi-Kovács Attila tiszteletére. Budapest, 181–198.

*Bourdieu, Pierre*

- 1971 Esquisse d'une théorie de la pratique. Genève, Paris  
1978a Hevenyészett megjegyzések a test társadalmi észleléséről. In Uő.: A társadalmi egyenlőtlenségek újratermelődése. Budapest, 151–164.  
1978b Egyszerű újratermelés és ciklikus idő. In Uő.: A társadalmi egyenlőtlenségek újratermelődése. Budapest, 311–335.  
1986 Habitus, code et codification. Actes de la recherche en sciences sociales, 64/40–44.  
1990 L'économie de la maison. Actes de la recherche en sciences sociales, 81–82/47–51.  
2002 A gyakorlati észjárás. A társadalmi cselekvés elméletéről. Budapest

*Sz. Bozóki Margit*

- 1989 Az emberi élet sorsfordulóinak szokásai és hiedelmei három Koppány-menti községben. Szekszárd

*Bődi Erzsébet*

- 1992 Ünnepi kalács az alföldi néphagyományban. In Novák László szerk.: Hiedelmek, szokások az Alföldön. I. Nagykőrös, 427–443.

*Böhme, Gernot*

- 1985 Anthropologie in pragmatischer Hinsicht. Frankfurt am Main

*Braudel, Fernand*

- 1969 Écrits sur l'histoire. Paris  
1979 Les structures du quotidien. Paris

*Braun, Robert*

- 1973 A falu lélektana. In Litván György–Szűcs László szerk.: A szociológia első magyar műhelye. A Huszadik Század köre. I–II., Budapest, II., 277–354.



- Brednich, Rolf. W.* (Hrsg.)  
1987 *Lebenslauf und Lebenszusammenhang*. Freiburg i. Br.
- Bruner, Jerome S.–Jolly, Alison–Sylva, Kathy*  
1976 *Play. Its Role in Development and Evolution*. New York
- Brück, Ulla*  
1983 *Swedish Studies of Custom: a Theoretical Perspective*. In *Trends in Nordic Tradition Research*. (Studia Fennica, 27.), Helsinki, 83–93.
- Burgstaller, Ernst*  
1959 *Österreichische Festtagsgebäck*. Wien
- Burke, Peter*  
1978 *Popular Culture in Early Modern Europe*. London = *Népi kultúra a kora újkori Európában*. Budapest, 19991.
- Buytendijk, F. J. J.*  
1933 *Wesen und Sinn des Spiels*. Berlin
- Caillois, Roger*  
1950 *L'homme et le sacré*. Paris  
1958 *Les jeux et les hommes*. Paris
- Calvet, Louis-Jean*  
1978 *Les jeux de la société*. Paris
- Candau, Joël*  
1996 *Anthropologie de la mémoire*. Paris
- Cassirer, Ernst*  
1923–1929 *Philosophie der symbolischen Formen*. I–III., Berlin
- La Cérémonie*  
1981 *Traverses* (tematikus szám), 21–22.
- Černý, Jiří*  
1968 *A futballról komolyan. Kísérlet a játék fenomeno-logikájára*. Budapest
- Certeau, Michel de*  
1974 *La culture au pluriel*. Paris  
1990 *L'invention du quotidien*. 1. *Arts de faire*. Paris
- Certeau, Michel de–Giard, Luce–Mayol, Pierre*  
1994 *L'invention du quotidien*. 2. *Habiter, cuisinier*. Paris
- Chiva, Isaac–Jeggle, Utz*  
1987 *Ethnologies en miroir*. La France et les pays de langue allemande. Paris
- Connerton, Paul*  
1997 *Megemlékezési szertartások*. In *Zentai Violetta szerk.: Politikai antropológia*. Budapest, 65–82.
- Cuche, Denis*  
1996 *La notion de la culture dans les sciences sociales*. Paris
- Cuisenier, Jean–Segalen, Martin*  
1986 *Ethnologie de la France*. Paris
- Czingel Szilvia*  
1995 *Mosástól a vasalásig. Higiéniai szokások változása Kéménden*. *Ethnographia*, CVI., 903–926.
- Csalog Zsolt*



- 1980 Életforma és tudat a 20. századi magyar tanyavilágban. In A magyar tanyarendszer múltja. Budapest, 339–361.
- 1985 Parasztregeény. Budapest
- Csáky Károly*
- 1987 Hallottátok-e már hírét? Bratislava
- 1992 „Pogánykát vittünk, báránykát hoztunk”. Komárom
- Csicserov, V. I.*
- 1982 A földműveléssel kapcsolatos orosz téli népszokások a XVI–XIX. században. In Tálasi István szerk.: Néprajzi szöveggyűjtemény. I., Budapest, 375–408.
- Csilléry Klára*
- 1976 A szerelmi ajándék a magyar parasztságnál. Ethnographia, LXXXVII., 103–133.
- 1981 A parasztyermek helye a lakásban. Ethnographia, XCII., 59–65.
- 1991 Képek a szentsarokban. In Lackovics Emőke szerk.: Népi vallásosság a Kárpát-medencében. I., Veszprém, 30–43.
- Csorba Béla*
- 1988 Temerini néphagyományok. Újvidék
- Danielisz Endre*
- 1976 Munkavégző táncszokások Bihardiószezen. Népismereti Dolgozatok, Bukarest, 147–150.
- 1988 Bihardiószezi táncalkalmak. Kriza János Néprajzi Társaság Évkönyve, 6/158–189.
- 1993 Szüreti táncalkalmak Bihardiószezen. Néprajzi Látóhatár, II., 3/167–176.
- Dankó Imre*
- 1977 A bajai Jánoska-eresztés. Ethnographia, LXIX., 145–148.
- 1980 Piaci és vásári viselkedésformák. Népi Kultúra – Népi Társadalom, XI–XII., 155–189.
- 1991 A magyar vásárok néprajza. In Nagybákay Péter szerk.: Magyar Néprajz. III., Budapest, 637–702.
- 1992 Régi vásáraink világa. (Folklor és Etnográfia, 71.), Debrecen
- Dasnoy, Albert*
- 2000 Le prestige du passé. Bruxelles
- Dégh Linda*
- 1947 A magyar népi színjáték kutatása. Budapest
- 1952 A szabadságharc népköltészete. Budapest
- 1960 Az egyéniségvizsgálat perspektívái. Ethnographia, LXXI., 28–44.
- Dénes Zoltán*
- 1997 Ünnepek és idő. In Szabó László et al. szerk.: Varia ethnographica et folcloristica. Debrecen, 160–163.
- Dobos Ilona*
- 1986 A parasztság történeti emlékezete. In Uő.: Paraszti szájhagyomány, városi szóbeliség. Budapest, 109–163.
- Dobrossy István–Fügedi Márta*
- 1983 Termelés és életmód. Tíz község termelőszövetkezete. Debrecen
- Dömötör Tekla*
- 1957 Történeti rétegek a magyar népi színjátszásban. Ethnographia, LVIII., 253–269.



- 1960 A színjátszás funkciói falun. Budapest  
 1964 Naptári ünnepek – népi színjátszás. Budapest  
 1966 A népi színjátszás Európában. Budapest  
 1967 Masken in Ungarn. Schweizerisches Archiv für Volkskunde, 63/142–161.  
 1972 Magyar népszokások. Budapest  
 1974a A népszokások költészete. Budapest  
 1974b Marót Károly és a ritualista iskola. In Idő és történelem. A Marót Károly emlékkonferencia előadásai. [Az ELTE Ókori Történeti Tanszékének kiadványai, 7.], Budapest, 9–16.  
 1979 Szokás. Dráma. In Ortutay Gyula szerk.: A magyar folklór. Budapest, 393–412.  
 1980 A rábőjtölés. Artes Populaires, VI., 256–64.  
 1986 Régi és mai magyar népszokások. Budapest  
 1992 Szokás. In Szerdahelyi István szerk.: Világirodalmi Lexikon, XIV., Budapest, 580.
- Duby, Georges*  
 1977 Fêtes en France (préface). Paris
- Dumazedier, Joffre*  
 1962 Vers une civilisation du loisir. Paris  
 1974 Sociologie empirique du loisir. Sociologie et nontre-critique de la civilisation du loisir. Paris
- Dundes, Alan*  
 1978 A játék morfológiája. Folcloristica, 2–3/161–179.
- Duvignaud, Jean*  
 1973 Fêtes et civilisations. Paris  
 1977 Le don du rien. Essai d'anthropologie de la fête. Paris
- Dülmen, Richard van-Schindler, Norbert (Hrsg.)*  
 1984 Volkskultur. Zur Wiederentdeckung des vergessenen Alltags (16–20. Jahrhundert). Frankfurt am Main
- Ehrmann, Jacques*  
 1968 Game, Play, Literature. Boston
- Elek Péter–Gunda Béla*  
 1936 Elsüllyedt falu a Dunántúlon. Kemse község élete. Budapest
- Eliade, Mircea*  
 1987 A szent és a profán. Budapest
- Elias, Norbert*  
 1978 Zum Begriff des Alltags. Kölner Zeitschrift für Soziologie und Sozialpsychologie. (Sonderheft) [Alltag als Bezugspunkt soziologischer Theorie], 20/22–29.  
 1984 Über die Zeit. Arbeiten zur Wissenssoziologie, II., Frankfurt am Main  
 1987 A civilizáció folyamata. Budapest  
 1990 Az időről. In Gellériné Lázár Márta szerk.: Időben élni. Történeti-szociológiai tanulmányok. Budapest, 15–47.
- Erdész Sándor*  
 1988 Szüreti népszokások kialakulása a hegyaljai mezővárosokban. In Viga Gyula szerk.: A hegyaljai mezővárosok történeti néprajza. Miskolc, 86–93.



*Faggyas István*

1990–1991 Lakosság és templomi ülésrend. I–II. (Gömör néprajza, 31.), Debrecen

*Fajcsák Attila*

1990 Az egri szőlőművelés szokásai és hiedelmei. Eger

*Faragó József*

1978 Legényestek a kalotaszegi Kiskapuson. Népismereti Dolgozatok, 220–231.

*Faragó Tamás*

2000 Nemek, nemzedékek, rokonság, család. In Sárkány Mihály–Szilágyi Miklós szerk.: Magyar Néprajz. VIII., Budapest, 393–483.

*Fehér Ágnes*

1989 A vallásos élet és az ünnepi szokások tárgyai. In Gazda László és Varga Gyula szerk.: Hajdú-Bihar Megye Népművészete. Budapest, 362–394.

*Fehér Zoltán*

1988 Mesélő vén bakák. Első világháborús emlékezések Bátyáról. Forrás, XX., 3/30–38.

*Féja Géza*

1984 Magyar haláltánc. Budapest

*Fejős Zoltán*

1980 Kivándorlás Amerikába a Zemplén középső vidékéről. A Herman Ottó Múzeum Évkönyve, XIX., 293–327.

2000 Népi életképek. Jegyzet a 19. századi népeletképről. In Balázs Géza et al.: Folklorisztika 2000-ben. Budapest, 804–823.

2001 Családi idő, leszármazás. In Fejős Zoltán et al. szerk.: Időképek. 52–53.

*Fejős Zoltán szerk.*

1998 A turizmus mint kulturális rendszer. Tanulmányok. Budapest

2000a A megfoghatatlan idő. (Tabula könyvek, 2.). Budapest

2000b Idő és antropológia. Fordítások gyűjteménye. Budapest

*Fejős Zoltán–Lackner Mónika–Wilhelm Gábor szerk.*

2001 Időképek. (Kiállítási katalógus), Budapest

*Fejős Zoltán–Niedermüller Péter szerk.*

1982 Tájékoztató a városok néprajzi-antropológiai kutatásához. Budapest

*Fél Edit*

1935 Harta néprajza. Karcag

1941 Kocs 1936-ban. Budapest

1944 A nagycsalád és jogszokásai a Komárom megyei Martoson. (Kisalföldi Közlemények, I/2.), Érsekujvár

1958 Adatok a bukovinai székelyek rokonsági intézményeiről. Néprajzi Közlemények, III. 4/3–16.

1991 Összegező visszatekintés a paraszti társadalom kutatására. Ethnographia, CII., 168–180.

*Fél Edit–Hofer Tamás*

1961 A parasztember szerszámai. Beszámoló az átányi monografikus eszközvizsgálatról. Ethnographia, LXXII., 487–535.

1964 A monografikus tárgygyűjtés. Az átányi példa. Néprajzi Értesítő, XLVI., 7–89.

1969a Proper Peasants: Traditional Life in a Hungarian Village. Chicago



- 1969b A kalotaszentkirályi kelengye. Kísérlet a tárgyi világ rendjének feltárására. Néprajzi Értesítő, LI., 15–36.
- 1972 Bauerliche Denkweise in Wirtschaft und Haushalt. Eine ethnographische Untersuchung über das Dorf Átány. Göttingen
- 1974 Geräte der Átányer Bauern. Kopenhagen–Budapest
- 1997 Arányok és mértékek a paraszti gazdálkodásban. Budapest
- Felföldi László*
- 1974 A Békés és Csongrád megyei disznótéri szokások dramatikus mozzanatairól. Ethnographia, LXXXV., 473–478.
- 1990 A vallásos népelet és a szokások tárgyai. In Juhász Antal szerk.: Csongrád Megye Népművészete. Budapest, 519–578.
- La fête*
- 1976 Autrement. No. 5. (Tematikus szám)
- Fielhauer, Helmut–Bockhorn, Olaf* (Hrsg.)
- 1982 Die andere Kultur. Volkskunde, Sozialwissenschaften und Arbeiterkultur. Wien, München, Zürich
- Flórián Mária*
- 2000 Parasztviselet. In Kapros Márta szerk. Nógrád Megye Népművészete. Balassagyarmat, 112–184.
- 2001 Magyar parasztviseletek. Budapest
- Fogarasi Klára*
- 1996 A régi világ falun. A századfordulót követő évtizedek fotográfiái. Budapest
- Forrai Ibolya–Szemkeő Endre*
- 1996 Iskolák a Kárpát-medencében. (Források a Néprajzi Múzeum kéziratárából). Budapest
- Földesné Györgyi Erzsébet*
- 1984 Lakodalom és hétköznapiak. In Balázs G.–Hála József szerk.: Folklor, életrend, tudománytörténet. Tanulmányok Dömötör Tekla 70. születésnapjára. Budapest, 55–58.
- Frank Tibor–Hoppál Mihály* szerk.
- 1980 Hiedelemrendszer és társadalmi tudat. I–II., Budapest
- Frolec, Václav* szerk.
- 1974 Tradice lidové kultury v životě. Brno
- 1975 Životní prostředí a tradice. Brno
- 1977 Lidové umění a dnešek. Brno
- 1978 Současná vesnice. Brno
- 1979 Masopustní tradice. Brno
- 1980 Dítě a tradice lidové kultury. Brno
- 1981 Lidová stavební kultura v československých Karpatech. Brno
- 1982 Vyroční obyčej. Brno
- 1983 Svatelní obrad. Brno
- 1985 Čas života. Brno
- Fügedi Erik*
- 1981 Kolduló barátok, polgárok, nemesek. Budapest



*Fügedi Márta*

1988 A gyermek a matyó családban. (Borsodi Kismonográfiák, 29.), Miskolc

*Füzes Endre–Kisbán Eszter szerk.*

1997 Magyar Néprajz. IV., Budapest

*Gadamer, Hans-Georg*

1994 A szép aktualitása. Budapest

*Garfinkel, Harold*

1978 Mi az etnometodológia? In Horányi Özséb szerk.: Kommunikáció 2. A kommunikáció világa. Budapest, 173–202.

*Gazda József*

1980 Így tudom, így mondom. A régi falu emlékezete. Bukarest

1993 Mindenek mestere. A falusi tudás könyve. Budapest

*Gazda Klára*

1980 Gyermekvilág Esztelneken. Bukarest

1998 A 19–20. századi székelyföldi viselet jelei. In Voigt Vilmos–Balázs Géza szerk.: A magyar jelrendszerek évszázadai. Budapest, 81–120.

*Gazdáné Olosz Ella*

1995 A temetés proxemikája Kovásznán. Kriza János Néprajzi Társaság Évkönyve, 3/99–106.

*Gál Irma*

1995 A karácsonyi ünnepkör szokásai Gyergyóújfaluban. In Barna Gábor szerk.: Valóságos népélet a Kárpát-medencében. Budapest, 216–227.

*Gárdonyi Géza*

1981 Dávidkáné. A kürt. Budapest, 121–286.

*Geertz, Clifford*

1988 Sűrű leírás. Út a kultúra értelmező elméletéhez. In Vári András szerk.: Misszionáriusok a csónakban. Antropológiai módszerek a társadalomtörténetben. Budapest, 13–61.

1994 Az értelmezés hatalma. Antropológiai írások. Budapest

*Gelencsér József–Lukács László*

1991 Szép napunk támadt. A népszokások Fejér megyében. Székesfehérvár

*Gellériné Lázár Márta szerk.*

1990 Időben élni. Budapest

*Giono, Jean*

1941 Zeng a világ. Budapest

*Gleichmann, Peter et al.*

1977 Materialien zu Norbert Elias' Zivilisationstheorie. Frankfurt am Main

*Glutz, Samuël ed.*

1975 Le masque dans la tradition européenne. Paris

*Goffmann, Erving*

1978 Érintkezések. Válogatott tanulmányok. Budapest

1981 A hétköznapi élet szociálpszichológiája. Budapest

*Gráfik Imre*

1974 Az udvar és a ház mozgásvilága. Néprajzi Értesítő, LVI., 87–103.

1992 Jel és hagyomány. Etnozemiotikai tanulmányok. Debrecen



- 1995 Tér és jelentései. Kriza János Néprajzi Társaság Évkönyve, 3/107–113.
- 2001 Vízi közlekedés és szállítás. In Szilágyi Miklós szerk.: Magyar Néprajz. II., Budapest, 974–1020.
- Greverus, Ina-Maria*
- 1972 Der territoriale Mensch. Ein literaturantropologischer Versuch zum Heimatphänomen. Frankfurt am Main
- 1977 Brauchen wir Feste? Hessische Blätter für Volks- und Kulturforschung. N. F. 4/1–9.
- 1978 Kultur und Alltagswelt. München
- Grimaldi, Piercarlo*
- 1993 Il calendario rituale contadino. Il tempo della festa e del lavoro fra tradizione e complessità sociale. Milano
- Gugitz, Gustav*
- 1949 Das Jahr und seine Feste im Volksbrauch Österreichs. I–II., Wien
- Gulyás Éva*
- 1986 Egy őszi pásztorünnep és európai párhuzamai. Szolnok
- 1987 A vallásos élet tárgyai. In Bellon Tibor–Szabó László szerk.: Szolnok Megye Népművészete. Budapest, 185–200.
- Gunda Béla*
- 1946 Munka és kultusz a magyar parasztságnál. Kolozsvár
- 1958 Műveltségi áramlatok és társadalmi tényezők. Ethnographia, LXIX, 567–577.
- 1961 A társadalmi szervezet, a kultúra és a magyar parasztszoba térbeosztása. MTA Nyelv- és Irodalomtudományi Osztály Közleményei, XVII., 247–268.
- 1980 A televízió a mai magyar faluban és folklórban. In Frank Tibor–Hoppál Mihály szerk.: Hiedelemrendszer és társadalmi tudat. I., Budapest, 315–323.
- Gunzenhäuser, Rul*
- 1965 Zur literaturästhetischen Theorie G. D. Birkhoffs. In Gunzenhäuser, Rul–Kreuzer Helmut (Hrsg.): Mathematik und Dichtung. München, 295–312.
- Gurevics, Aron Jakovlevics*
- 1974 „Mi az idő?” In Uő.: A középkori ember világképe. Budapest, 80–133.
- Guth, Klaus*
- 1985 Alltag und Fest. Aspekte und Probleme gegenwärtiger Festkulturforschung. Schweizerisches Archiv für Volkskunde, 81/59–78.
- Gyáni Gábor*
- 1983 Család, háztartás, városi cselédség. Budapest
- 1999 A mindennapi élet mint kutatási probléma. In Uő.: Az utca és a szalon. Társadalmi térhasználat Budapesten 1870–1940. Budapest, 11–22.
- Gyárfás Endre–Kecskés András*
- 1977 Avatástól a ballagásig. Budapest
- Györgyi Erzsébet szerk.*
- 2001 Lakodalmi szokások. Mátkaság, menyegő. Budapest
- Györgyi Erzsébet–Morvay Judit*
- 1980 Komatálküldés. In Ortutay Gyula szerk.: Magyar Néprajzi Lexikon. III. Budapest, 247–248.



- Gyurácz Ferenc*  
2000 Bük. (Száz magyar falu könyvesháza). Budapest
- Habermas, Jürgen*  
1985 A kommunikativ cselekvés elmélete. Budapest
- Hahn István*  
1960 Az időszámítás története. Budapest
- Halász Albert*  
1999 Jeles napok – népi ünnepek a Mura-vidéken. Lendva
- Halbwachs, Maurice*  
1994 (1925) Les cadres sociaux de la mémoire. Paris  
1997 (1950) La mémoire collective. Paris
- Hall, Edward T.*  
1975 Rejtett dimenziók. Budapest  
1983 The Dance of Life. The Other Dimension of Time. Garden City. – Ebből egy részlet Az élet tánca címen megjelent magyarul. In: Fejős Zoltán szerk. Idő és antropológia. Budapest, 2000, 169–190.  
1984 Temps culturel, temps vécu. Paris
- Hanák Katalin*  
1982 A falusi lakosság nemzedékek közötti mobilitásának néhány vonása. In Vágvölgyi András szerk.: A falu a mai magyar társadalomban. Budapest, 237–288.
- Hartinger, Walter*  
1992 Religion und Brauch. Darmstadt
- Hävernich, Walter*  
1963 Sitte, Gebräuchliches und Gruppenbrauchtum. Beiträge zur deutschen Volks- und Altertumskunde, 7/7–28.
- Hawking, Stephen W.*  
1998 Az idő rövid története. [Negyedik kiadás]. Budapest
- Heidrich, Beate*  
1984 Fest und Aufklärung. Der Diskurs über die Volksvergnügungen in bayerischen Zeitschriften (1765–1915). München
- Heilfurth, Gerhard-Weber-Kellermann, Ingeborg (Hrsg.)*  
1967 Arbeit und Volksleben. Göttingen
- Heller Ágnes*  
1970 A mindennapi élet. Budapest  
1978 Das Alltagsleben. Versuch einer Erklärung der individuellen Reproduktion. Frankfurt am Main  
1984 Everyday Life. London  
1996 A szégyen hatalma. Budapest
- Hemmersam, Flemming-Hodne, Bjarne (ed.)*  
1979 Studiet af fester. København
- Hernádi Miklós*  
1978 A mindennapi élet fogalmának felbontása. Magyar Filozófiai Szemle, XXII., 382–410.  
1979 Az ünnepi viselkedés néhány vonása. Valóság, XXII., 7/81–92.  
1982 Tárgyak a társadalomban. Budapest



- 1985 Ünneplő társadalom. Budapest
- Hobsbaum, Eric*
- 1987 Tömeges hagyományteremtés, Európa, 1870–1914. In Hofer Tamás–Niedermüller Péter szerk.: Hagyomány és hagyományalkotás. Budapest, 127–198.
- Hofer Tamás*
- 1960 A magyar kertés települések elterjedésének és típusainak kérdéséhez. Műveltség és Hagyomány. I–II., 331–350.
- 1983 „A tárgyak elméletéhez”. Felszerelések és tárgyegyüttesek néprajzi elemzése. Népi Kultúra – Népi Társadalom. XIII., 39–64.
- Hofer Tamás szerk.*
- 1984 Történeti antropológia. Budapest
- Hofer Tamás–Kisbán Eszter–Kaposvári Gyula szerk.*
- 1974–1979 Paraszti társadalom és műveltség a 18–19. században. I–IV., Budapest–Szolnok
- Hoffmann Mária–Szilágyi Erzsébet szerk.*
- 1992 Ünnepek a mai magyar társadalomban. Az ünnep szociológiai és szociálpszichológiai szempontból. Budapest
- Honko, Lauri*
- 1975 Zur Klassifikation der Riten. Temenos. II., 61–77. Magyar fordítása megjelent: A rítusok osztályozásához. In Barna Gábor szerk.: Folklorisztikai olvasmányok. Szeged, 31–51.
- Hoppál Mihály*
- 1970 Egy falu kommunikációs rendszere. Budapest
- 1990 Népi gyógyítás. In Hoppál Mihály szerk.: Magyar Néprajz. VII., Budapest, 693–724.
- 1992 Etnozsemiotikai tanulmányok. Debrecen
- Hoppál Mihály szerk.*
- 1990 Magyar Néprajz VII., Budapest
- Hoppál Mihály–Szecskő Tamás szerk.*
- 1984 Életmód, modellek és minták. Budapest
- Hugger, Paul et al.*
- 1987 Stadt und Fest. Zur Geschichte und Gegenwart europäischer Festkultur. Stuttgart
- Huizinga, Johan*
- 1955 Homo ludens. A study of the play-element in culture. Boston
- Huley Alfréd*
- 1985 Ünnep és ünneplés a Békés megyei evangélikus gyülekezetben. In Dankó Imre–Küllös Imola szerk.: Vallási Néprajz, 2., 373–400.
- Husserl, Edmund*
- 1972 Válogatott tanulmányai. Budapest
- Illyés Endre*
- 1931 A magyar református földművelő nép lelki élete, különös tekintettel vallásos világára. Szeged
- Imhof, Arthur E.*
- 1992 Elveszített világok. Hogyan gyűrték le eleink a mindennapokat – és miért boldogulunk mi ezzel oly nehezen... Budapest



*Imre Mária*

- 2001 A szakrális környezet építészeti és tárgyi emlékei. In Kapitány Orsolya–Imrő Judit szerk.: Somogy Megye Népművészete. Kaposvár, 373–412.

*Imrő Judit*

- 2001 Szokások. In Kapitány Orsolya–Imrő Judit szerk.: Somogy Megye Népművészete. Kaposvár, 413–436.

*Ipolyi Arnold*

- 1854 Magyar mythologia. I–II., Pest. (Új kiadásokban is.)

*Jacobeit, Sigrid–Jacobeit, Wolfgang*

- 1985/87 Illustrierte Alltagsgeschichte des deutschen Volkes. I–III., Leipzig, Jena, Berlin

*Jakab Rozália*

- 1999 Nálunk a harangszó elszáll a határig. Népelet és néphagyomány Farkaslakán. Marosvásárhely

*Janeva, Sztanka*

- 1989 Balgarszki obredni hljabove. Szofia

*Jankó János*

- 1892 Kalotaszeg magyar népe. Budapest (reprint 1993, Budapest – Series Historica Ethnographicae 6.)

- 1893 Torda, Aranyosszék, Torockó magyar (székely) népe. Budapest

*Jávor Kata*

- 1992 Egy falusi tűzoltó-egylet tevékenysége a XX. század első felében. In Mohay Tamás szerk.: Közeliések. Néprajzi, történeti, antropológiai tanulmányok Hofer Tamás 60. születésnapjára. Debrecen, 227–236.

- 2000 Az egyház és a vallásosság helye, szerepe a paraszti társadalomban. In Sárkány Mihály–Szilágyi Miklós szerk.: Magyar Néprajz. VIII., Budapest, 791–818.

- 2001 A társadalmi érintkezés formái. A vendéglátás illeme. In Bali János–Jávor Kata szerk.: Merítés. Tanulmányok Szilágyi Miklós tiszteletére. Budapest, 263–276.

*Jávor Kata–Sárkány Mihály–Szabó Piroska–Molnár Mária*

- 2000 A falusi társadalom a szocializmus időszakában. In Füzes Endre–Kisbán Eszter szerk.: Magyar Néprajz. IV., Budapest, 977–1006.

*Jeggle, Utz*

- 1978 Alltag. In Bausinger, Hermann et al. (Hrsg.): Grundzüge der Volkskunde. Darmstadt, Tübingen, 81–126.

*Jeggle, Utz–Korff, Gottfried–Scharf, Martin–Bernd, W. Jürgen* (Hrsg.)

- 1986 Volkskultur in der Moderne. Tübingen

*Jeudi, Henri-Pierre*

- 1986 Mémoires du social. Paris

*Juhász Antal*

- 1971 Család és munkaszervezet. In Uő. szerk.: Tápé története és néprajza. Tápé, 225–242.

*Juhász Katalin*

- 1995 Tisztálkodás és szépségápolás Abán a két világháború között. Ethnographia. CVI., 861–902.

*Jung Károly*

- 1978 Az emberélet fordulói. Gombosi népszokások. Újvidék



- 1980 A kiházasítatlanok halotti koronája. Adalékok a halott lakodalmának kérdéséhez a jugoszláviai vajdasági magyarság hagyományvilágában. *Ethnographia*, XCI., 79–98.
- Kagarow, E. G.*  
1929 Zur Klassifikation der agrarischen Gebräuche. *Wiener Zeitschrift für Volkskunde*, XXXIV., 14–25.
- Kaila, Eino*  
1962 Die perzeptuellen und konzeptuellen Komponenten der Alltagserfahrung. *Acta Philosophica Fennica*, XIII., Helsinki, 11–89.
- Kapitány Ágnes–Kapitány Gábor*  
1995 Mennyiben beszél más nyelvet falu és város? Falu–város különbségek a viselkedésben, a szemléletben és a nyelvhasználatban. In Kapitány Ágnes–Kapitány Gábor szerk.: *Jelbeszéd az életünk. A szimbolizáció története és kutatásának módszerei*. Budapest, 592–602.
- Kaposi Edit–Maác László*  
1958 Népünk táncélete. Táncalkalmak. In *Uők.: Magyar népi táncok – táncos népszokások*. Budapest, 105–186.
- Kapros Márta*  
1986 A születés szokásai és hiedelmei az Ipoly mentén. Debrecen  
1990 A születés és a kisgyermekkor szokásai. In Hoppál Mihály szerk.: *Magyar Néprajz*. VII., Budapest, 9–31.  
1991 „Jönni – menni” viselet a Nógrád megyei Patak községben. I. A Nógrád Megyei Múzeumok Évkönyve, XVII., 207–243.  
1994 „Jönni – menni” viselet a Nógrád megyei Patak községben. II. A Nógrád Megyei Múzeumok Évkönyve, XIX., 113–125.  
1995 „Jönni – menni” viselet a Nógrád megyei Patak községben. III. A Nógrád Megyei Múzeumok Évkönyve, XX., 117–128.  
2000 A szokások tárgyainak népművészete. Az emberi élet fordulói. In Kapros Márta szerk.: *Nógrád Megye Népművészete*. Balassagyarmat, 237–253.  
2001 Időszakok és ciklusok a viselet rendjében. Egy terepvizsgálat tanulságai. *Tabula*, 4/2, 221–230.
- Karácsony Sándor*  
1939 A magyar észjárás és közoktatásügyünk reformja. Budapest
- Kardos László*  
1969 Egyház és vallásos élet egy mai faluban (Bakonycsernye). Budapest  
1997 Tiszaigar. Egy tiszántúli falu életrajza. Budapest
- Kárpáti László*  
1997 A népi vallásosság tárgyai. In Fügedi Márta szerk.: *Borsod-Abaúj-Zemplén Megye Népművészete*. Miskolc, 441–460.
- Kaschuba, Wolfgang*  
1990 *Lebenswelt und Kultur der unterbürgerlichen Schichten im 19. und 20. Jahrhundert*. München
- Katona Imre*  
1957 A magyar kubikosok élete. Budapest



- 1963 Munkaidő és teljesítmény a kubikmunkán 1850–1945. Agrártörténeti Szemle, V., 409–420.
- 1977 Parasztágunk történelemszemlélete. Népi kultúra – népi társadalom. X., 189–206.
- 1996 A magyar népi kultúra modellváltásai történelmi betagolódásaink során. Ethnographia, CVII., 329–334.
- 2000 Átmeneti rétegek az agrártársadalom peremén. In Sárkány Mihály–Szilágyi Miklós szerk.: Magyar Néprajz. VIII., 173–238.
- 2001 Néprajz és gyermekvilág. Budapest

*Katona Lajos*

- 1890 Ethnographia. Ethnológia. Folklore. Ethnographia, I., 69–87. [Átdolgozott formában megjelent: A népköltés a népléktan tárgykörében. Budapesti Szemle, 1910., 141/321–351.] Újra közölve: In Dömötör Tekla et al. szerk.: Folklorisztikai tudománytörténet. Szöveggyűjtemény, I. (1840–1900), Budapest, 1978, 22–40.
- 1982 Folklor kalendárium. Budapest

*Kecskés László*

- 1978 Komáromi mesterségek. Bratislava

*Kerényi György*

- 1953 Jeles napok. (A Magyar Népzene Tára, II.), Budapest
- 1982 Magyar énekes népszokások. Budapest

*Kerényi Károly*

- 1971 Vom Wesen des Festes. In Uő.: Antike Religion. München, Wien, 43–67.
- 1984 Az ünnep lényege. In Uő.: Halhatatlanság és Apollón vallás. Budapest, 333–351.

*Keszeg Vilmos*

- 1991 A folklór határán. Budapest
- 1993 A tartalom szerveződése a beszédoktatásban. Korunk, 4., 9/23–30.
- 1996 Kelt levelem... Egy mezőszéki parasztasszony levelezése. Debrecen

*Kisbán Eszter*

- 1997 Mindennapi és ünnepi étkezések. In Füzes Endre–Kisbán Eszter szerk.: Magyar Néprajz. IV. Budapest, 552–571.
- 2001a Szokásszerű vagy meglepetés. Az ünnepi ételsor összeállításának két mintája. In Bali János–Jávorka Kata szerk.: Merítés. Tanulmányok Szilágyi Miklós tiszteletére. Budapest, 225–231.
- 2001b Nyoszolyóasszony bélese. In Györgyi Erzsébet szerk.: Lakodalmi szokások. Mátka-ság, menyegző. Budapest, 104–113.

*Kisbán Eszter szerk.*

Parasztkultúra, populáris kultúra, központi irányítás. Budapest

*Kis Lajos–Rajeczky Benjámin*

- 1966 Sírátók. (A Magyar Népzene Tára. V.), Budapest

*Kiss Géza*

- 1937 Ormányság. Budapest

*Kiss Lajos*

- 1981 A szegény emberek élete. I–II., (3. kiadás). Budapest

*Knézy Judit*

- 1993 Adatok a jobbágyparaszti gondolkodás szemlélettörténetéből. Ethnographia, CIV., 57–76.



*Kocsis Rózsi*

2000 Nyitott könyv a lelkem. Egy anya vallomása. Budapest

*Korff, Gottfried*

1978 Kultur. In Bausinger, Hermann et al. (Hrsg.): Grundzüge der Volkskunde. Darmstadt, 17–80.

*Kós Károly*

1980a Régi munkaszervezési formák. In Uő.: Eszköz, munka, néphagyomány. Bukarest, 366–387.

1980b Változások az avasújívárosiak gazdálkodásában. In Uő.: Eszköz, munka, néphagyomány. Bukarest, 388–443.

1999 Népi földművelés Kalotaszegen. Debrecen

*Kósa László*

1976 Néphagyományunk évszázadai. Budapest

1988 A magyar néprajz tudománytörténete. Budapest

1990a Protestáns egyházas szokások és magatartásformák. In Hoppál Mihály szerk.: Magyar Néprajz. VII., Budapest, 443–481.

1990b Paraszti polgárosulás és a népi kultúra táji megoszlása Magyarországon (1880–1920). Debrecen

1993 Egyház, társadalom, hagyomány. Debrecen

1996 Gazdálkodásról alkotott előítéletek és nemzeti sztereotípiák. Magyarok, németek, románok egy alföldi mezővárosban. In Uő.: Nemeselek, parasztok, polgárok. Néprajzi Tanulmányok. (Folklór és Etnográfia, 94.), Debrecen, 66–77.

1998 „Ki népei vagytok?” Magyar néprajz. Budapest

2001 „Hét szilvafa árnyékában”. A nemesség alsó rétegeinek élete és mentalitása a rendi társadalom utolsó évtizedeiben Magyarországon. Budapest

*Kósa László szerk.*

1998 Magyar művelődéstörténet. Budapest

*Kósa László–Filep Antal*

1975 A magyar nép táji-történeti tagolódása. Budapest

*Kosík, Karel*

1967 A konkrét dialektikája. Budapest

*Kotics József*

1999 A társadalmi kontroll szimbolikus formáiról. Egy rítus jelentései. In Zsigmond Győző szerk.: Szokás és erkölcs. Bukarest, 8–20.

2001 Mások tekintetében. Miskolc

*Kovačev Ninkov Olga*

1999 A vajdasági mézeskalácsos mesterség szakrális vonatkozásai. Életünk, XXIX., 1–2/122–135.

*Kovács Ákos*

1997 Liturgia vagy néphagyomány? A magyarországi Szent Kristóf-kultuszról. Mozgó Világ, XXII., 2/37–64.

*Kovács Ákos szerk.*

1985 Monumentumok az első világháborúból. Budapest

1989 Haláljelek. Líget (tematikus szám)



*Kovács Emese*

- 1986 Where and when do Budapest school children play? In Järvinen, Irma-Ritta ed.: Contemporary Folklore and Culture Change. Helsinki, 33–36.

*Kovács László–Paládi-Kovács Attila szerk.*

- 1997 Honfoglalás és néprajz. Budapest

*Köpeczi Béla*

- 1980 A mindennapi tudat szerkezete. In Frank Tibor–Hoppál Mihály szerk.: Hiedelemrendszer és társadalmi tudat. Budapest, 21–29.

*Köstlin, Konrad*

- 1984 Die Wiederkehr der Volkskultur. Der neue Umgang mit einem alten Begriff. Ethnologia Europaea, 14/25–31.

- 1991 Der Alltag und das ethnographische Präsens. Ethnologia Europaea, 21/71–85.

*Köstlin, Konrad–Bausinger, Hermann (Hrsg.)*

- 1963 Umgang mit Sachen. Zur Kulturgeschichte des Dinggebrauchs. Volkskunde – Kongress in Regensburg. Regensburg

*Kresz Mária*

- 1949 A hagyományokba való belenevelődés egy parasztfaluban. In Ortutay Gyula szerk.: Néprajzi tanulmányok. Budapest, 55–93.

- 1960 A kisbuba és anyja Nyárszón. Néprajzi Közlemények, V., 3–4/220–258.

- 1984 A bogdándi nők életrendje, a mindennapok szokásai. In Balázs Géza–Hála József szerk.: Folklór, életmód, tudománytörténet. Tanulmányok Dömötör Tekla 70. születésnapjára. Budapest, 141–157.

- 1991 Agyagművesség. In Nagybakay Péter szerk.: Magyar Néprajz. III., Budapest, 524–600.

- é. n. A gyermekkor és az ifjúkor néprajza egy kalotaszegi faluban. Doktori értekezés, kézirat (EA 2520)

*Kriston-Vizi József*

- 1981 Játék és szórakozás Pusztafaluban. In Szabadfalvi József szerk.: Néprajzi tanulmányok a Zempléni hegyvidékről. Miskolc, 335–347.

*Krupa András*

- 1971 Jeles napok a Békéscsabán és környékén élő szlovákoknál. Gyula

*Kubler, George*

- 1992 Az idő formája. Megjegyzések a tárgyak történetéről. Budapest

*Kuczynski, Jürgen*

- 1980/82 Geschichte des Alltags des deutschen Volkes. I–VI., Berlin

*Kunt Ernő*

- 1978 A temetők az Aggteleki karszt falvaiban. Debrecen

- 1987 A fénykép a parasztság életében. Vizuális antropológiai megközelítés. Népi kultúra – Népi Társadalom. XIV., 235–290.

- 1987 Az utolsó átváltozás. A magyar parasztság halálképe. Budapest

- 1990 Temetkezési szokások. In Hoppál Mihály szerk.: Magyar Néprajz. VII., 67–101.

- 1995 Fotoantropológia. Fényképezés és kultúrakutatás. Miskolc, Budapest

*Kunt Ernő–Viga Gyula–Szabadfalvi József szerk.*

- 1984 Interetnikus kapcsolatok Északkelet-Magyarországon. Miskolc



*Kunt Ernő–Szarvas Zsuzsa szerk.*

- 1993 A komplex kultúrákutató dilemmái a mai Magyarországon. (A Kulturális és Vizuális Antropológiai Tanszék Füzetei, 1.), Miskolc

*Lackovits Emőke, S.*

- 1982/1983A köveskáli református templom ülésrendje. Veszprém Megyei Múzeumok Közleményei, XVI., 301–304.

- 1993 A család és a rokonság jellemzői a Káli-medence falvaiban. Ethnographia, CIV., 569–579.

*Lackovits Emőke–Lukács László–Varró Ágnes*

- 1995 Íme az én népem. Székesfehérvár

*Lajos Árpád*

- 1972 Mancsozás – tekészés. A Herman Ottó Múzeum Évkönyve, XI., 403–424.

*Lammel Annamária*

- 1985 A folklór a falu rendszerében. Folklór és Tradíció, II., Budapest, 3–12.

- 1981 Az interperszonális kapcsolatok rítusai. Folklór–Társadalom–Művészet, 7., Budapest, 167–191.

*Lammel Annamária–Niedermüller Péter szerk.*

- 1986 Városantropológiai perspektívák. Budapest

*Lanternari, Vittorio*

- 1959 La grande festa. Vita rituale e sistemi di produzione nelle società tradizionali. Bari

- 1983 Festa, carisma, apocalisse. Palermo

*Lappints Virág*

- 2000 Ember és kutya. Szakdolgozat (kézirat), ELTE Folklore Tanszék

*Lázár István*

- 1899 Alsófehér vármegye magyar népe. In Alsófehér vármegye monográfiája. I. (Alsófehér vármegye néprajza). Nagyenyed, 465–673.

*Lázár Márta szerk.*

- 1990 Időben élni. Történeti-szociológiai tanulmányok. Budapest

*Leach, Edmund R.*

- 1983 Két tanulmány az idő szimbolikus ábrázolásához. In Hoppál Mihály–Niedermüller Péter szerk.: Jelképek – kommunikáció – társadalmi gyakorlat. Válogatott tanulmányok a szimbolikus antropológia köréből. Budapest, 137–155.

*Le Breton, David*

- 1992 La sociologie du corps. Paris

*Lefebvre, Henri*

- 1958, 1962 Critique de la vie quotidienne. I–II., Paris

- 1970 Du rural à l'urban. Paris

- 1986 La production de l'espace. Paris

*Le Goff, Jacques*

- 1992 Erinnerung. In: Uő. Geschichte und Gedächtnis. Frankfurt, New York, Paris

*Le Goff, Jacques–Schmitt, Jean-Claude ed.*

- 1981 Charivari. Paris

*Leithauser, Thomas et al. (Hrsg.)*

- 1977 Entwurf zu einer Empirie des Alltagsbewusstseins. Frankfurt am Main



*Lengyel Ágnes*

- 2000 A szokások tárgyainak népművészete. A jeles napok. In Kapros Márta szerk.: Nógrád Megye Népművészete. Balassagyarmat, 254–272, 273–326.

*Lengyel Ágnes–Limbacher Gábor*

- 1997 Népi vallásosság a Palócföldön. Balassagyarmat

*Leroi-Gourhan, André*

- 1965 La mémoire et les rythmes. Paris

*Lesčák, Milan (ed.)*

- 1977 Premeny ľudových tradícií v súčasnosti, 1., Československo, Bratislava

*Lévi-Strauss, Claude*

- 1950 Introduction à l'oeuvre de Marcel Mauss. In Marcel Mauss: Sociologie et Anthropologie. IX–LII., Paris

*Lipp, Carola*

- 1993 Alltagskulturforschung im Grenzbereich von Volkskunde, Soziologie und Geschichte. Aufstieg und Niedergang einer interdisziplinären Forschungskonzepts. Zeitschrift für Volkskunde, 89/1–33.

*Liszka József*

- 1995 Szent képek tisztelete. Dolgozatok a népi vallásosság köréből. Dunaszerdahely  
2000 Állítatott keresztényi buzgóságbul. Tanulmányok a szlovákiai Kisalföld szakrális kisemlékeiről. Dunaszerdahely

*Losonczy Ágnes*

- 1969 A zene életének szociológiája. Kinek, mikor, milyen zene kell? Budapest  
1977 Életmód az időben, a tárgyokban és az értékekben. Budapest

*Luby Margit*

- 1935 A parasztélet rendje. Népi szokások, illendő magatartás, babonák Szatmár vármegyében. Budapest

*Lukács György*

- 1976 A társadalmi lét ontológiája. I., II., III., Budapest

*Lukács László*

- 1983 Téli népszokások Fejér megyében. Székesfehérvár  
1990 A szőlőörzés rendje a móri borvidéken. Népi Kultúra – Népi Társadalom, XV., 297–315.

*Lutz, Gerhard*

- 1958 Die Sitte. Zu den philosophischen Grundlagen der Volkskunde. Zeitschrift für deutsche Philologie, 77/337–361.

*Lükő Gábor*

- 1942 A magyar lélek formái. Budapest

*Lyle, Emily*

- 1994 Origin Myth and the Three-Season Year. In Bonnet, Jocelyne–Karpodini-Dimitriadi, Effi ed.: Les temps de l'Europe. II., Strasbourg, 209–214.

*Maácz László*

- 1980–1981 A magyar néptáncmozgalom a hetvenes években. Tánctudományi Tanulmányok, 71–105.



*Madar Ilona*

- 1984 Adatok a zoboralji fiatalok szokásrendjéhez. In Balázs Géza–Hála József szerk.: Folklor, életrend, tudománytörténet. Tanulmányok Dömötör Tekla 70. születésnapjára. Budapest, 186–193.

*Madarassy László*

- 1930 Palócföldi búzaszentelés. *Ethnographia*, LXI., 158–160.

*Mády Zoltán szerk.*

- 1942 Tanulmányok egy sárközi falu társadalmáról. (A magyar táj és népismeret könyvtára, 5.), Budapest

*Major Miklós*

- 1988 „Csupa zaj, csupa ének, csupa zene volt az egész hegy”. Kriza János Néprajzi Társaság Évkönyve, 6/133–146.

*Mandon, Daniel*

- 2000 Trouble fête. Saint Julien-Molin-Molette

*Manga János*

- 1941 A téli ünnepkör hagyományai a Nyitra megyei Menyhén. *Ethnographia*, LII., 189–217.  
1942 Ünnepi szokások a Nyitra megyei Menyhén. Budapest  
1953 Tájékoztató színjátékszerű népszokásaink gyűjtéséhez. Budapest  
1968 Ünnepek, szokások az Ipoly mentén. (Néprajzi tanulmányok), Budapest

*Marót Károly*

- 1939 Szent Iván napja. *Ethnographia*, L., 254–296.  
1940 Rítus és ünnep. *Ethnographia*, LI., 143–187.

*Martin György*

- 1970–1972 Magyar tánc típusok és táncdialektikusok. I–III., Budapest  
1974 A magyar nép táncai. Budapest

*Martin György–Pesovár Ernő*

- 1998 Tánc. In Voigt Vilmos szerk.: A magyar folklor. Budapest, 540–602.

*Mauss, Marcel*

- 1997 Tanulmányok az ajándékról. *Café Babel*, 7/91–101.

*Merk Zsuzsa*

- 1994 A bukovinai székelyek Bácskába telepítése az egyházi források tükrében 1941–1944. In Báth János szerk. Dunán túl – Tiszán innen. Kecskemét, 57–66.

*Merleau-Ponty, Maurice*

- 1967 La structure du comportement. Paris

*Mesnıl, Marianne*

- 1974 Trois essais sur la fête. Du folklore à l'ethno-sémiotique. Bruxelles

*Mohay Tamás*

- 1996 Térszerveződés a csíksomlyói pünkösdi búcsún. *Néprajzi Értesítő*, 78/29–58.

*Molet, Louis*

- 1990 L'année sacrale, la fête et les rythmes du temps. In Poirier, Jean ed.: Histoire des mœurs. I., Paris, 269–418.

*Molnár Ambrus*

- 1994 Adatok temetési szokásaink eredetéhez: a virrasztás mai gyakorlata a Küküllő és a Nyárád menti református és unitárius gyülekezetben. In Bartha Elek et al. szerk.: Vallási néprajz. VI., Debrecen, 21–39.



*Molnár István*

- 1994 Tavaszünnepkör az erdélyi unitáriusoknál. In Bartha Elek et al. szerk.: Vallási néprajz. VI., 103–138.

*Molnár Mária*

- 2000 Társadalmi tagozódás. In Sárkány Mihály–Szilágyi Miklós szerk.: Magyar Néprajz. VIII., 484–531.

*Moore, Wilbert E.*

- 1963 Man, Time and Society. New York, London

*Morvai Péter*

- 1981 Magasan röpköd a páva! Honismeret, IX., 55–56.

*Morvai Péter szerk.*

- 1981 A folklór helye a mai életben. A népművészeti együttesek mint művelődési közösségek. Kecskemét

*Morvay Judit*

- 1956 Asszonyok a nagycsaládban. Mátraaljai palóc asszonyok élete a múlt század második felében. Budapest

*Mrejci, Miroslav*

- 1974 Socialistické společnosti. Brno

*Nagy Anna*

- 1999 Városi cselédség Magyarországon a 20. század első felében, paraszti önéletrások alapján. In Ambrus Vilmos et al. szerk.: Hálók. Egyetemi dolgozatok Szilágyi Miklós 60. születésnapja alkalmából. (Dolgozatok a Tárnyi Néprajzi Tanszékről 2.), Budapest, 121–142.

*Nagy Ilona*

- Esettanulmány az ajándékozás antropológiájához: Az ötvenévesek megajándékozása. In Benedek Katalin et al. szerk.: Démonikus és szakrális világok határán. Mentalitástörténeti tanulmányok Pócs Éva 60. születésnapjára. Budapest, 607–613.

*Nagy Olga*

- 1988 Asszonyok könyve. Budapest  
1989 A törvény szorításában. Paraszti értékrend és magatartásformák. Budapest  
1990 Világgá futó szavak. Budapest  
1994 Népi változatok szerelemre és házasságra. Budapest

*Nagy Ödön*

- 1938 Téli néphagyományaink. Kolozsvár

*Nagy Ödön szerk.*

- 1939 Tavasz néphagyományaink. Kolozsvár

*Nagy Varga Vera*

- 2000 Műrokonság, szomszédtság, kortársi csoportok, barátságok. In Sárkány Mihály–Szilágyi Miklós szerk.: Magyar Néprajz. VIII., Budapest, 532–557.

*Narr, Dieter*

- 1965 Die Sitte im älteren Dorfe. Württembergisches Jahrbuch für Volkskunde, 69/9–28.

*Narr, Roland*

- 1974 Kinderfest. Eine pädagogische und gemeindesoziologische Studie. Neuwied, Darmstadt



*Németh Imre*

1971 Néprajzi, szociológiai módszerek a szokáskutatásban. Népi Kultúra – Népi Társadalom. V–VI., 13–24.

1979 Forgatókönyv. In Ortutay Gyula szerk.: Magyar Néprajzi Lexikon. Budapest, 206–207.

*Niedermüller Péter*

1981a A családi élet szokásai és a társadalmi viselkedés szabályai a Zempléni hegyvidéken. In Néprajzi tanulmányok a Zempléni hegyvidékről. Miskolc, 295–310.

1981b Térformák és térhasználati szabályok a falusi kultúrában. Kultúra és Közösség, 5/75–84.

1981c A szokáskutatás szemiotikai aspektusai. Előmunkálatok a Magyarország Néprajzához, 9., Budapest, 177–200.

1987a Irányzatok és módszerek a néprajzi szokáskutatásban. Népi Kultúra – Népi Társadalom. XIV., 291–315.

1987b A folklórelmélet és folklorisztikai paradigmák. Folklor és tradíció. III., Budapest, 59–69.

1989 A néprajztudomány válaszfűjtjai, avagy a kultúrakutatás elméleti dilemmái. BUKSZ, I/1., 79–84.

1992 Új törekvések a magyar néprajzban. (1988) In Mohay Tamás szerk.: Közéletek. Néprajzi, történeti, antropológiai tanulmányok Hofer Tamás 60. születésnapjára. Debrecen, 353–369.

1994 Paradigmák és esélyek avagy a kulturális antropológia lehetőségei Kelet-Európában. Replika, 13–14. sz., 89–129.

*Niedermüller Péter szerk.*

1981 Folklor és mindennapi élet. (Folklor–Társadalom–Művészet, 7.), Budapest

*Niedermüller Péter–Fejős Zoltán szerk.*

1982 Tájékoztató bibliográfia a városok néprajzi antropológiai kutatásához. Folklor–Társadalom–Művészet, 12.

*Nilsson, Martin P: n.*

1920 Primitive Time-Reckoning. A study in the origins and first development of the art of counting time among the primitive and early culture peoples. Lund, London, Paris, Oxford, Leipzig

*Nilsson, Martin P: n.*

1938 Årets Högtider. (Nordisk Kultur. XXII.), Stockholm, Oslo, København

*Novák József*

1975 A magyar népművelés története 1772–1919. Budapest

*Novák László szerk.*

1992 Hiedelmek, szokások az Alföldön. I–III., Nagykőrös

*Novák Veronika szerk.*

2001 Migráció. Dunaszerdahely

*Olsvai Imre*

1998 Zene. In Voigt Vilmos szerk.: A magyar folklór. Budapest, 505–539.

*Olteanu, Antoaneta*

2001 Calendarele populului român. București



- Ortutay Gyula*
- 1934 A szerelem Ajakon a házasesletig. Népműnk és Nyelvünk, VI., I. rész 159–167., II. rész 211–217.
- 1937 Parasztságunk élete. Budapest
- 1958 Kis magyar néprajz. (3. kiadás). Budapest
- 1970 A nemzeti és a nemzetközi kérdés a néprajzban. Artes Populares, I. 3–19.
- 1979 Népszokások – dramatikus hagyományok. In Balassa Iván–Ortutay Gyula: A magyar néprajz, Budapest, 567–631.
- Ovidius Naso, Publius*
- 1986 Római naptár. Fasti. Budapest
- Ozouf, Mona*
- 1976 La fête révolutionnaire 1789–1799. Paris
- Örsi Julianna*
- 1976 A családi élet jellemzői Hajdúböszörményben a századfordulón. In Honismereti írások a Hajdúságból. II., [Hajdusági közlemények 6.], Hajdúböszörmény, 34–50.
- Őrszigethy Erzsébet*
- 1986 Asszonyok férfi sorban. Budapest
- Paládi-Kovács Attila*
- 1988 Életmód, foglalkozás, nemzetiség. (Gömör néprajza. XIV.), Debrecen
- 2001 Állattartás, pásztorkodás. In Szilágyi Miklós szerk.: Magyar Néprajz. II., Budapest, 599–704.
- Pálfy Csaba*
- 1969–1970 A Gyöngyösbokréta története. Tánc tudományi Tanulmányok, 115–163.
- Pataki Ferenc*
- 1977 Társadalomlélektan és társadalmi valóság. Budapest
- Paulini Béla*
- 1937 Perlenstraus (Gyöngyösbokréta). Budapest, Wien, Leipzig
- Penavin Olga*
- 1988 Népi kalendárium. Újvidék
- Péntek János*
- 1988 Egy új határtudomány: A beszélgetés néprajza. Temészet, ember, tudomány, technika, 48/4., Bukarest, 59–63.
- Pesovár Ernő*
- 1972 A magyar tánc történet évszázadai. Budapest
- Petánovics Katalin*
- 1987 Vállus, egy summásfalu néprajza. (Néprajzi Tanulmányok), Budapest
- Péter József*
- 1981 Az ecsédi szövetkezeti népiegyüttes története 1946–1981. Ecséd
- Péter László*
- 1947 Egyéniség a népkultúrában. Szeged
- Petzoldt, Leander*
- 1983 Volkstümliche Feste. Ein Führer zu Volksfesten, Märkten und Messen in Deutschland. München
- Pieper, Josef*
- 1963 Zustimmung zur Welt. Eine Theorie des Festes. München



*Piette, Alain*

- 1988 Les jeux de la fête. Paris  
1998 Pour une anthropologie comparée des rituels contemporains. Rencontre avec des „batesoniens”. Terrain, 29/139–150.

*Pléh Csaba*

- 1985 Egy különös könyv sorsa. In Bartlett, Frederic C. Az emlékezés. Budapest, 9–30.  
1992 Pszichológiatörténet. (2. kiadás), Budapest

*Pócs Éva*

- 1965 A karácsonyi asztal és a karácsonyi vacsora hiedelemköre. Néprajzi Közlemények, X, 3–4.  
1980 Nevezetes időpontok. In Ortutay Gyula szerk.: Magyar Néprajzi Lexikon. Budapest, 37–38.  
1983 Tér és idő a néphitben. Ethnographia, XCIV., 177–206.  
1992 „Nyers és főtt”: halál és élet. A kulturális vívmányok helye az európai parasztság archaikus világképében. In Viga Gyula szerk.: Kultúra és Tradíció. Tanulmányok Ujváry Zoltán tiszteletére. 1., Miskolc, 11–24.  
1999 Néphit. In Hoppál Mihály szerk.: Magyar Néprajz. VII., Budapest 527–692.  
2002 Ünnepek, rítus és időszemlélet a parasztság hagyományos kultúrájában. Tabula (megjelenés alatt)

*Pócs Éva–Voigt Vilmos szerk.*

- 1996 Próféta, táltosok, szentek. Tanulmányok a honfoglaláskor és Árpád-kor folklórából. Budapest

*Poirier, Jean ed.*

- 1991 Histoire des mœurs. I–III., Paris

*Pop, Mihail*

- 1976 Obiceiuri tradiționale românești. București

*Pór Anna*

- 1974 Balogh István és a 19. század elejének népies színjátszása. Budapest

*Pozsony Ferenc*

- 1997a A szokáskutatás fogalmi, módszertani és terminológiai kérdései. Székelyföld, I., 1/88–97., 2/99–108., 3/83–94.  
1997b Az erdélyi szászok jeles napi szokásai. Csíkszereda  
1998 Szól a kakas már. Szász hatás az erdélyi magyar jeles napi szokásokban. Csíkszereda  
2000a Húsvéti határkerülés felső Háromszéken és történeti előzményei. In Uő.: Adok nektek aranyvesszőt. Csíkszereda, 38–47.  
2000b A gyimesi harsogtatás szövegelemzése. In Uő.: Adok nektek aranyvesszőt. Csíkszereda, 108–122.  
2000c Az öregek Erdély változó társadalmában. In Cseri Miklós et al. szerk.: Paraszti múlt és jelen az ezredfordulón. Szentendre, 737–744.

*Propp V. J.*

- 1963 Az orosz agrárrítusok tanulmányozásának módszerei. Műveltség és Hagyomány, V., 55–64

*Puchner Walter*

- 1977 Brauchtumserscheinungen im griechischen Jahreslauf. Wien



- Putz Éva*  
1989 A kolonyi lagzi. (2. kiadás), Bratislava
- Rácz Zoltán*  
1970 Családi és társadalmi ünnepek. Budapest
- Radó Polikárp*  
1957 Az egyházi év. Budapest
- Ramuz, Charles Ferdinand*  
1945 Ádám és Éva. Budapest  
1957 Aline. Budapest
- Réső Ensel Sándor*  
1867 Magyarországi népszokások. Pest  
2000 Magyarországi népszokások. Budapest
- Rezessy Anna*  
2001 „Összejönnek a szomszédok is...” A szomszédság rendszere Homokmégyen. *Tabula*, 4./2., 231–269.
- Rey-Flaud, Henri*  
1985 Le charivari. Les rituels fondamentaux de la sexualité. Paris
- Reymond, W. S.*  
1955 Parasztok. 1–2., Budapest
- Ricoeur Paul*  
2000 Magyarázat és megértés. Szöveg-, cselekvés- és történetelmélet közü néhány jelentős összefüggésről. In Thomka Beáta szerk.: *Narratívák*. 4. A történelem poetikája, 185–202.
- Rihtman-Auguštin, Dunja*  
1990 The Metamorphosis of Festivals in a Socialist Country. *Ethnologia Europea*, XX., 97–106.
- Rivière, Claude*  
1995 Les rites profanes. Paris
- Róheim Géza*  
1920 Luczaszék. In Uő.: *Adalékok a magyar néphithez*. (Második sorozat), Budapest, 29–277.  
1925 Magyar néphit és népszokások. Budapest  
1943 The Origin and Function of Culture. New York
- Romsics Imre szerk.*  
1998 Homokmégy. Kalocsa
- Romsics Imre–Kisbán Eszter szerk.*  
1997 A táplálkozásokultúra változásai a 18–20. században. Kalocsa
- Roth, Klaus–Roth, Julianna*  
1990 The System of Socialist Holiday and Rituals in Bulgaria. *Ethnologia Europea*, XX., 107–120.
- Sándor Eleonóra*  
1989 Utószó. In Putz Éva: *A kolonyi lagzi*. 147–160.
- Sándor István szerk.*  
1958 Újabb könyvek a Néprajzi Múzeum Könyvtárában. *Index Ethnographicus*, III., 2.



- Sapir, Edward*  
1971 A szokások. In Uő.: Az ember és a nyelv. Budapest, 221–231.
- Sári Zsolt*  
2000 Egy ünnep mindennapjai. Debrecen
- Sárkány Mihály*  
1981 A kultúra és az életmód változása falun. In Vass Henrik szerk.: A mezőgazdaság szocialista átalakulása Magyarországon. Budapest, Szolnok, 120–129.
- Sárkány Mihály–Szilágyi Miklós szerk.*  
2000 Magyar Néprajz VIII. Budapest
- Sarmela, Matti*  
1972 Alltägliche Gruppensymbole und die Theorien der Anthropologie. Ethnologia Europea, 6/186–192.
- Sartori, Paul*  
1910 Sitte und Brauch. I–III., Leipzig
- H. Sas Judit*  
1963 A magyar népművelés története 1920–1942. Budapest  
1973 Életmód és család. Az emberi viszonyok alakulása a családban. Budapest  
1988 Férfias nők és nőies férfiak. A nőekkel kapcsolatos társadalmi sztereotípiák élete, eredete és szocializációja. Budapest
- Scharfe, Martin (Hrsg.)*  
1991 Brauchforschung. Darmstadt
- Schenda, Rudolf*  
1983 Die Alterstreppe – Geschichte einer Popularisierung. In Joerissen, Peter–Will, Cornelia szerk. Die Lebensstreppe. Bilder der menschlichen Lebensalter. Schriften des Rheinischen Museumsamtes, Nr. 23., Köln–Bonn, 11–38.
- Schippers, Thomas K.*  
1986 Temps vécu, temps perçu. Au fil des saisons en Provence intérieure. Paris
- Schmidt, Leopold*  
1955 Masken in Mitteleuropa. Wien  
1962 Das deutsche Volksschauspiel. Berlin  
1965 La théâtre populaire européenne. Paris
- Schram Ferenc*  
1972 Turai népszokások. (Pest Megyei Múzeumi Füzetek, VI.), Szentendre
- Schreiber, Georg*  
1959 Die Wochentage im Erlebnis der Ostkirche und des christlichen Abendlandes. Köln. Opladen
- Schultz, Uve (Hrsg.)*  
1988 Das Fest. München
- Schütz Alfred*  
1974 (1932) Der sinnhafte Aufbau der sozialen Welt. Eine Einleitung in die verstehende Soziologie. Frankfurt  
1984 A cselekvés köznapi és tudományos értelmezése. In Hernádi Miklós szerk.: A fenomenológia a társadalomtudományban. Budapest, 197–228.
- Schütz Alfred–Luckmann Thomas*  
1975 Strukturen der Lebenswelt. Neuwied, Darmstadt



- 1984 Az életvilág struktúrái. In Hernádi Miklós szerk.: A fenomenológia a társadalomtudományban. Budapest, 269–320.
- Schwartz Elemér*  
1928 Vallási néprajz. Ethnographia, XXXIX., 165–168.
- Schwedt, Herbert*  
1968 Kulturstile kleiner Gemeinden. Tübingen
- Sebestyén Gyula*  
1902a Regös-énekek. (Magyar Népköltési Gyűjtemény. IV.), Budapest  
1902b A regösök. (Magyar Népköltési Gyűjtemény. V.), Budapest
- Segalen, Martin*  
1998 Rites et rituels contemporaines. Paris
- Shils, Edward*  
1981 Tradition. London, Boston [Egy része megjelent magyarul: A hagyomány. Bevezetés. In Hofer Tamás–Niedermüller Péter: Hagyomány és hagyományalkotás. Tanulmánygyűjtemény. 1987, Budapest, 15–66.]
- Sigmundova, Marta*  
1984 A parasztasszony státusa, mint etnodifferenciális tényező. In Kunt Ernő et al. szerk.: Interetnikus kapcsolatok Északkelet-Magyarországon. (A Miskolci Herman Ottó Múzeum Néprajzi Kiadványai, XV.), 215–220.
- Sinkó Katalin*  
1983 A nemzeti emlékmű és a nemzeti öntudat változásai. Művészettörténeti Értesítő, 4/185–201.
- Sipos Gyula*  
1977 Pusztaiak. Budapest
- Siuts, Hinrich*  
1968 Die Ansingelieder zu den Kalenderfesten. Göttingen
- Sperber, Dan*  
1996 Előszó. Bevezetés. Hogyan legyünk igaz materialisták az antropológiában? A kulturális reprezentációk értelmezése. In Uő.: A kultúra magyarázata. Budapest, 7–80.
- Steensberg, Axel*  
1963, 1964 Daglig liv i Danmark. I det nittende og tyvende århundrede. I–II., København
- Sumner, William Graham*  
1978 Népszokások. Szokások, erkölcsök, viselkedésmódok szociológiai jelentősége. Budapest
- Sydow, Carla Wilhelm von*  
1948 Die Begriffe des Ersten und Letzten in der Volksüberlieferung mit besonderer Berücksichtigung der Erntebräuche. In Uő.: Selected Papers on Folklore. Copenhagen, 152–175
- Szabadfalvi József*  
1964 A gazdasági év vége és az őszi pásztorünnepek. Műveltség és Hagyomány. VI., 19–64.  
2001 Juhtartás. In Szilágyi Miklós szerk.: Magyar Néprajz. II., 705–749.



*B. Szabó György*

- 1973 Szlavóniai jegyzetek. In Penavin Olga szerk.: Szlavóniai hétköznapiak. Újvidék, 171–182.

*Szabó László*

- 1985 Ünnepre való készülődés a Tiszazugban. In Dankó Imre–Küllös Imola szerk.: Vallási Néprajz, 2., 349–372.

- 1990 Népi természetismeret. In Hoppál Mihály szerk.: Magyar Néprajz, VII., 725–742.

*Szacsavay Éva*

- 1984 Az esztendő ünnepei. In Bárth János szerk.: Kecel története és népraza. Kecel, 873–896.

- 1987 Bábtaénekek betlehemezés Magyarországon és Közép-Kelet-Európában. Budapest

*Szalai Sándor*

- 1978 Idő a mérlegen. Budapest

*Szántó Miklós*

- 1979 Tanulmányok az életmódról. Budapest

*Szántó Miklós szerk.*

- 1978 Életmódkutatás a szocialista országokban. Budapest

*Szarvas Zsuzsa*

- 1992 Családi hagyomány – egyéni szükséglet. Falusi háztartások tárgyai. In Mohay Tamás szerk.: Közelítések. Néprajzi, történeti, antropológiai tanulmányok Hofer Tamás 60. születésnapjára. Debrecen, 225–261.

*Szedes Fibián*

- 1819 A palócok. Tudományos Gyűjtemény, 1819, 6. sz. 26–46. Újra közölve Paládi Kovács Attila szerk.: Magyar tájak néprajzi felfedezői. Budapest, 1985., 130–138.

*Székely Ferenc*

- 1999 Jeles napok, ünnepek, szokások Vadason. Székelyudvarhely

*Szemerényi Ágnes szerk.*

- 1980 Nógrádsípek. Tanulmányok egy észak-magyarországi falu folklórájáról. Budapest

*Szendrey Ákos*

- 1937 A társadalmi érintkezés formái. Ethnographia, XLVII. 4/372–385.

*Szendrey Zsigmond*

- 1933a Márton napja. Népünk és Nyelvünk V., 188–191.

- 1933b Magyar népszokások osztályozása. Ethnographia, XLIV., 21–33.

- 1937 A varázsló cselekvések személye, helye és ideje. Ethnographia, XLVIII., 13–23.

- 1938 A hét napjai. Ethnographia, LXIX., 185–205.

- 1941a Évnyolcvadi szokásaink és babonáink. Ethnographia, LII., 101–110.

- 1941b A tavaszévi ünnepkörének szokásai és hiedelmei. Ethnographia, LII., 101–110.

- 1941c A tavaszévi, nyári és őszi ünnepkörének szokásai és hiedelmei. Ethnographia, LII., 180–188.

- 1943 Jeles napok. In Viski Károly szerk.: A Magyarság Néprajza IV. Szellemi néprajz. II., (3. kiadás), Budapest, 269–285.

*Szendrey Zsigmond–Szendrey Ákos*

- 1943 Szokások. In Viski Károly szerk.: A Magyarság Néprajza. IV. Szellemi néprajz. II., (3. kiadás), Budapest, 132–268.



*Szenti Tibor*

- 1988 Vér és pezsgő. Harctéri naplók, visszaemlékezések, frontversek, tábori és családi levelek az első világháborúból. Budapest

*Szigeti Jenő*

- 1990 A protestáns egyházak népi vallásossága. In Hoppál Mihály szerk.: Magyar Néprajz. III., Budapest, 482–498.

*Szilágyi Miklós*

- 2000 Kapcsolatok a külvilággal. In Sárkány Mihály–Szilágyi Miklós szerk.: Magyar Néprajz. VIII., Budapest, 830–866.

*Sztrinkó István*

- 1983 A lakodalom és a ház funkcionális összefüggései. In Novák László–Ujváry Zoltán szerk.: Lakodalom. Debrecen, 373–380.

*Szulovszky János*

- 2001 A borbély és fodrázmesterség iránti igény területi eltérései. Magyarország és Horvát–Szlavónország a 19. század utolsó harmadában. In Bali János–Jávorka Kata szerk.: Merítés. Tanulmányok Szilágyi Miklós tiszteletére. Budapest, 337–358.

*Szűcs Judit*

- 1991 Reformátusok és katolikusok Szentesen. In Dankó Imre–Küllös Imola szerk.: Vallási Néprajz. 5., 255–271.  
1998 „A szobában tekerő szólt...” Ünnepek a tanyavilág és a város kapcsolatában. In Halmágyi Pál szerk.: Tanulmányok. Tóth Ferenc köszöntése. Szeged, 129–134.

*Tamási Gáspár*

- 1989 Vadon nőtt gyöngyvirág. Budapest

*Tárkány Szűcs Ernő*

- 1981 Magyar jogi népszokások. Budapest

*Tátrai Zsuzsanna*

- 1990 Jeles napok – ünnepi szokások. In Hoppál Mihály szerk.: Magyar Néprajz. VII., Budapest, 102–328.  
1994 Leányélet. Budapest

*Tordai Zádor*

- 1984 A cselekvés hálója. Budapest

*Tóth István György*

- 1994 Harangkongás és óraketyegés. A parasztlak és kisnemesek időfoglalma a 17–18. században. In Zimányi Vera szerk.: Óra, szablya, nyoszolya. Életmód és anyagi kultúra Magyarországon a 17–18. században. (Társadalom- és művelődéstörténeti tanulmányok. 9), Budapest, 115–132.

*Tömörkény István*

- 1993 A harang beszéde. In Uő.: Rónasági csodák. Szeged, 44–50.

*Tönnies, Ferdinand*

- 1983 Közösség és társadalom. Budapest

*Trencsényi Imre szerk.*

- 1997 Dudar 1937. Budapest

*Trümpy, Hans*

- 1970 Sphären des Verhaltens. Beiträge zu einer Grammatik der Bräuche. Rheinisches Jahrbuch für Volkskunde, 20/226–233.



- 1986 Sauberkeit. In Jeggle, Utz et al. (Hrsg.): *Volkskultur in der Moderne. Probleme und Perspektiven empirischer Kulturforschung*. Tübingen, 260–270.
- Turiné Cseh Viktória–Keskenyné Kovács Veron*
- 1967 Csongrádi szegényasszonyok. Szeged
- Turner, Roy szerk.*
- 1974 *Ethnomethodology*. Middlessex
- Turner, Victor, W. ed.*
- 1982 *Celebrations. Studies in Festivity and Ritual*. London
- Ujváry Zoltán*
- 1960 Balszerencés napok jegyzéke egy kéziratot könyvben. *Ethnographia*, LXXI., 107–109.
- 1961 Az átadás, átvétel és a funkció kérdései egy népszokásban. *Műveltség és Hagyomány*, III., 5–81.
- 1963 A szokáskutatás néhány terminológiai kérdése. *Műveltség és Hagyomány*, V., 145–153.
- 1965 Az egyén szerepe a népszokásokban. *Ethnographia*, LXXVI., 501–520.
- 1966 Antropomorf mitikus lények a magyar és európai agrárhagyományokban. *Műveltség és Hagyomány* VIII. Debrecen, 5–58.
- 1969 Az agrárkultusz kutatása a magyar és az európai folklórban. Debrecen
- 1975a Bacchus Tokaj-Hegyalján. In *Uő.: Varia Folcloristica*. Debrecen, 70–92.
- 1975b Halál és temetés két Túróc-völgyi faluban. In *Uő.: Varia Folcloristica*. Debrecen, 129–161.
- 1978 A temetés paródiája. Debrecen
- 1979 Népszokások és színjátékok. *Jegyzet*. I. rész (Folklór és etnográfia 2.), Debrecen
- 1980a Balszerencés napok kéziratot lejegyzésekben. In *Uő.: Népszokás és népköltészet*. 468–477.
- 1980b Népi levél a balszerencés napokról. *Múzeumi Kurir*, 33/101–103.
- 1980c A *Literses monda* és a megkötés szokása. In *Uő.: Népszokás és népköltészet*. Debrecen, 365–381.
- 1980d A népszokások interetnikus kapcsolatairól a Kárpát-medencében. In *Uő.: Népszokás és népköltészet*. Debrecen, 87–118.
- 1981a *Agrárkultusz*. Debrecen
- 1981b *Népszokások és színjátékok. Jegyzet*. II. rész (Folklór és etnográfia 5.), Debrecen
- 1982 Halottvirrasztás egy erdélyi magyar faluban. In *Előmunkálatok a Magyarság Néprajzához*. 10., Budapest, 153–163.
- 1983–1988 *Játék és maszk*. I–IV., Debrecen
- 1985 *Kalendáris szokások, dramatikus játékok Bárádon*. In Balassa Iván szerk.: *Báránd története és néprajza*. Báránd, 453–464.
- 1994a *Kapcsolatok és párhuzamok. Tudományos előadások*. Debrecen
- 1994b *Bevezető gondolatok az interetnikus kapcsolatokkal összefüggő fogalmakról*. In *Uő.: Kapcsolatok és párhuzamok. Tanulmányok, előadások*. Debrecen, 7–16.
- 1995a A debreceni kollégium kisugárzása a néphagyományra. In *Uő.: Miscellanea*. I., Debrecen, 171–180.



- 1995b A magyar népi kultúra európai kapcsolatai és az etnikai identitás kérdései. In Uő.: *Miscellanea*. I., Debrecen, 7–19.
- 1998 Dráma és dramatikus szokások. In Voigt Vilmos szerk.: *A magyar folklór*. Budapest, 440–469.
- Ujváry Zoltán* szerk.  
2001 A gömöri magyarság néprajza. I., Debrecen
- Vajda László*  
1951 Rítustanulmányok a ház középoszlopának szerepéhez. II. Egy magyar agrárállítás elterjedéséhez. *Ethnographia*, LXII, 50–52., 62–72.
- Vajda Mária*  
1988 Hol a világ közepe? Parasztvallomások a szerelemlről. Kecskemét
- Vajkai Aurél*  
1948 Élet a cseszegtomaji házban. *Ethnographia*, LIX, 54–72.  
1999 A magyar nép életmódja. Budapest
- Vámszer Géza*  
1977 A felcsiki földműves évi munkarendje. In Uő.: *Életforma és anyagi műveltség*. Bukarest, 179–183.
- Vankóné Dudás Juli*  
1983 Falum, Galgamácsa. Galgamácsa
- Varagnac, André*  
1948 *Civilisation traditionnelle et genres de vie*. Paris
- Varagnac, André–Chollot-Varagnac, Marthe*  
1978 *Les traditions populaires*. Paris
- Vargyas Lajos*  
1950 Les mélodies des jeux hongrois de Noël. *Folia Ethnographica*, II. 1/95–112.
- Váriné Szilágyi Ibolya*  
1984 Életmód, időélmény, jövőkép. In Hoppál Mihály–Szecskő Tamás szerk.: *Életmód: modellek és minták*. Budapest, 92–109.
- Vasas Samu–Salamon Anikó*  
1986 *Kalotaszegi ünnepek*. Budapest
- Vasvári Zoltán*  
1996 Kártyajátékok a hagyományos paraszti társadalomban a XX. század során. In Kriston-Vizi József szerk.: *Vesszőparipáink*. (A Magyar Játéktársaság Közleményei, 3.), Kecskemét–Budapest
- Verebélyi Kincső*  
1998a Ünnepi szokások az esztendő rendjében. In Romsics Imre szerk.: *Homokmégy*. Kalocsa, 502–562.  
1998b Szokás. In Voigt Vilmos szerk.: *A magyar folklór*. Budapest, 400–439.  
2000 Réső Ensel Sándor és a népszokáskutatás Magyarországon. In Réső Ensel Sándor: *Magyarországi népszokások*. (2. kiadás), 363–374.  
2001a „Ifjú szokás – öreg gyakorlás”. Jegyzetek az időskor néprajzi-folklorisztikai vizsgálatához. Tanulmányok Nagy Olga 80. születésnapjára. In *Néprajzi látóhatár* X., 313–321.



- 2001b „.... mert az idő nem vár semmit, hanem tellik...” Jegyzetek a paraszti önélet-írókról. In Hála József et al. szerk.: Számadó. Tanulmányok Paládi-Kovács Attila tiszteletére. Budapest, 521–536.
- Verebélyi Kincső* szerk.  
1998 Néphit szövegek. Budapest
- Veres László*  
1984 Erkölcsi normatívák és tevékenységi típusok. Debrecen
- Veres Péter*  
2000 Az Alföld parasztsága. (6. kiadás), Budapest
- Viga Gyula*  
1999 Falu és külvilág. Adatok Szendehely népének külső kapcsolataihoz a két világháború közötti időszakban. A Nógrád Megyei Múzeumok Évkönyve, XXIII., 213–223.
- Viga Gyula–Viszóczky Ilona*  
1999 Néhány szempont a paraszti kultúra változásának vizsgálatához. (Bodrogközi példák alapján) Széphalom. A Kazinczy Ferenc Társaság Évkönyve, 10/431–450.
- Vilkuna, Kustaa*  
1958 A hét és napjai. Ethnographia, LXIX., 185–205.  
1975 A hét és napjai. In Gulya János szerk.: Vízimadarak népe. Tanulmányok a finnugor népek élete és műveltsége köréből. Budapest, 393–418.
- Villadary Agnès*  
1968 Fête et vie quotidienne. Paris
- Viski Károly*  
1932 Volksbrauch der Ungarn. Budapest  
1942 A hagyomány tárgyai. In A Magyarország Néprajza. II., Tárgyi néprajz II., (3. kiadás), Budapest, 345–388.  
1943 Drámai hagyományok. In A Magyarország Néprajza. III., Szellemi néprajz. I., (3. kiadás), Budapest, 291–323.
- Voigt Vilmos*  
1969 Modellek a társadalmi tudat formáinak vizsgálatában. Valóság, XII., 4/34–55.  
1972 A folklór esztétikájához. Budapest  
1974 Tegnap, ma és holnap a magyar folklórban. Akkultúrációs jelenségek mérlegelése. A Hungarológiai Intézet Tudományos Közleményei, VI. 19–20/5–20.  
1977 A magyar folklór akkultúrációja. Ethnographia, LXXXIX., 604–631. Újra kiadva Új.: A folklórtól a folklorizmusig. Történeti folklorisztikai tanulmányok. Budapest 2001, 181–220.  
1978 A folklór történeti kutatásának eredményei. Világosság, XIX. 6/382–386.  
1980 Miért hiszünk a hiedelmekben? In Hoppál Mihály szerk.: Hiedelemrendszer és társadalmi tudat. I., Budapest, 281–289.  
1984 Van-e határa a kultúrának? In Viga Gyula et al szerk.: Interetnikus kapcsolatok Északkelet-Magyarországon. (A Miskolci Herman Ottó Múzeum Néprajzi Kiadványai. XV.), 75–88.



- 1986 A magyarországi nemzetiségek nemzetközi kutatása. In Eperjessy Ernő–Krupa András szerk.: A III. Békéscsabai Nemzetközi Néprajzi Nemzetiségkutató Konferencia előadásai. III., Békéscsaba–Budapest, 310–317.
- 1992 Szokás. In Szerdahelyi István szerk.: Világirodalmi Lexikon. XIV., Budapest, 580–581.
- 1998 A folklorzisztika általános bibliográfiája. In Uő.: A magyar folklór. Budapest, 68–148.
- 2000 Karneválunk kérdései. In Uő.: Világnak kezdetétől fogva. Budapest, 287–306.
- 2001a A mai folklór. In Uő.: A folklórtól a folklorizmusig. Budapest, 311–318.
- 2001b A magyar folklór a XX. században. In Uő.: A folklórtól a folklorizmusig. Budapest, 319–342.
- 2002 Az idő rendszerének elemzése a magyar népi kultúra alkalmával. *Tabula* (megjelenés alatt)
- Voigt Vilmos* szerk.  
1974 A szájhagyományozás törvényszerűségei. Budapest
- Voigt Vilmos–Ortutay Gyula–Katona Imre*  
1998 A folklorzisztika és a folklorzisztikai kutatás története. In Voigt Vilmos szerk.: A magyar folklór. Budapest, 38–67.
- Vovelle, Michel*  
1976 Les métamorphoses de la fête en province de 1750 à 1820. Paris
- Vulpescu, Michael*  
1972 Les coutumes roumaines périodiques. Paris
- Weber, Max*  
1982 A protestáns etika és a kapitalizmus szelleme. Budapest
- Weber-Kellermann, Ingeborg*  
1965 Erntebrauch in der ländlichen Arbeitswelt des 19. Jahrhunderts. Marburg  
1969 Deutsche Volkskunde zwischen Germanistik und Sozialwissenschaften. Stuttgart  
1973 (Vorwort:) Brauch und seine Rolle, im Verhaltenscode sozialer Gruppen. Eine Bibliographie deutschsprachiger Titel zwischen 1945–1970. Marburg  
1976 Die Familie. Frankfurt am Main  
1978 Zur Interethnik. Frankfurt am Main  
1985 Sauere Woche – frohe Feste. Fest und Alltag in der Sprache der Bräuche. München, Luzern
- Weingarten, Elmar–Sack, Fritz–Schenkein, Jim* (Hrsg.)  
1976 Ethomethodologie. Beiträge zu einer Soziologie des Alltagshandelns. Frankfurt am Main
- Weiss, Richard*  
1946 Volkskunde der Schweiz. Erlenbach, Zürich
- Wiegmann, Günther* (Hrsg.)  
1980 Geschichte der Alltagskultur. Aufgaben und neue Ansätze. Münster/W.
- Wikman, K. Rob. V.*  
1949 Livets högtider. (Nordisk Kultur XX.), Stockholm, Oslo, København
- Wolfram, Richard*  
1972 Prinzipien und Probleme der Brauchforschung. Wien



*Wundt, Wilhelm*

1900–1920 *Völkerpsychologie. Eine Untersuchung der Entwicklungsgesetze von Sprache, Mythen und Sitten.* Leipzig

*Wunenburger, Jean-Jacques*

1977 *La fête, le feu et le sacré.* Paris

*Zakariás Erzsébet*

1995 *Nemi szerepek a növénytermesztésben Erdővidéken.* Kriza János Néprajzi Társaság Évkönyve, 3/27–33.

*Zám Tibor*

1987 *Tények és indulatok.* Budapest

*Zentai Tünde*

1998 *A földön alvás szerepe az újkori népi lakáskultúrában.* Ház és Ember. A Szabadtéri Néprajzi Múzeum Évkönyve, 12/159–188.

*Zimányi Vera szerk.*

1994 *Óra, szablya, nyoszolya. Életmód és anyagi kultúra Magyarországon a 17–18. században.* Budapest

*Zsedényi Judit*

1976 *A tardi nő élete a családban és a faluközösségben.* In Dobrossy István szerk.: *Foglalkozások és életmódok.* (A Miskolci Herman Ottó Múzeum Kiadványai, VII.), Miskolc, 211–224.

*Zsigmond Győző*

2000 *Két kártyajáték és játszásuk ünnepi alkalmai.* Székelyföld, IV., 3/107–114.



## *Resume*

### **Everyday life and feats**

---

The treatise is grounded in that consideration according to which the research of folk customs – similarly to other fields of folklore studies – has already established its own peculiar traditions and methods of investigation, which require from time to time renewal and re-definition. Obviously, such a re-definition must take into consideration the foregoing achievements of the field concerned. The research of folk customs – as a way of understanding culture as such – cannot lack determining those specific sub-fields, with regard to the system and transformations of culture, which can be assigned to the notion of “folk culture”. In course of this required re-consideration, the review of the historical achievements of the Hungarian research of folk customs should be accomplished in such a manner so as to get a clear picture<sup>1</sup> of the aspects and possible prospects of the presented approaches. It is only the preservation of the tested and valuable methods and traditions of research that makes it possible for us to introduce and utilise new interpretive strategies furthering a deeper understanding of folk customs.

The treatise proposes the introduction of two aspects for the further development of research. Whereas, as it is well-known, the investigations of folk customs so far have focused upon the so-called festive customs; it seems reasonable enough to make use of those approaches of the related Hungarian and international research that have laid special emphasis upon the common customs.

In connection with this, our considerations can be summarized in the following propositions:

1 cf. *to get/give an (overall) picture of sg*



- I. It is quite difficult to provide a description and characterisation of people's diffuse everyday actions. Yet, we have at our disposal a system of notions that is capable of grasping the essence of commonness; themes and methods have already been outlined that can be utilised in the research of folk customs just as well as in the investigation of those social and mental changes that can be named, following Norbert ELIAS, as *processes of civilisation*.
- II. Some aspects of the scrutiny of cognitive patterns manifested in everyday life
  - a) Spatial mobility and practice of customs  
Communities, organised at different levels, have elaborated upon the possible variants of coping with everyday situations in order to offer alternative choices for the individual. The individual's detachedness from the community or his/her acceptance of the community identity is also manifested in everyday actions.
  - b) Social factors and common customs  
The related research has preferred describing customs in a modelling manner and it less frequently has paid attention to providing a consistent presentation of active and/or passive participation in a given custom as well as to the social division of the community concerned.
  - c) Religions – ethnic groups – customs  
The investigation of the religious-ethnic factors shaping folk culture has practically flourished in the last decade in Hungary. In connection with the common customs we suggest focusing upon the above-mentioned determining factors.
  - d) Common mind and practice  
Customs are regarded as actions that are based upon “a practical way of thinking” (Pierre BOURDIEU's term). This way of thinking does have a value-oriented logic that can be revealed in case the everyday actions can at the same time be understood as symbolical social actions.
  - e) The role of personality in the everyday life  
Revealing the relationship between cognition and action as well as between individual and community in the sphere of everyday actions can possibly be performed by presenting the doer.



### III. The spatial frame of commonness

Any sort of action – therefore customary actions as well – is realised spatially. It is the usage of space that indicates in practice the quality of the space, since in peasant culture the specialisation of various spaces was not entirely accomplished. (This refers to the distinction between everyday and festive spaces and not to that of sacred and profane.)

### IV. The temporal frame of commonness

Besides the philosophical interpretation of time it is also necessary to explore in what way the activity types of commonness constitute time.

### V. Memory as such – albeit it is precisely this human capacity that ethnographical research relies upon – has scarcely commanded distinguished attention on behalf of the discipline. The relationship of individual remembrance and social memory is an important category from the point of view of common knowledge, which, therefore, should be investigated in itself.

### VI. The role of institutions in everyday life

Albeit according to a well known and widely accepted view there is an unending interaction among the various strata of culture, yet, the channels of this interrelation and their role, for instance, in the formation of customs has rarely been clarified. According to our views, school and church had a deep impact upon folk culture in several respects (hygienic habits, meal habits, work ethics).

The research of folk customs has from its very beginning concentrated upon folk feasts. This treatise submits a proposal according to which the elaboration of a theory of feast would promote the elaboration of the typology of folk feasts to a more considerable extent than the standard arrangement distinguishing calendar feasts, feasts related to the life turns and feasts related to work activities. Such a proposal is justified by the fact that not only nowadays but also historically several types of feasts co-existed in village communities.

#### I. The traditional folk feasts are of agrarian and of rural character

#### II. The feast as a social symbolic form is constituted of several factors:

- the order, system and rhythm of actions and gestures
- nourishment
- costume
- text



acoustic form  
kinetic forms  
dramatic forms  
visual devices  
objects

- III. As far the aspects of expression are concerned the issue of trans-coding is an important, independent sub-field of research
- IV. The manifestation of festive space and time  
In course of the description of feast, with the application of the notion *chronotopos* it is possible to grasp an important, characteristic feature of festiveness.
- V. The code of the expression of feast  
The "contents" of the feast as well as the festiveness itself are manifested via various codes in the realisation of a feast.
- VI. The analysis of proportions between the types of feasts and the assigned codes can be a means of pointing out the extent of festiveness

As a summary it might be claimed that the interpretation of the everyday life from the point of view of commonness and festiveness calls upon for the revisiting of the achievements of the research of folk customs from new aspects. These investigations may lead to further thematic and methodological innovations as well.



## STUDIA FOLKLORISTICA ET ETHNOGRAPHICA

1. *Ujváry Zoltán*: A temetés paródiája (1978) – 2. *Dobrossy István*: Dohánytermesztés a Nyírségben (1978) – 3. *Kunt Ernő*: Temetők az Aggteleki-karszt falvaiban (1978) – 4. *Szabó László*: A magyar rokonsági rendszer (1978) – 5. *Bartha Elek*: A hitélet néprajzi vizsgálata egy zempléni faluban (1980) – 6. *Dám László*: Lakóházak a Nyírségben (1982) – 7. *Szalay Emőke-Ujváry Zoltán*: Két fazekas falu Gömörben (1982) – 8. *Farkas József*: Fejezetek az Ecsedi-láp gazdálkodásához (1982) – 9. *Dobrossy István-Fügedi Márta*: Termelés és életmód (1983) – 10. *Szabadválvi József*: Tanulmányok a magyar pásztorkodás köréből (1984) – 11. *Bódi Erzsébet*: Egy magyarországi lengyel falu táplálkozása (1984) – 12. *Erdész Sándor*: Kigyókultusz a magyar néphagyományban (1984) – 13. *Szalontai Barnabás*: Nyírbátor népi építészet (1984) – 14. *Bartha Elek*: Házkultusz. A ház a magyar folklórban (1984) – 15. *Környeyné Gaál Edit*: Az első világháború emlékei a népi kéziratos forrásokban és a szájhagyományban (1985) – 16. *Peterscsák Tivadar*: Népszokások Filkeházán (1985) – 17. *Viga Gyula*: Kőmunkák egy bükkalji faluban (1985) – 18. *Kapros Márta*: A születés szokásai és hagyományai az Ipoly mentén (1986) – 19. *Bereczki Ibolya*: Népi táplálkozás Szolnok megyében (1986) – 20. *Felhősné Csiszár Sarolta*: Temetkezési szokások a Beregi-Tiszaháton (1986) – 21. *Czövek Judit*: Halottlátók a magyar néphagyományban (1986) – 22. *Sztrínkó István*: Népi építészet a Duna-Tisza közén (1987) – 23. *Krupa András*: A délkelet-magyarországi szlovákok hiedelemvilága (1987) – 24. *Ujváry Zoltán*: Állatmaszkok (1989) – 25. *Farkas József*: A zsidók Mátészalka társadalmában (1989) – 26. *Bodó Sándor*: A magyar paraszti termelés igaerejének története (1990) – 27. *Kósa László*: Paraszti polgárosulás és a népi kultúra táji megoszlása Magyarországon (1880–1920) (1990) – 28. *Veres László*: Magyarország 17–19. századi parasztúvegei (1991) – 29. *Szilágyi Miklós*: Halászó vizek, halásztársadalom, halászati technika (1992) – 30. *Peterscsák Tivadar*: Az erdő az Északi-középhegység paraszti gazdálkodásában (XVIII–XX. század) (1992) – 31. *Podolák, Ján*: Die traditionelle Schafhaltung in der Slowakei (1992) – 32. *Szulovszky János*: Füstfaragók (1992) – 33. *Füvess Anikó*: A tiszafüredi mázas kerámia (1993) – 34. *P. Szalay Emőke*: A debreceni kerámia (1993) – 35. *Csoma Zsigmond*: Uradalmi és jobbágy-paraszti szőlő-, bortermelés Somlón (1993) – 36. *H. Bathó Edit*: A méhészet szerepe a Jászság paraszti gazdálkodásában (1995) – 37. *Ö. Bartha Júlia*: Az anatóliai törökök temetkezési szokásai (1996) – 38. *Bánkiné Molnár Erzsébet*: Polgárok Kiskunfélegyházán 1890–1913 (1996) – 39. *Cserenyák László*: Népballadák a magyarországi Szatmárban (1997) – 40. *Bánkiné Molnár Erzsébet*: A tószegi fazekasság (1997) – 41. *Bartha Elek*: Görög katolikus ünnepeink szokásvilága (1999) – 42. *P. Szalay Emőke*: Úrihímzések Hajdú-Biharban (2000) – 43. *Grin Igor*: Szerb népi énekek (2001) – 44. *Bartha Júlia*: A kunság népi kultúrájának keleti elemei (2002) – 45. *Kotics József*: Parasztagazdaság és modernizáció (2002)

